

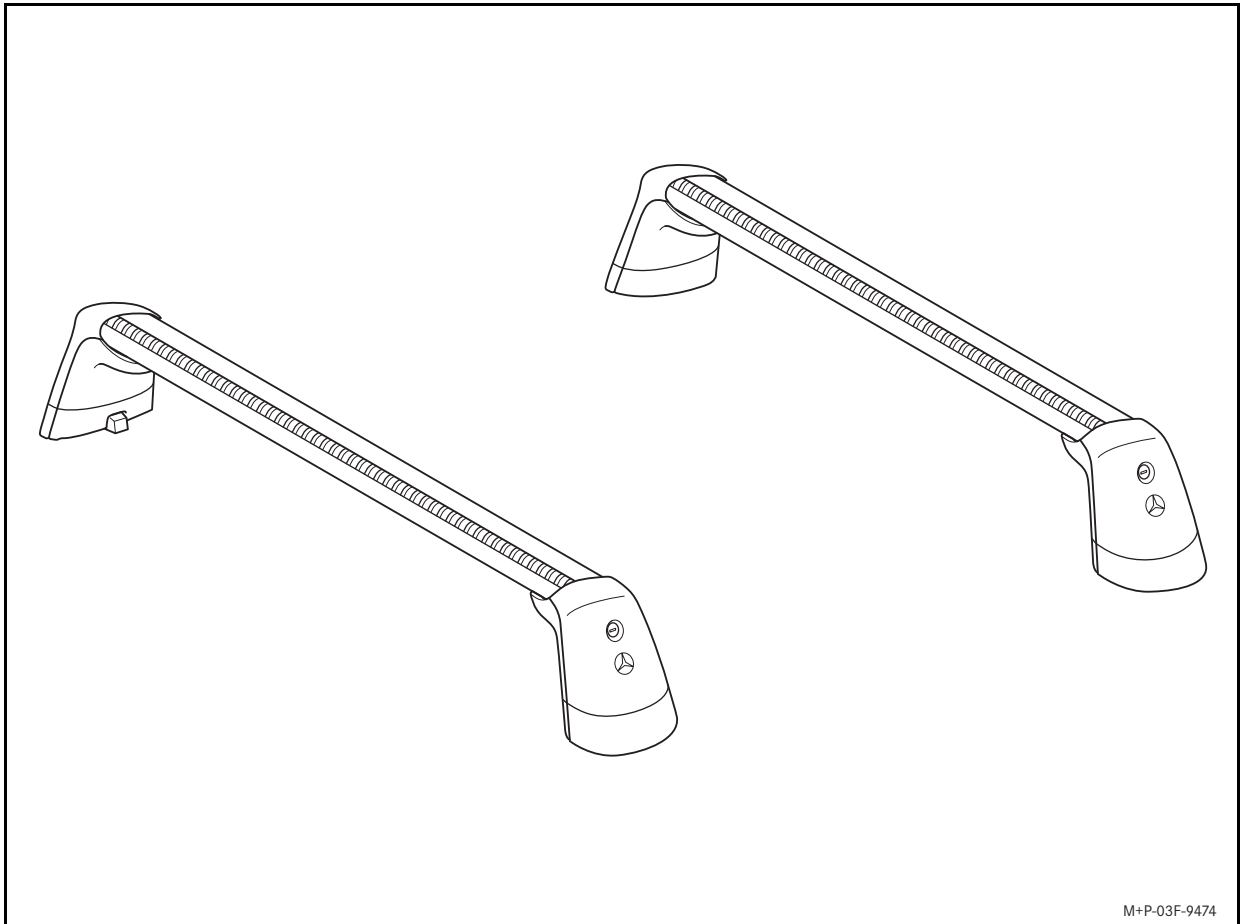

Mercedes-Benz



M+P-03F-9474

<b>(D)</b> Montageanleitung	Grundträger, A-Klasse V177	Seite	1
<b>(GB)</b> Installation Instructions	Basic carrier bars, A-Class V177	Page	4
<b>(USA)</b> Installation Instructions	Basic carrier bars, A-Class V177	Page	7
<b>(F)</b> Instructions de montage	Barres de toit, Classe A, série V177	Page	10
<b>(E)</b> Instrucciones de montaje	Soporte básico, Clase A V177	Página	13
<b>(I)</b> Istruzioni di montaggio	Supporto di base, Classe A V177	Pagina	16
<b>(NL)</b> Montagehandleiding	Basisdrager, A-Klasse V177	Pagina	19
<b>(GR)</b> Οδηγίες τοποθέτησης	Βασικός φορέας, A-Class V177	Σελίδα	22
<b>(RUS)</b> Руководство по монтажу	Траверса, А-Класс V177	стр.	25
<b>(BG)</b> Ръководство за монтаж	Базов носач, А-класа V177	Страница	28
<b>(CDN)</b> Instructions de montage	Barres de toit, Classe A, série V177	Page	31
<b>(CN)</b> 安装说明	基础托架, A 级 V177	页	34
<b>(CZ)</b> Návod k montáži	Základní střešní nosič, třída A V177	Strana	37
<b>(DK)</b> Monteringsvejledning	Tagbøjler, A-Klasse V177	Side	40
<b>(EST)</b> Paigaldusjuhend	Põhikandur, A-klass V177	Lehekülg	43
<b>(FIN)</b> Asennusohje	Perusteline, A-sarja V177	sivu	46
<b>(H)</b> Szerelési útmutató	Kereszttartó, A-osztály V177	oldal	49
<b>(HR)</b> Upute za montažu	Osnovni nosač, A-klasa V177	Stranica	52
<b>(J)</b> 取付け説明書	ベースキャリア、Aクラス V177	ページ	55
<b>(KOR)</b> 장착 지침	기본 캐리어 바, A-Class V 177	페이지	58
<b>(LT)</b> Montavimo instrukcija	Pagrindinis laikiklis, A klasė V177	psl.	61
<b>(LV)</b> Montāžas instrukcija	Jumta šķērsstieņi, A klase, V177	Lappuse	64
<b>(N)</b> Monteringsanvisning	Basisstativ, A-Klasse V177	Side	67
<b>(P)</b> Instruções de montagem	Suporte básico, Classe A V177	Página	70
<b>(PL)</b> Instrukcja montażu	Belki bazowe, Klasa A V177	Strona	73
<b>(RO)</b> Instrucțiuni de montare	Bară transversală, Clasa A V177	Pagina	76
<b>(S)</b> Monteringsanvisning	Lastbågar, A-Klass V177	Sida	79
<b>(SK)</b> Návod na montáž	Základný nosič, Trieda A V177	Strana	82
<b>(SLO)</b> Navodila za montažo	Osnovni nosilec, razreda A, V177	Stran	85
<b>(TR)</b> Montaj talimatı	Temel taşıyıcılar, A-Serisi V177	Sayfa	88
<b>(ET)</b> دليل التثبيت	A، الفئة V177، الحامل الأساسي، الطراز	الصفحة	91

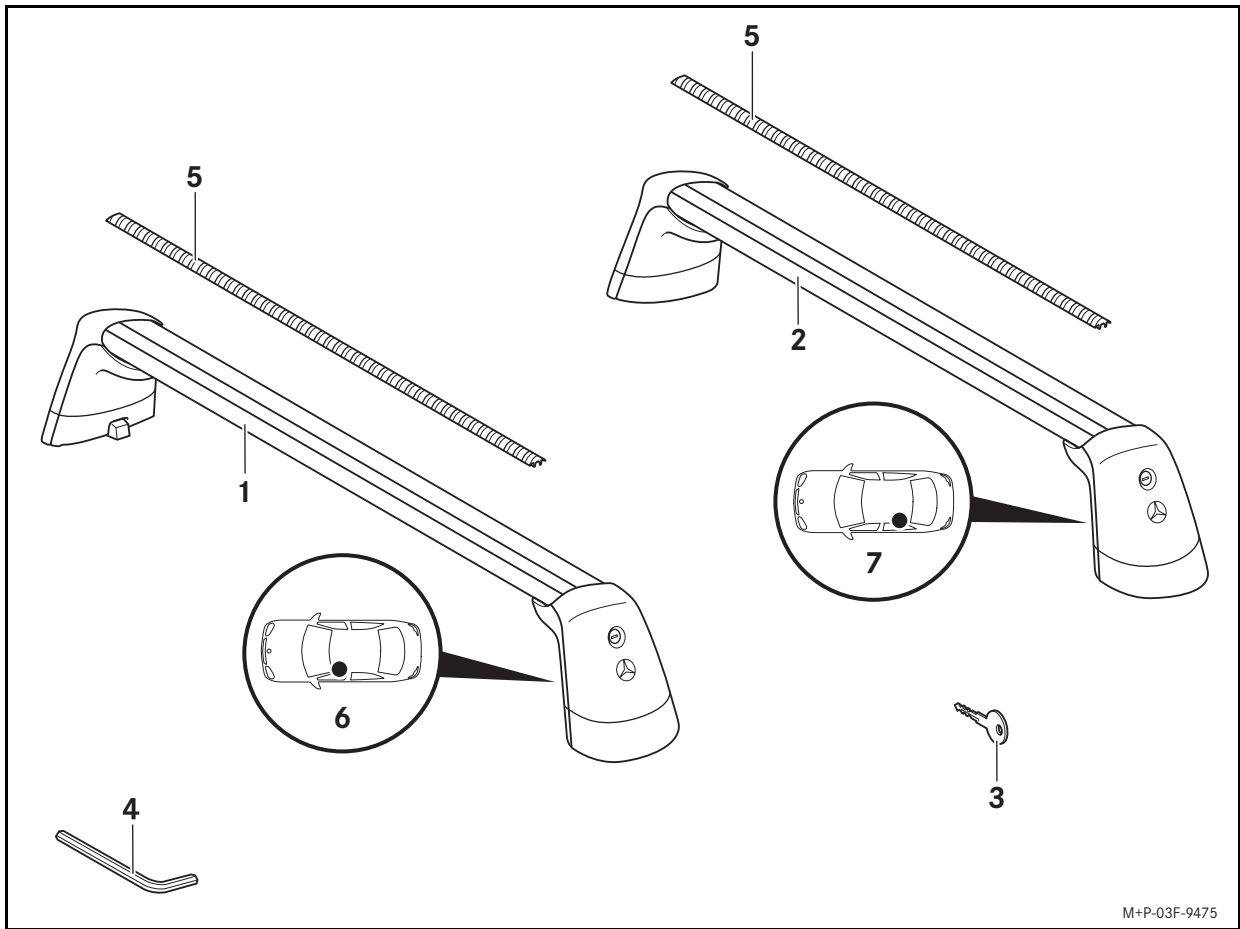

M+P-03F-9475

© 2018, Mercedes-Benz Accessories GmbH  
Nachdruck, Vervielfältigung oder Übersetzung, auch auszugsweise, nicht erlaubt.  
Mercedes-Benz Accessories GmbH, Stuttgart - Ein Unternehmen der Daimler AG

2018/07  
03F035-17  
101813



## Herzlichen Glückwunsch zum Kauf Ihres neuen Original Mercedes-Benz Grundträgers.

Wir wünschen Ihnen viel Spaß und Freude bei der Nutzung.

### Gültigkeit

Diese Montageanleitung der Grundträger ist freigegeben für die Mercedes-Benz A-Klasse, Baureihe V177.

Die Grundträger dienen unter Verwendung passender Trägereaufbauten (Dachbox, Skihalter etc.) zum Transport von Ladegut auf dem Fahrzeugdach. Mercedes-Benz empfiehlt Ihnen aus Sicherheitsgründen, nur für Mercedes-Benz im Rahmen dieser Grundträger zum Gebrauch freigegebenes Zubehör zu verwenden.

### Einzelteile

- (1) Grundträger vorn
- (2) Grundträger hinten
- (3) Schlüssel (4 Stück)
- (4) Werkzeug
- (5) Abdeckprofil (2 Stück)

### Kennzeichnungsstellen

- (6) Einbauort vorn links
- (7) Einbauort hinten links

### Benötigte Hilfsmittel

- Maßband
- Schere

### Technische Daten

Eigengewicht der Grundträger:	5,6 kg
Zulässige Dachlast:	75 kg
Maximale Zuladung auf den Grundträgern:	69,4 kg
Nutzbare Breite der Grundträger:	860 mm
Aufbauhöhe der Grundträger <sup>a</sup> :	150 mm

a. Zusätzliche Höhe der Grundträger, die zur Fahrzeughöhe dazugerechnet werden muss.

### Allgemeine Hinweise

Jeder einzelne Arbeitsschritt der Montageanleitung, die Warnhinweise, die allgemeinen Sicherheitshinweise und die Hinweise sind genau zu befolgen.

Falls bei der Montage Schwierigkeiten auftreten, wenden Sie sich bitte an eine qualifizierte Fachwerkstatt. Mercedes-Benz empfiehlt Ihnen hierfür einen Mercedes-Benz Servicestützpunkt.

Änderungen von technischen Details gegenüber Abbildungen der Montageanleitung sind vorbehalten.

## Wichtige Sicherheitshinweise



### WARNUNG

Montieren Sie die Grundträger ausschließlich auf der Mercedes-Benz A-Klasse, Baureihe V177 und gemäß dieser Montageanleitung. Andernfalls könnten sich Grundträger, Trägereaufbauten und/oder Ladegut vom Fahrzeug lösen, und dadurch Sie und andere Personen verletzen und/oder Sachschäden, auch an Ihrem Fahrzeug, verursachen.



### WARNUNG

Die Dachbelastung bietet eine größere Windangriffsfläche und führt zur Erhöhung des Fahrzeugschwerpunkts und damit zur Veränderung des Fahrverhaltens. Beispielsweise kann das zusätzliche Gewicht auf dem Dach des Fahrzeugs die Bremswirkung, das Kurvenfahrverhalten und das Beschleunigungsvermögen des Fahrzeugs verschlechtern. Überschreiten Sie deshalb auch ohne Zuladung mit montierten Grundträgern eine Höchstgeschwindigkeit von 130 km/h nicht und fahren Sie immer mit erhöhter Vorsicht.

Passen Sie Ihre Fahrweise immer den aktuellen Straßen-, Straßenverkehrs- und Witterungsverhältnissen an und fahren Sie besonders vorsichtig, wenn Sie mit beladenem Dach fahren.



### WARNUNG

Halten Sie unbedingt die maximale Dachlast und das zulässige Gesamtgewicht des Fahrzeugs auch bei Verwendung von Trägereaufbauten (Dachbox, Skihalter etc.) ein. Andernfalls könnte sich Grundträger, Trägereaufbauten und/oder Ladegut vom Fahrzeug lösen, und dadurch Sie und andere Personen verletzen und/oder Sachschäden, auch an Ihrem Fahrzeug, verursachen.

Bei Überschreitung des zulässigen Gesamtgewichts ist die Fahrsicherheit beeinträchtigt, die Fahreigenschaften sowie das Lenk- und Bremsverhalten können sich deutlich verschlechtern. Überlastete Reifen können überhitzen und dadurch platzen. Es besteht Unfallgefahr!

Halten Sie mit der Zuladung einschließlich Fahrzeuginsassen stets das zulässige Gesamtgewicht Ihres Fahrzeugs ein.

Bei montierten Grundträgern lässt sich das (Panorama-)Schiebedach nicht vollständig öffnen. Um den Fahrzeuginnenraum zu lüften, können Sie das (Panorama-)Schiebedach weiterhin anheben. Bei Kontakt mit einem von Mercedes-Benz freigegebenen Grundträger senkt sich das (Panorama-)Schiebedach etwas, bleibt aber hinten angehoben.

Beachten Sie die durch die montierten Grundträger veränderten Fahrzeugabmessungen.

Fahren Sie nicht mit montierten Grundträgern in eine Waschanlage.

Aus Gründen der Sicherheit und der Kraftstoffeinsparung sollten die Grundträger bei Nichtbenutzung vom Fahrzeug demontiert werden.

Stellen Sie eine gleichmäßige Verteilung der Dachbelastung über alle Grundträger sicher.

## Zuladung

### Wichtig!

Beachten Sie die zulässige Dachlast des Fahrzeugs, siehe Fahrzeug-Betriebsanleitung!

Bei Dachtransporten sind die Vorschriften der StVZO sowie alle länderspezifischen Vorschriften zu beachten. Das Ladegut darf nicht über die gesetzlich vorgeschriebenen Maße hinausragen bzw. muss entsprechend gekennzeichnet werden.

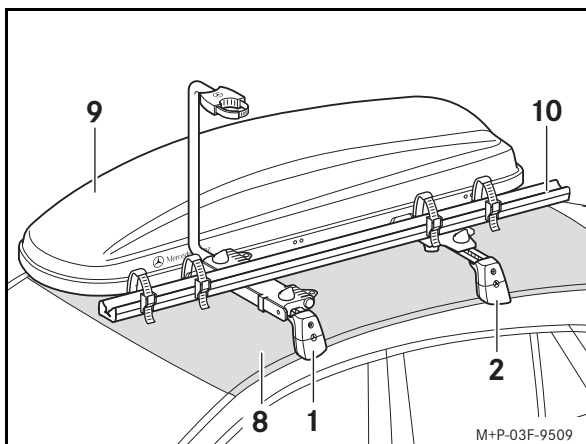

Die maximale Zuladung bestimmen Sie wie folgt (**Beispiel**):

Zulässige Dachlast (8):	75 kg
minus Eigengewicht Grundträger (1 und 2):	5,6 kg
minus Eigengewicht Trägeraufbauten (9 und 10):	19 kg
Maximale Zuladung:	50,4 kg

## Montage



### WARNUNG

Kontrollieren Sie die Grundträger vor jeder Fahrt und auch während einer längeren Reise auf festen Sitz und ziehen Sie die Schrauben bei Bedarf nach. Wiederholen Sie diese Kontrolle abhängig von der Fahrbahnbeschaffenheit in regelmäßigen Abständen, spätestens jedoch nach 2500 km Dauernutzung.

Verwenden Sie keine Schmiermittel an den Schrauben der Grundträger. Die Schrauben könnten sich selbsttätig lockern, und die Grundträger könnten sich zusammen mit den Trägeraufbauten und dem Ladegut von Ihrem Fahrzeug lösen, und dadurch Sie und andere Personen verletzen und/oder Sachschäden, auch an Ihrem Fahrzeug, verursachen.

Verwenden Sie keine beschädigten oder defekten Grundträger oder Trägeraufbauten. Die Grundträger könnten sich zusammen mit den Trägeraufbauten und dem Ladegut vom Fahrzeug lösen, und dadurch Sie und andere Personen verletzen und/oder Sachschäden, auch an Ihrem Fahrzeug, verursachen.

Die Montage/Demontage wird am vorderen Grundträger (1) dargestellt. Die Montage/Demontage des hinteren Grundträgers (2) ist sinngemäß durchzuführen.

Führen Sie die Montage/Demontage mithilfe einer zweiten Person durch.

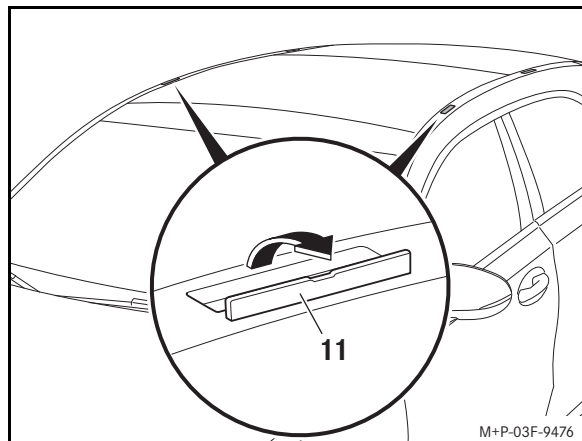

Beispieldarstellung

1. Abdeckungen (11) vorsichtig in Pfeilrichtung öffnen.

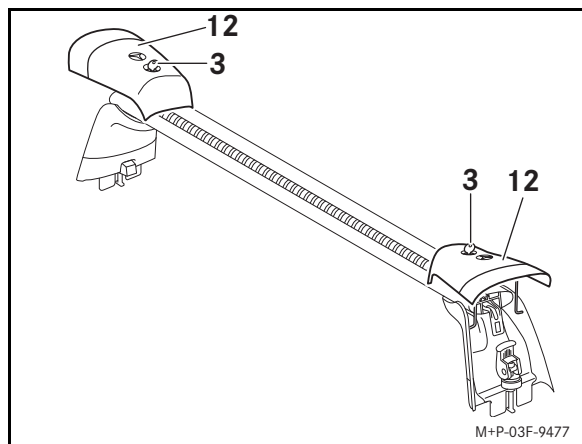

2. Abdeckkappen (12) auf beiden Seiten mit Schlüssel (3) aufschließen und hochklappen.

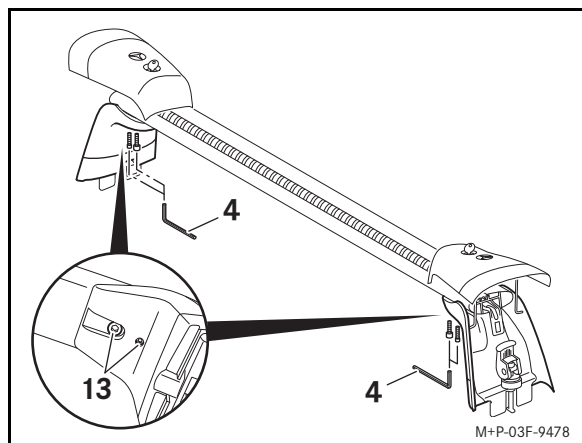

3. Schrauben (13) mit Werkzeug (4) eine viertel Umdrehung lösen.

### Hinweis:

Das Lösen der Schrauben (13) dient der exakten Anpassung der Grundträger auf die Breite des Fahrzeugdachs. Diese Einstellung muss lediglich bei der Erstmontage durchgeführt werden.

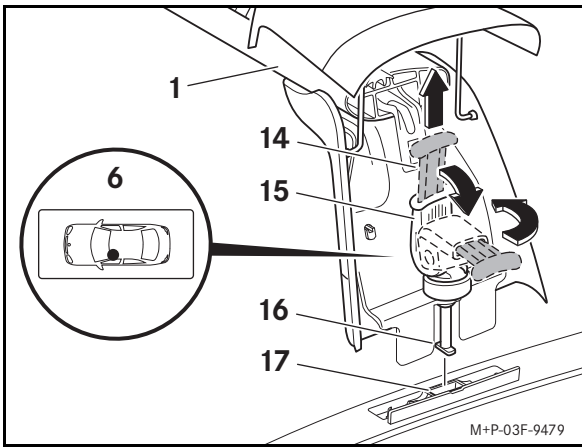

4. Auf beiden Seiten des Grundträgers (1) den roten Hebel (14) nach oben ziehen. Schnellspanner (15) nach unten klappen und nach rechts drehen.

**Wichtig!**

**Berühren Sie das Fahrzeugdach nicht mit dem Grundträger. Sie können den Lack sonst zerkratzen oder beschädigen.**

5. Grundträger (1) wie in Einbauort vorn links (6) gezeigt so auf das Fahrzeugdach aufsetzen, dass die Füße (16) in den Befestigungspunkten (17) sitzen.

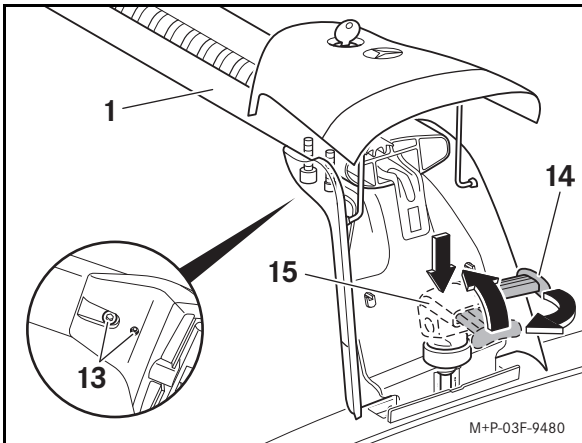

6. Auf beiden Seiten des Grundträgers (1) den Schnellspanner (15) nach unten drücken, gedrückt halten und nach links drehen. Schnellspanner (15) bis zum Anschlag nach oben klappen und roten Hebel (14) nach unten drücken.
7. Schrauben (13) mit Werkzeug (4) festschrauben.
8. Abdeckkappen (12) auf beiden Seiten nach unten klappen und mit Schlüssel (3) abschließen.
9. Hinteren Grundträger (2) sinngemäß montieren.

**Montage Abdeckprofil**

Werden keine Trägeraufbauten verwendet, sollten die Abdeckprofile (5) montiert werden, um Windgeräusche zu minimieren.

1. Abdeckprofile (5) auf die Grundträger aufliegen und in die Nut (18) eindrücken.
2. Abdeckprofile (5) zuschneiden.

Grundträger vorn (1): 965 mm  
 Grundträger hinten (2): 885 mm

**Montage von Trägeraufbauten**

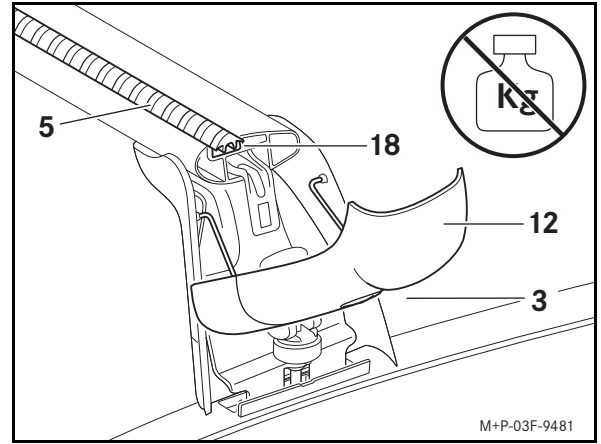

1. Abdeckkappen (12) an den Grundträgern (1 und 2) mit Schlüssel (3) aufschließen und nach unten klappen.

**Wichtig!**

**Belasten Sie die nach unten aufgeklappten Abdeckkappen nicht. Die Abdeckkappen könnten beschädigt werden oder abbrechen.**

2. Ggf. bereits montierte Abdeckprofile (5) herausziehen.
3. Halter des Trägeraufbaus in die Nut (18) einschieben.

Weitere Hinweise entnehmen Sie bitte der Montageanleitung der jeweiligen Trägeraufbauten.

**Demontage**

1. Ggf. montierte Trägeraufbauten demontieren, siehe Montageanleitung der jeweiligen Trägeraufbauten.
2. Abdeckkappen (12) auf beiden Seiten mit Schlüssel (3) aufschließen und hochklappen.
3. Auf beiden Seiten des Grundträgers (1) den roten Hebel (14) nach oben ziehen. Schnellspanner (15) nach unten klappen und nach rechts drehen.
4. Grundträger (1) vom Fahrzeugdach abnehmen.

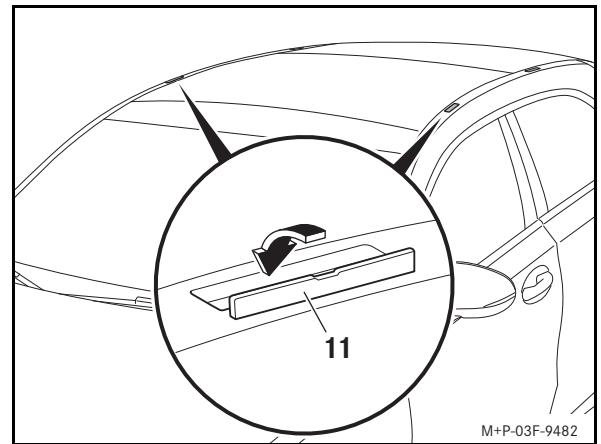

Beispieldarstellung

5. Abdeckungen (11) vollständig schließen.
6. Auf beiden Seiten des Grundträgers (1) den Schnellspanner (15) nach links drehen. Schnellspanner (15) bis zum Anschlag nach oben klappen. Roten Hebel (14) nach unten drücken.
7. Abdeckkappen (12) auf beiden Seiten nach unten klappen.

**Hinweis:**

Verstauen Sie die Grundträger an einem sauberen und sicheren Ort. Mercedes-Benz empfiehlt Ihnen die Verwendung der Transport- und Aufbewahrungstasche für Grund- oder Relingträger.



**Congratulations on the purchase of your new Genuine Mercedes-Benz basic carrier bars.**

**We hope you enjoy using your new accessory.**

**Validity**

These Installation Instructions for the basic carrier bars are approved for the Mercedes-Benz A-Class of the V177 model series.

In combination with suitable add-on carrying equipment (e.g. sports and luggage container, ski rack), the basic carrier bars serve the transport of loads on the vehicle roof. For safety reasons, Mercedes-Benz recommends only using accessories approved for use on Mercedes-Benz vehicles in conjunction with these basic carrier bars.

**Parts included**

- (1) Basic carrier bar, front
- (2) Basic carrier bar, rear
- (3) Key (set of 4)
- (4) Tool
- (5) Cover strip (set of 2)

**Marked positions**

- (6) Installation location, front left
- (7) Installation location, rear left

**Equipment required**

- Measuring tape
- Scissors

**Technical data**

Weight of basic carrier bars:	12.3 lb (5.6 kg)
Permissible roof load:	165.3 lb (75 kg)
Maximum load on basic carrier bars:	153 lb (69.4 kg)
Usable width of basic carrier bars:	34 inch (860 mm)
Installation height of basic carrier bars <sup>a</sup> :	5.9 inch (150 mm)
a. Additional height of the basic carrier bars which must be added to the vehicle height.	

**General notes**

Each step of the Installation Instructions, as well as the warnings, general safety information and notes provided, must be followed exactly.

If difficulties arise during installation, please contact a qualified specialist workshop. Mercedes-Benz recommends that you use a Mercedes-Benz Service Centre for this purpose.

The manufacturer reserves the right to change any of the technical details shown in the illustrations of these Installation Instructions.

**Important safety notes**



**WARNING**

Only install the basic carrier bars on the Mercedes-Benz A-Class (V177) and in accordance with these Installation Instructions. Otherwise, the basic carrier bars, add-on carrying equipment and/or loads may come loose from the vehicle, resulting in injury to you and other persons and/or damage to property, including your vehicle.



**WARNING**

The roof load increases the surface area exposed to the wind, which also raises the vehicle's centre of gravity, thus causing a change in driving characteristics. For example, the additional weight on the roof of the vehicle may impair braking performance, cornering ability and the acceleration characteristics of the vehicle.

Therefore, do not exceed a speed of 81 mph (130 km/h), even when driving with unladen basic carrier bars installed on the vehicle, and take extra precautions.

Always adapt your driving style to the prevailing road, traffic and weather conditions and drive with particular care if the roof is laden.



**WARNING**

Do not exceed the maximum roof load and the maximum permitted gross weight of the vehicle. This also applies when add-on carrying equipment (e.g. a sports and luggage container, a ski rack) is mounted. Otherwise, the basic carrier bars, add-on carrying equipment and/or loads may come loose from the vehicle, resulting in injury to you and other persons and/or damage to property, including your vehicle.

If the permissible gross weight is exceeded, then road safety is impaired and driving characteristics, in addition to steering and braking characteristics, can deteriorate considerably. Overloaded tyres can overheat and explode as a result. There is a risk of an accident.

When loading your vehicle, always adhere to its permissible gross weight, including vehicle occupants.

When the basic carrier bars are mounted, the (panorama) sliding sunroof cannot be opened entirely. To ventilate the vehicle interior, the (panorama) sliding sunroof can still be raised at the rear. If the (panorama) sliding sunroof comes into contact with a basic carrier bar which has been approved by Mercedes-Benz, it will lower slightly but remain raised at the rear.

Take note of the change in the vehicle dimensions when the basic carrier bars are mounted.

Do not enter an automatic car wash when the basic carrier bars are installed on the vehicle.

For safety reasons, and in order to save fuel, the basic carrier bars should be removed from the vehicle when not in use.

Ensure that the roof load is evenly distributed over all basic carrier bars.

## Payload

### Important

Observe the permissible roof load of the vehicle; see the vehicle Owner's Manual.

When transporting a load on the roof, observe national road traffic licensing regulations and all relevant country-specific regulations. The load may not protrude more than the legally prescribed dimensions, or must be marked appropriately if it does.

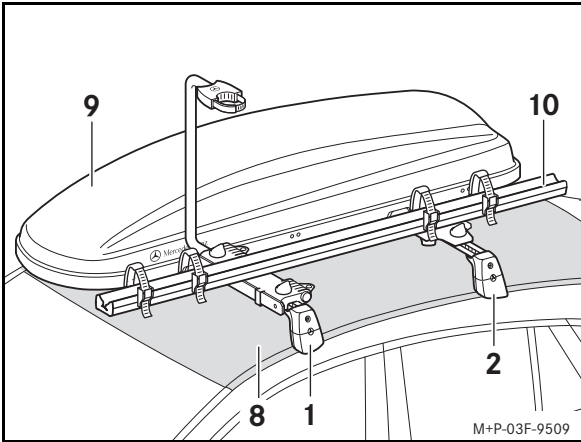

The maximum payload is determined as follows (**example**):

Permissible roof load (8):	165.3 lb (75 kg)
Minus the unladen weight of the basic carrier bars (1 and 2):	12.3 lb (5.6 kg)
Minus the weight of add-on carrying equipment (9 and 10):	41.9 lb (19 kg)
Maximum payload:	111.1 lb (50.4 kg)

## Installation



### WARNING

Check that the basic carrier bars are securely attached before every journey and also during long journeys. If necessary, tighten the screws. Repeat these checks at regular intervals depending on the road surface conditions and at the latest after 1553 miles (2500 km) of continuous use.

Do not apply lubricants to the screws of the basic carrier bars. The screws could then loosen and the basic carrier bars could become detached from your vehicle together with the add-on carrying equipment and the load, thereby causing injury to you and others and/or damage to property, including to your own vehicle.

Do not use damaged or defective basic carrier bars or add-on carrying equipment. The basic carrier bars together with the add-on carrying equipment and the load could come loose from the vehicle, thereby injuring you and other persons and/or causing material damage, including to your vehicle.

The installation/removal is illustrated using front basic carrier bar (1) by way of example. Installation/removal of rear basic carrier bar (2) is carried out in the same way.

Carry out installation/removal with the help of a second person.

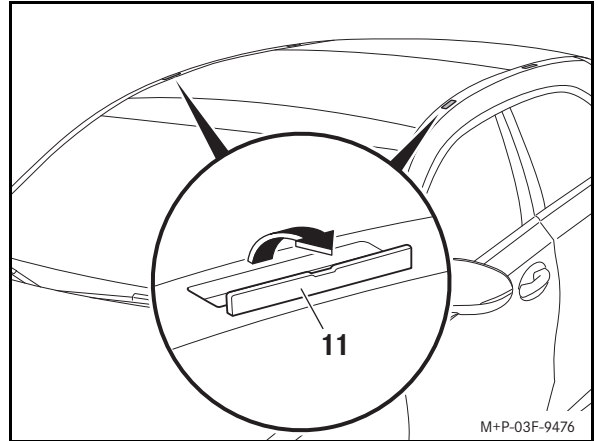

Example image

1. Open covers (11) carefully in the direction of the arrow.

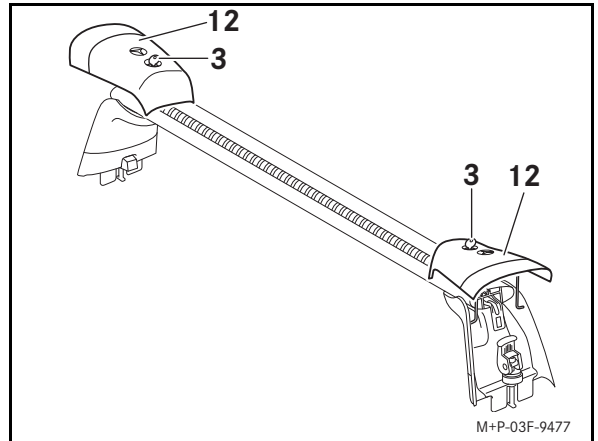

2. Unlock cover caps (12) on both sides with key (3) and fold them up.

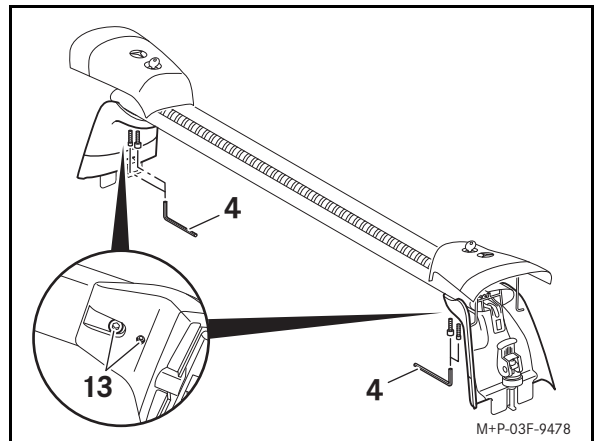

3. Loosen screws (13) with tool (4) a quarter of a revolution.

### Note:

Loosening screws (13) allows you to precisely adjust the basic carrier bars to the width of the vehicle roof. This adjustment only needs to be carried out at the first installation.



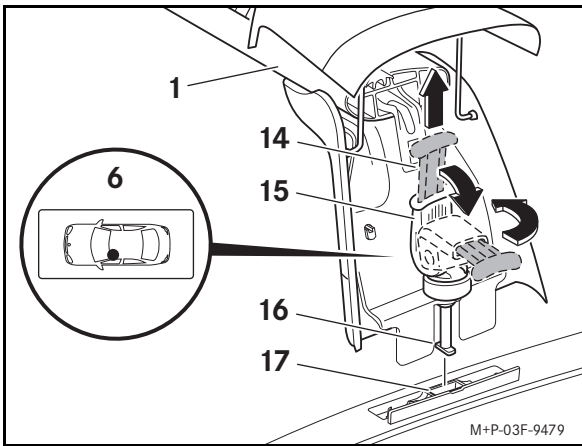

- On both sides of basic carrier bar (1), pull red lever (14) upwards. Fold quick-tightening device (15) down and then turn it to the right.

**Important**

**Do not touch the vehicle roof with the basic carrier bar. You could otherwise scratch or damage the paintwork.**

- Place basic carrier bar (1) as shown in front left installation location (6) onto the vehicle roof so that feet (16) are in fastening points (17).

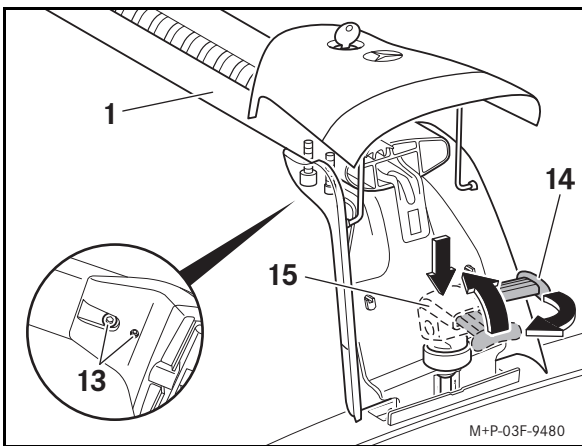

- On both sides of basic carrier bar (1) press quick-tightening device (15) down, keep it held down and turn it to the left. Fold quick-tightening device (15) upwards as far as it will go and press down red lever (14).
- Tighten screws (13) with tool (4).
- Fold down cover caps (12) on both sides and lock them with key (3).
- Install rear basic carrier bar (2) in the same way.

**Installing the cover profile**

If no add-on carrying equipment is installed on the basic carrier bars, cover strips (5) should be fitted in order to reduce wind noise.

- Place cover profile (5) on the basic carrier bar and push it into slot (18).
  - Cut cover profiles (5) to size.
- |                               |                    |
|-------------------------------|--------------------|
| Basic carrier bar, front (1): | 38 inch (965 mm)   |
| Basic carrier bar, rear (2):  | 34.8 inch (885 mm) |

**Mounting add-on carrying equipment**

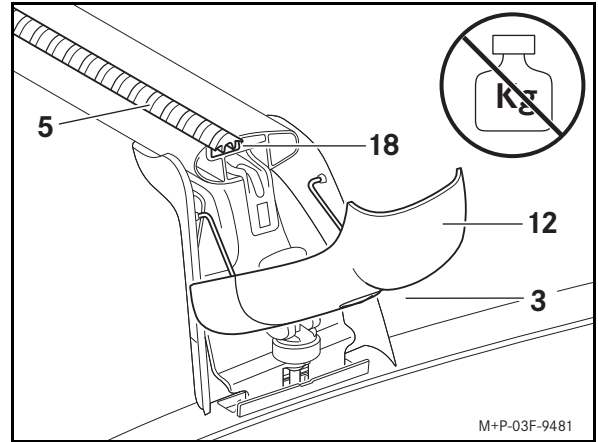

- Unlock cover caps (12) on basic carrier bars (1 and 2) with key (3) and fold them downwards.

**Important**

**Do not subject cover caps which have been folded down to any loads. This may damage the cover caps or cause them to break off.**

- If already installed, pull out cover profile (5).
- Push the bracket of the carrying equipment into slot (18).

Further information can be found in the installation instructions of the respective add-on carrying equipment.

**Removing**

- Remove any add-on carrying equipment which is installed; see the installation instructions of the respective add-on carrying equipment.
- Unlock cover caps (12) on both sides with key (3) and fold them up.
- On both sides of basic carrier bar (1), pull red lever (14) upwards. Fold quick-tightening device (15) down and then turn it to the right.
- Remove basic carrier bars (1) from the vehicle roof.

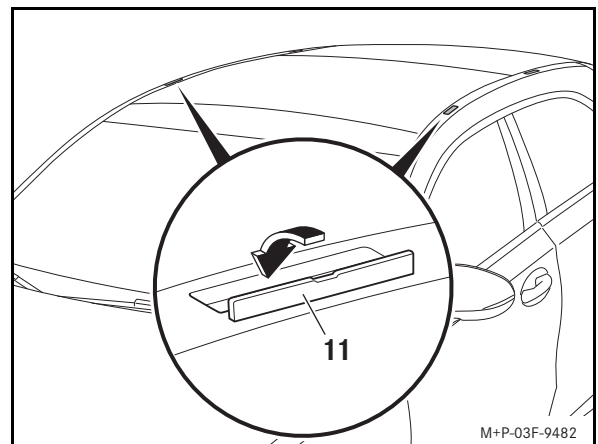

Example image

- Close covers (11) completely.
- On both sides of basic carrier bar (1) turn quick-tightening device (15) to the left. Fold quick-tightening device (15) up as far as it will go. Press red lever (14) down.
- Fold down cover caps (12) on both sides.

**Note:**

Store the basic carrier bars in a clean and safe place. Mercedes-Benz recommends you use the transport and stowage bag for basic carrier bars or basic carrier bars for rails.



**Congratulations on the purchase of your new Genuine Mercedes-Benz basic carrier bars.**

**We hope you enjoy using your new accessory.**

**Validity**

These Installation Instructions for the basic carrier bars are approved for the Mercedes-Benz A-Class of the V177 model series.

In combination with suitable add-on carrying equipment (e.g. sports and luggage container, ski rack), the basic carrier bars serve the transport of cargo on the vehicle roof. For safety reasons, Mercedes-Benz recommends only using accessories approved for use on Mercedes-Benz vehicles in conjunction with these basic carrier bars.

**Parts included**

- (1) Basic carrier bar, front
- (2) Basic carrier bar, rear
- (3) Key (set of 4)
- (4) Tool
- (5) Cover strip (set of 2)

**Marked positions**

- (6) Installation location, front left
- (7) Installation location, rear left

**Equipment required**

- Measuring tape
- Scissors

**Technical data**

Weight of basic carrier bars:	12.3 lb (5.6 kg)
Permissible roof load:	165.3 lb (75 kg)
Maximum load on basic carrier bars:	153 lb (69.4 kg)
Usable width of basic carrier bars:	34 inch (860 mm)
Installation height of basic carrier bars <sup>a</sup> :	5.9 inch (150 mm)
a. Additional height of the basic carrier bars which must be added to the vehicle height.	

**General notes**

Each step of the Installation Instructions, as well as the warnings, general safety information and notes provided, must be followed exactly.

If difficulties arise during installation, please contact a qualified specialist workshop. Mercedes-Benz recommends that you use an authorized Mercedes-Benz Center for this purpose.

The manufacturer reserves the right to change any of the technical details shown in the illustrations of these Installation Instructions.

**Important safety notes**



**WARNING**

Only install the basic carrier bars on the Mercedes-Benz A-Class (V177) and in accordance with these Installation Instructions. Otherwise, the basic carrier bars, add-on carrying equipment and/or cargo may come loose from the vehicle, resulting in injury to you and other persons and/or damage to property, including your vehicle.



**WARNING**

The roof load increases the surface area exposed to the wind, which also raises the vehicle's center of gravity, thus causing a change in driving characteristics. For example, the additional weight on the roof of the vehicle may impair braking performance, cornering ability and the acceleration characteristics of the vehicle.

Therefore, do not exceed a speed of 81 mph (130 km/h), even when driving with unladen basic carrier bars installed on the vehicle, and take extra precautions.

Always adapt your driving style to the prevailing road, traffic and weather conditions and drive with particular care if the roof is laden.



**WARNING**

Do not exceed the maximum roof load and the maximum permitted gross weight of the vehicle. This also applies when add-on carrying equipment (e.g. a sports and luggage container, a ski rack) is mounted. Otherwise, the basic carrier bars, add-on carrying equipment and/or cargo may come loose from the vehicle, resulting in injury to you and other persons and/or damage to property, including your vehicle.

If the permissible gross weight is exceeded, then road safety is impaired and driving characteristics, in addition to steering and braking characteristics, can deteriorate considerably. Overloaded tires can overheat and explode as a result. There is a risk of an accident.

When loading your vehicle, always adhere to its permissible gross weight, including vehicle occupants.

When the basic carrier bars are mounted, the (panorama) sliding sunroof cannot be opened entirely. To ventilate the vehicle interior, the (panorama) sliding sunroof can still be raised at the rear. If the (panorama) sliding sunroof comes into contact with a basic carrier bar which has been approved by Mercedes-Benz, it will lower slightly but remain raised at the rear.

Take note of the change in the vehicle dimensions when the basic carrier bars are mounted.

Do not enter an automatic car wash when the basic carrier bars are installed on the vehicle.

For safety reasons, and in order to save fuel, the basic carrier bars should be removed from the vehicle when not in use.

Ensure that the roof load is evenly distributed over all basic carrier bars.

## Payload

### Important

Observe the permissible roof load of the vehicle; see the vehicle Operator's Manual.

When transporting cargo on the roof, observe national road traffic licensing regulations and all relevant country-specific regulations. The cargo may not protrude more than the legally prescribed dimensions, or must be marked appropriately if it does.

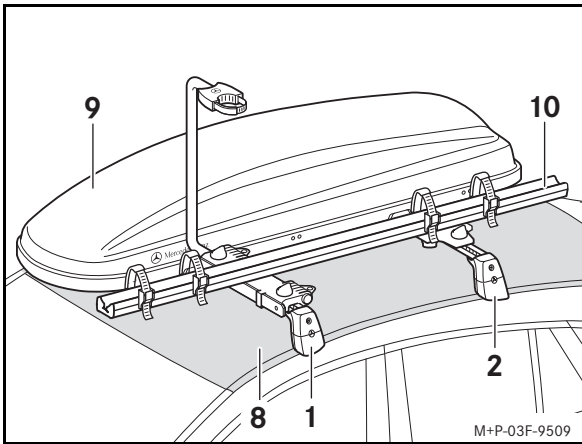

The maximum payload is determined as follows (**example**):

Permissible roof load (8):	165.3 lb (75 kg)
Minus the unladen weight of the basic carrier bars (1 and 2):	12.3 lb (5.6 kg)
Minus the weight of add-on carrying equipment (9 and 10):	41.9 lb (19 kg)
<b>Maximum payload:</b>	<b>111.1 lb (50.4 kg)</b>

## Installation



### WARNING

Check that the basic carrier bars are securely attached before every journey and also during long journeys. If necessary, tighten the screws. Repeat these checks at regular intervals depending on the road surface conditions and at the latest after 1553 miles (2500 km) of continuous use.

Do not apply lubricants to the screws of the basic carrier bars. The screws could then loosen and the basic carrier bars could become detached from your vehicle together with the add-on carrying equipment and the cargo, thereby causing injury to you and others and/or damage to property, including to your own vehicle.

Do not use damaged or defective basic carrier bars or add-on carrying equipment. The basic carrier bars together with the add-on carrying equipment and the cargo could come loose from the vehicle, thereby injuring you and other persons and/or causing material damage, including to your vehicle.

The installation/removal is illustrated using front basic carrier bar (1) by way of example. Installation/removal of rear basic carrier bar (2) is carried out in the same way.

Carry out installation/removal with the help of a second person.

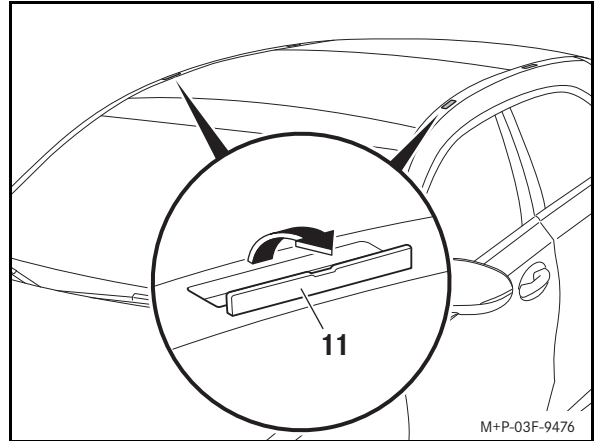

Example image

1. Open covers (11) carefully in the direction of the arrow.

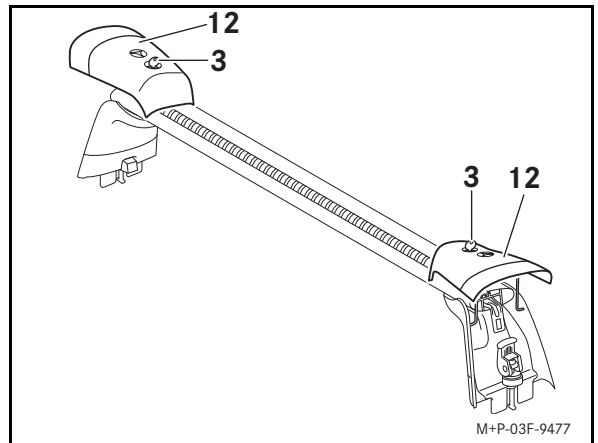

2. Unlock cover caps (12) on both sides with key (3) and fold them up.

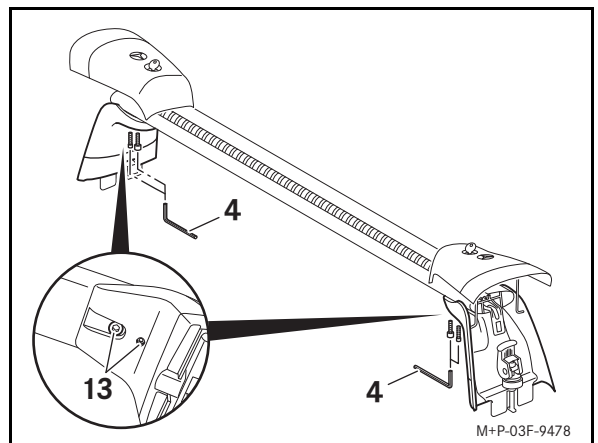

3. Loosen screws (13) with tool (4) a quarter of a revolution.

### Note:

Loosening screws (13) allows you to precisely adjust the basic carrier bars to the width of the vehicle roof. This adjustment only needs to be carried out at the first installation.

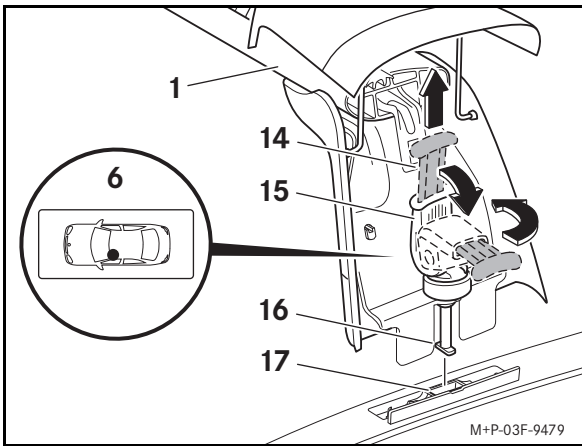

- On both sides of basic carrier bar (1), pull red lever (14) upwards. Fold quick-tightening device (15) down and then turn it to the right.

**Important**

**Do not touch the vehicle roof with the basic carrier bar. You could otherwise scratch or damage the paintwork.**

- Place basic carrier bar (1) as shown in front left installation location (6) onto the vehicle roof so that feet (16) are in fastening points (17).

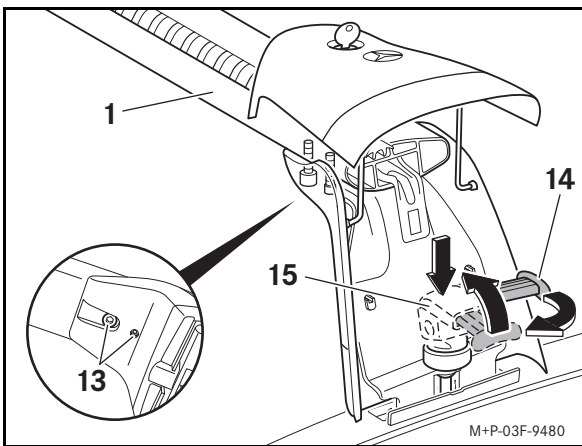

- On both sides of basic carrier bar (1) press quick-tightening device (15) down, keep it held down and turn it to the left. Fold quick-tightening device (15) upwards as far as it will go and press down red lever (14).
- Tighten screws (13) with tool (4).
- Fold down cover caps (12) on both sides and lock them with key (3).
- Install rear basic carrier bar (2) in the same way.

**Installing the cover profile**

If no add-on carrying equipment is installed on the basic carrier bars, cover strips (5) should be fitted in order to reduce wind noise.

- Place cover profile (5) on the basic carrier bar and push it into slot (18).
  - Cut cover profiles (5) to size.
- |                               |                    |
|-------------------------------|--------------------|
| Basic carrier bar, front (1): | 38 inch (965 mm)   |
| Basic carrier bar, rear (2):  | 34.8 inch (885 mm) |

**Mounting add-on carrying equipment**

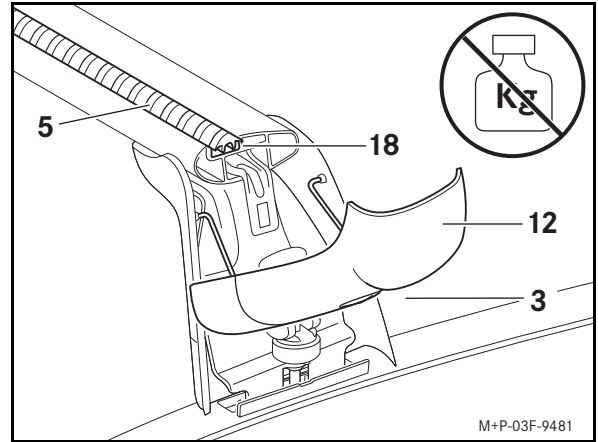

- Unlock cover caps (12) on basic carrier bars (1 and 2) with key (3) and fold them downwards.

**Important**

**Do not subject cover caps which have been folded down to any loads. This may damage the cover caps or cause them to break off.**

- If already installed, pull out cover profile (5).
- Push the bracket of the carrying equipment into slot (18).

Further information can be found in the installation instructions of the respective add-on carrying equipment.

**Removing**

- Remove any add-on carrying equipment which is installed; see the installation instructions of the respective add-on carrying equipment.
- Unlock cover caps (12) on both sides with key (3) and fold them up.
- On both sides of basic carrier bar (1), pull red lever (14) upwards. Fold quick-tightening device (15) down and then turn it to the right.
- Remove basic carrier bars (1) from the vehicle roof.

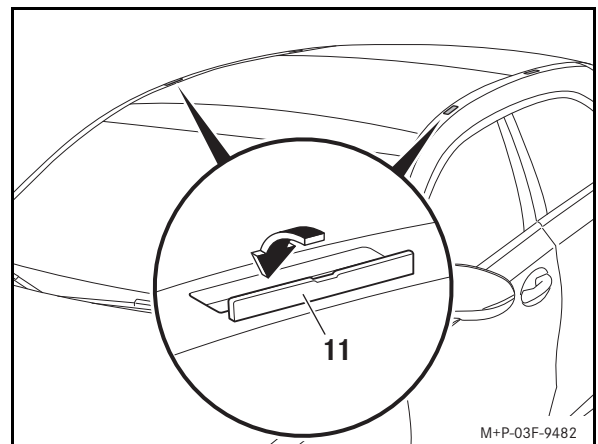

Example image

- Close covers (11) completely.
- On both sides of basic carrier bar (1) turn quick-tightening device (15) to the left. Fold quick-tightening device (15) up as far as it will go. Press red lever (14) down.
- Fold down cover caps (12) on both sides.

**Note:**

Store the basic carrier bars in a clean and safe place. Mercedes-Benz recommends you use the transport and stowage bag for basic carrier bars or basic carrier bars for rails.

## Félicitations pour l'acquisition de vos nouvelles barres de toit d'origine Mercedes-Benz.

Nous vous souhaitons beaucoup de plaisir lors de leur utilisation.

### Validité

Ces instructions de montage des barres de toit s'appliquent à la Mercedes-Benz Classe A, série V177.

Les barres de toit servent à transporter des charges sur le toit du véhicule au moyen d'accessoires de portage adaptés (coffre de toit, porte-skis, etc.). Pour des raisons de sécurité, Mercedes-Benz vous recommande de n'utiliser que des accessoires homologués pour Mercedes-Benz avec ces barres de toit.

### Détail des pièces

- (1) Barre de toit avant
- (2) Barre de toit arrière
- (3) Clé (4 pièces)
- (4) Outil
- (5) Profilé de recouvrement (2 pièces)

### Marquages

- (6) Emplacement de montage avant gauche
- (7) Emplacement de montage arrière gauche

### Matériel nécessaire

- Mètre
- Paire de ciseaux

### Caractéristiques techniques

Poids propre des barres de toit:	5,6 kg
Charge autorisée sur le toit:	75 kg
Charge maximale autorisée sur les barres de toit:	69,4 kg
Largeur utilisable des barres de toit:	860 mm
Hauteur de montage des barres de toit <sup>a</sup> :	150 mm
a. Hauteur supplémentaire des barres de toit, à ajouter à la hauteur du véhicule.	

### Remarques générales

Suivez scrupuleusement, point par point, les instructions de montage, les avertissements, les consignes générales de sécurité et les recommandations d'ordre général.

En cas de difficultés lors du montage, veuillez vous adresser à un atelier qualifié. Mercedes-Benz vous recommande pour cela de vous adresser à un point de service Mercedes-Benz.

Sous réserve de modification de détails techniques par rapport aux illustrations de ces instructions de montage.

## Consignes de sécurité importantes



### ATTENTION

Ne montez les barres de toit que sur la Mercedes-Benz Classe A, série V177 et conformément à ces instructions de montage.

Sinon, les barres de toit, les accessoires de portage et/ou les objets transportés risquent de se détacher du véhicule et de vous blesser ou de blesser d'autres personnes et/ou de causer des dommages matériels, y compris à votre véhicule.



### ATTENTION

La charge transportée sur le toit représente une augmentation de la surface exposée au vent et entraîne une élévation du centre de gravité du véhicule et par conséquent une modification de son comportement routier. Le poids supplémentaire transporté sur le toit peut par exemple altérer l'action des freins, la tenue de route dans les virages et la capacité d'accélération du véhicule.

Par conséquent, ne dépassez pas la vitesse maximale de 130 km/h et conduisez toujours avec beaucoup de prudence lors de l'utilisation des barres de toit, même si elles ne sont pas chargées.

Adaptez toujours votre style de conduite aux conditions routières, à la circulation et aux conditions météorologiques du moment et redoublez de prudence lorsque vous roulez avec le toit chargé.



### ATTENTION

Respectez impérativement la charge maximale sur le toit et le poids total autorisé du véhicule, même lors de l'utilisation d'accessoires de portage (coffre de toit, porte-skis, etc.). Sinon, les barres de toit, les accessoires de portage et/ou les objets transportés risquent de se détacher du véhicule et de vous blesser ou de blesser d'autres personnes et/ou de causer des dommages matériels, y compris à votre véhicule.

Le dépassement du poids total autorisé compromet la sécurité de marche, ce qui peut considérablement altérer le comportement routier, la manœuvrabilité et le comportement au freinage. Des pneus surchargés peuvent surchauffer et par conséquent éclater. Il y a risque d'accident.

Veillez à ce que le poids total autorisé ne soit pas dépassé du fait de la charge utile, occupants compris.

Le toit ouvrant (panoramique) ne peut pas être complètement ouvert lorsque les barres de toit sont montées. Vous pouvez toujours soulever le toit ouvrant (panoramique) pour ventiler l'habitacle. En cas de contact avec des barres de toit agréées par Mercedes-Benz, le toit ouvrant (panoramique) s'abaisse légèrement, mais l'arrière du toit reste soulevé. Tenez compte de la modification des dimensions du véhicule suite au montage des barres de toit.

Ne passez pas dans une station de lavage automatique avec les barres de toit montées.

Pour des raisons de sécurité et d'économie de carburant, nous vous recommandons de démonter les barres de toit lorsqu'elles ne sont pas utilisées.

Assurez-vous que la charge transportée sur le toit est répartie uniformément sur toutes les barres de toit.

## Charge

### Important!

Respectez la charge autorisée sur le toit du véhicule (voir la notice d'utilisation du véhicule).

Concernant le transport d'objets sur le toit, tenez compte de la réglementation relative à l'autorisation de mise en circulation des véhicules automobiles ainsi que des dispositions en vigueur dans le pays où vous vous trouvez. Les objets transportés ne doivent pas dépasser les cotes prescrites par la loi ou doivent être signalés de manière appropriée.

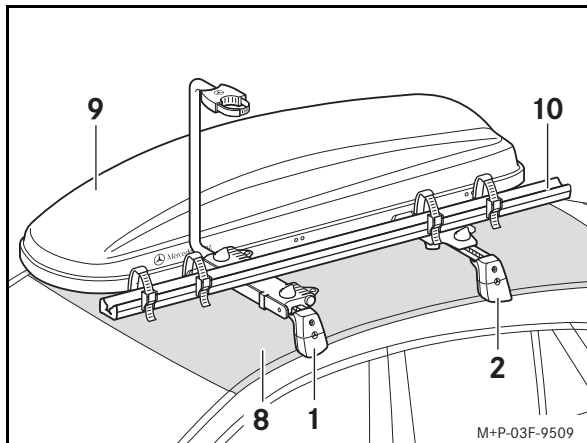

La charge maximale se calcule comme suit (exemple):

Charge autorisée sur le toit (8):	75 kg
moins le poids propre des barres de toit (1 et 2):	5,6 kg
moins le poids propre des accessoires de portage (9 et 10):	19 kg
Charge maximale:	50,4 kg

## Montage



### ATTENTION

Contrôlez la fixation des barres de toit avant chaque trajet et pendant un long voyage et resserrez les vis si nécessaire. Répétez ce contrôle à intervalles réguliers, en fonction de l'état de la chaussée, au plus tard cependant après 2 500 km d'utilisation constante.

N'appliquez pas de lubrifiant sur les vis des barres de toit. Les vis pourraient se desserrer d'elles-mêmes, et les barres de toit, les accessoires de portage et les objets transportés pourraient se détacher de votre véhicule et vous blesser ou blesser d'autres personnes et/ou causer des dommages matériels, y compris à votre véhicule.

N'utilisez pas de barres de toit ni d'accessoires de portage endommagés ou défectueux. Les barres de toit, les accessoires de portage et les objets transportés risquent de se détacher du véhicule et de vous blesser ou de blesser d'autres personnes et/ou de causer des dommages matériels, y compris à votre véhicule.

Le montage et le démontage sont décrits pour la barre de toit avant (1). Le montage et le démontage de la barre de toit arrière (2) s'effectuent de manière identique.

Faites-vous aider par une autre personne pour procéder au montage et au démontage.

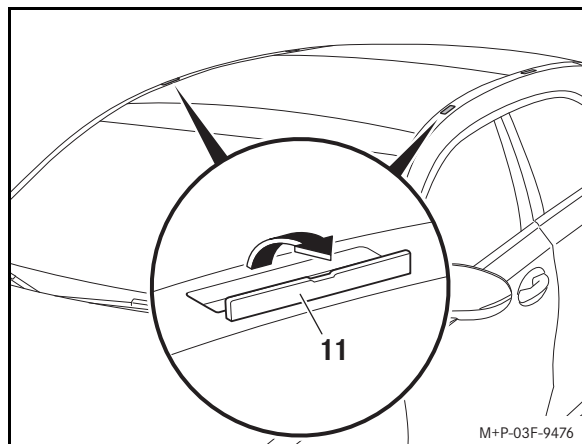

Exemple

1. Ouvrez avec précaution les caches (11) dans le sens de la flèche.

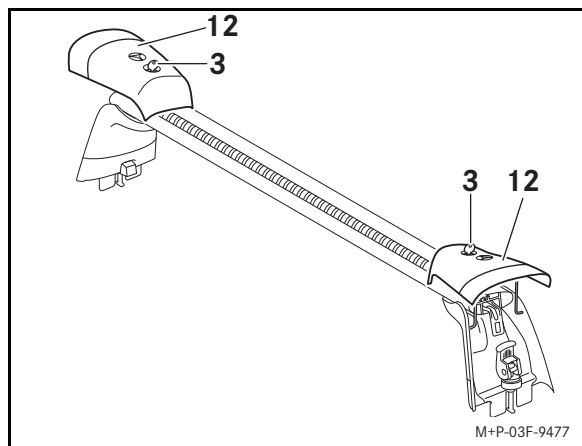

2. Ouvrez les caches (12) situés des 2 côtés avec la clé (3) et relevez-les.

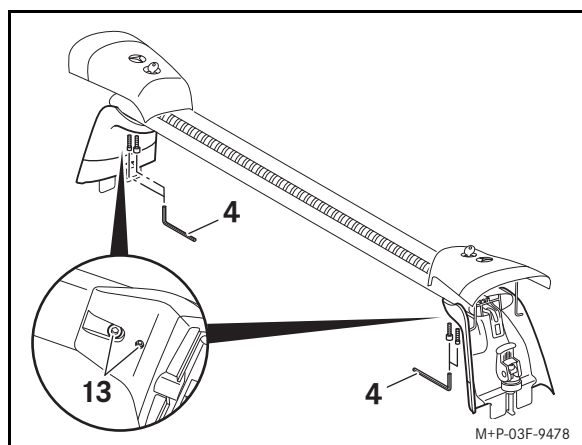

3. Desserrez les vis (13) en les tournant d'un quart de tour à l'aide de l'outil (4).

### Nota:

Le desserrage des vis (13) permet d'adapter correctement les barres de toit à la largeur du toit du véhicule. Ce réglage n'est à effectuer qu'une seule fois, lors du premier montage.

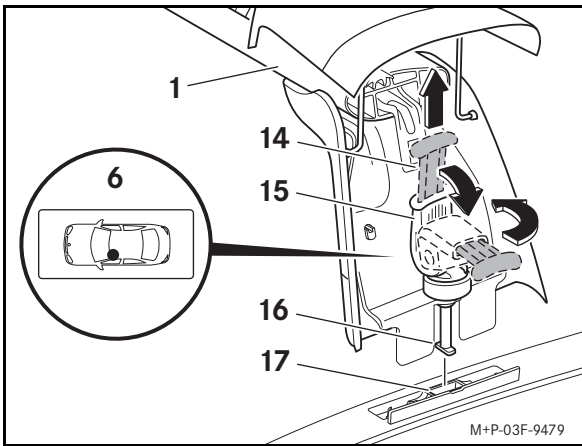

- De chaque côté de la barre de toit (1), tirez le levier rouge (14) vers le haut. Abaissez le levier de blocage rapide (15) et tournez-le vers la droite.

**Important!**

**Ne touchez pas le toit du véhicule avec les barres de toit. Sinon, vous risquez de rayer ou d'endommager la peinture.**

- Posez la barre de toit (1) sur le toit du véhicule, au niveau de l'emplacement de montage avant gauche (6), comme indiqué sur l'illustration, et veillez à ce que les pieds (16) s'encastrent dans les points de fixation (17).

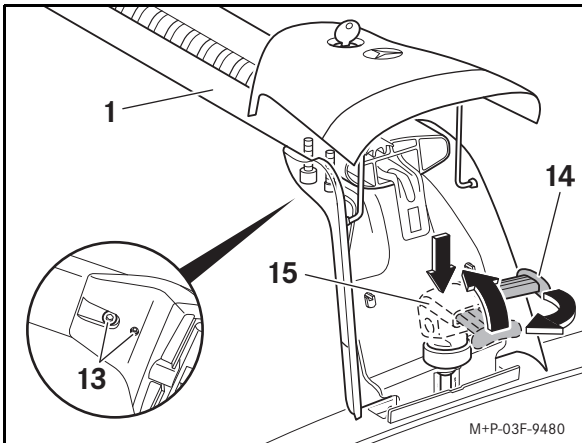

- De chaque côté de la barre de toit (1), poussez le levier de blocage rapide (15) vers le bas, maintenez-le dans cette position et tournez-le vers la gauche. Relevez le levier de blocage rapide (15) jusqu'en butée, puis poussez le levier rouge (14) vers le bas.
- Serrez les vis (13) avec l'outil (4).
- Rabattez les caches (12) situés des 2 côtés et verrouillez-les avec la clé (3).
- Montez la barre de toit arrière (2) en procédant de façon identique.

**Montage des profilés de recouvrement**

Si aucun accessoire de portage n'est utilisé, il convient de monter les profilés de recouvrement (5) afin de minimiser les bruits aérodynamiques.

- Posez les profilés de recouvrement (5) sur les barres de toit et enclenchez-les dans la rainure (18).
- Découpez les profilés de recouvrement (5).

Barre de toit avant (1): 965 mm  
Barre de toit arrière (2): 885 mm

**Montage d'accessoires de portage**

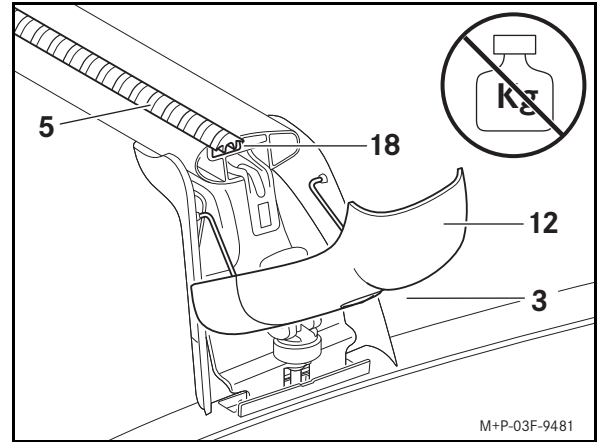

- Ouvrez les caches (12) au niveau des barres de toit (1 et 2) avec la clé (3) et basculez-les vers le bas.

**Important!**

**N'exercez pas de pression sur les caches lorsqu'ils sont rabattus vers le bas. Vous risqueriez de les endommager ou de les casser.**

- Le cas échéant, retirez les profilés de recouvrement (5) déjà montés.
- Introduisez la fixation de l'accessoire de portage dans la rainure (18).  
Vous trouverez de plus amples informations dans les instructions de montage fournies avec l'accessoire de portage.

**Démontage**

- Le cas échéant, démontez les accessoires de portage montés (voir les instructions de montage fournies avec les accessoires de portage).
- Ouvrez les caches (12) situés des 2 côtés avec la clé (3) et relevez-les.
- De chaque côté de la barre de toit (1), tirez le levier rouge (14) vers le haut. Abaissez le levier de blocage rapide (15) et tournez-le vers la droite.
- Retirez la barre de toit (1) du toit du véhicule.

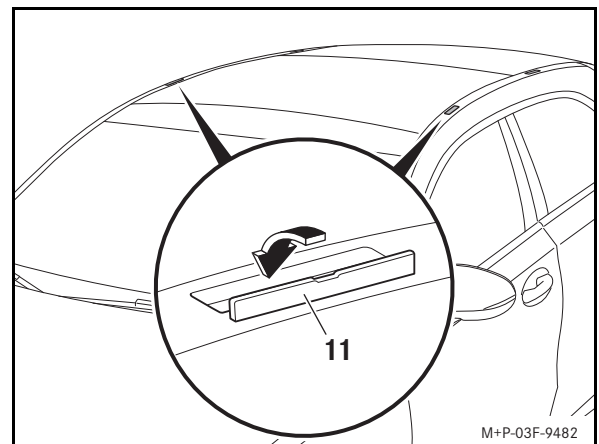

Exemple

- Fermez complètement les caches (11).
- De chaque côté de la barre de toit (1), tournez le levier de blocage rapide (15) vers la gauche. Relevez les leviers de blocage rapide (15) jusqu'en butée. Poussez le levier rouge (14) vers le bas.
- Rabattez les caches (12) situés des 2 côtés.

**Nota:**

Rangez les barres de toit dans un endroit propre et sûr. Mercedes-Benz vous recommande d'utiliser le sac de transport et de rangement pour les barres de toit et les barres pour rampes de toit.

## ¡Felicidades por la compra de su nuevo soporte básico original Mercedes-Benz!

Le deseamos que disfrute de su uso.

### Validez

Las presentes instrucciones de montaje de los soportes básicos están autorizadas para la Clase A de Mercedes-Benz, serie V177.

Los soportes básicos sirven para el transporte de carga sobre el techo del vehículo utilizando las superestructuras portantes adecuadas (caja portaequipajes de techo, portaesquí, etc.). Por motivos de seguridad, Mercedes-Benz le recomienda utilizar solamente accesorios que hayan sido autorizados por Mercedes-Benz para ser usados con estos soportes básicos.

### Componentes

- (1) Soporte básico delantero
- (2) Soporte básico trasero
- (3) Llave (4 unidades)
- (4) Herramienta
- (5) Perfil cobertero (2 unidades)

### Puntos de marcación

- (6) Lugar de montaje delantero izquierdo
- (7) Lugar de montaje trasero izquierdo

### Medios auxiliares necesarios

- Cinta métrica
- Tijera

### Datos técnicos

Peso propio de los soportes básicos:	5,6 kg
Carga autorizada sobre el techo:	75 kg
Carga máxima sobre los soportes básicos:	69,4 kg
Ancho utilizable de los soportes básicos:	860 mm
Altura de montaje de los soportes básicos <sup>a</sup> :	150 mm

a. Altura adicional de los soportes básicos que debe sumarse a la altura del vehículo.

### Indicaciones de carácter general

Deberá seguir y cumplir con exactitud cada paso de trabajo de las instrucciones de montaje, las indicaciones de advertencia, las indicaciones relativas a la seguridad y las indicaciones generales.

En caso de que surjan dificultades al efectuar el montaje, acuda a un taller especializado. Mercedes-Benz le recomienda al respecto un punto de servicio Mercedes-Benz.

Nos reservamos el derecho de modificar detalles técnicos con respecto a las figuras de las instrucciones de montaje.

## Indicaciones de seguridad importantes



### ADVERTENCIA

Monte los soportes básicos exclusivamente sobre el Mercedes-Benz Clase A, serie V177, y según las presentes instrucciones de montaje.

De lo contrario, los soportes básicos, las superestructuras portantes y/o la carga podrían desprenderse del vehículo y ocasionarle a usted y a otras personas lesiones graves y/o causar daños materiales al vehículo.



### ADVERTENCIA

La carga sobre el techo ofrece una mayor superficie expuesta al viento de marcha y ocasiona una elevación del centro de gravedad del vehículo y, con ello, se modifica el comportamiento de marcha. Por ejemplo, el peso adicional sobre el techo del vehículo puede empeorar el efecto de frenado, el comportamiento de marcha en las curvas y la capacidad de aceleración del vehículo.

Por tanto, no sobrepase una velocidad máxima de 130 km/h con los soportes básicos montados incluso sin carga y circule siempre con la máxima precaución.

Adapte siempre el modo de conducir a las condiciones actuales de la calzada, del tráfico y a las condiciones climatológicas, y circule con especial precaución si lleva carga sobre el techo.



### ADVERTENCIA

Observe en todo caso la carga máxima sobre el techo y el peso máximo autorizado del vehículo, también cuando utilice superestructuras portantes (caja portaequipajes de techo, portaesquí, etc.). De lo contrario, los soportes básicos, las superestructuras portantes y/o la carga podrían desprenderse del vehículo y ocasionarle a usted y a otras personas lesiones graves y/o causar daños materiales al vehículo.

Si sobrepasa el peso máximo autorizado, la seguridad de marcha, las cualidades de marcha así como la maniobrabilidad y el comportamiento de frenado pueden verse notablemente afectados. Los neumáticos sobrecargados se pueden sobrecalentar y, como consecuencia de ello, reventar. Existe peligro de accidente.

Mantenga siempre el peso máximo autorizado del vehículo cuando lleve carga, incluidos los ocupantes del vehículo.

Con los soportes básicos montados no se puede abrir el techo corredizo (panorámico) por completo. Para ventilar el habitáculo del vehículo puede levantar el techo corredizo (panorámico). El techo corredizo (panorámico) se baja ligeramente si entra en contacto con un soporte básico autorizado por Mercedes-Benz, pero permanece elevado por su parte posterior.

Tenga en cuenta que las medidas del vehículo se modifican con los soportes básicos montados.

No entre en un túnel de lavado con los soportes básicos montados.

Por razones de seguridad y para ahorrar combustible debe desmontar los soportes básicos del vehículo si no se van a utilizar.

Asegúrese de que la carga sobre el techo esté distribuida de forma uniforme sobre todos los soportes básicos.



## Carga

### Indicación importante:

Tenga en cuenta la carga autorizada sobre el techo del vehículo, vea las instrucciones de servicio del vehículo

En los transportes sobre techo han de cumplirse las normas del reglamento sobre permisos de circulación y las normas locales. La carga no debe sobrepasar las medidas prescritas legalmente o deberá marcarla adecuadamente.

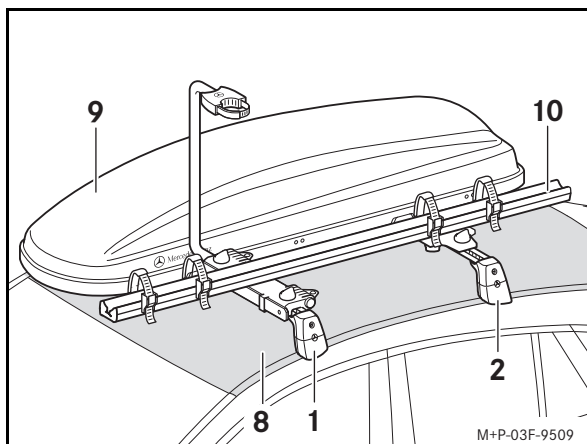

Determine la carga máxima del modo siguiente (**ejemplo**):

Carga autorizada sobre el techo (8):	75 kg
menos el peso propio de los soportes básicos (1 y 2):	5,6 kg
menos el peso propio de las superestructuras portantes (9 y 10):	19 kg
<b>Carga máxima:</b>	<b>50,4 kg</b>

## Montaje



### ADVERTENCIA

Verifique que los soportes básicos estén firmemente sujetos antes de iniciar cualquier viaje y también durante el transcurso de viajes largos y reapriete los tornillos en caso necesario. Repita este control a intervalos regulares dependiendo de la naturaleza de la calzada, como muy tarde, al cabo de 2.500 km de uso continuado.

No utilice lubricantes en los tornillos de los soportes básicos. Los tornillos podrían aflojarse por sí solos y los soportes básicos podrían desprenderse del vehículo junto con las superestructuras portantes y la carga y ocasionarle a usted y a otras personas lesiones graves y/o causar también daños materiales en su vehículo.

No utilice ningún soporte básico ni superestructuras portantes que presenten daños o defectos. Los soportes básicos podrían desprenderse del vehículo junto con las superestructuras portantes y la carga y ocasionarle a usted y a otras personas lesiones graves y/o causar daños materiales, incluso en su vehículo.

El montaje/desmontaje se representa en el soporte básico delantero (1). El montaje/desmontaje del soporte básico trasero (2) se ha de realizar de la misma manera.

Realice el montaje/desmontaje con la ayuda de otra persona.

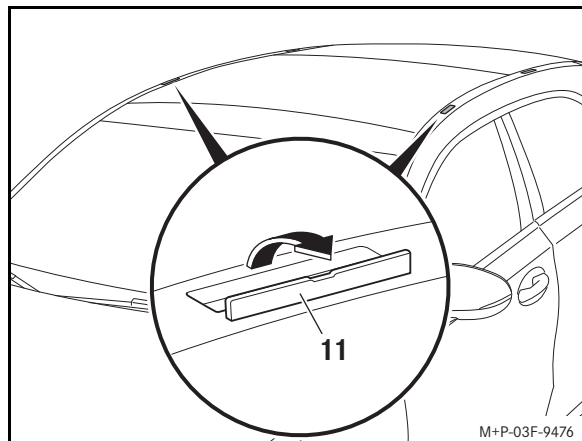

Ejemplo

1. Abra las cubiertas (11) con cuidado en la dirección indicada por la flecha.

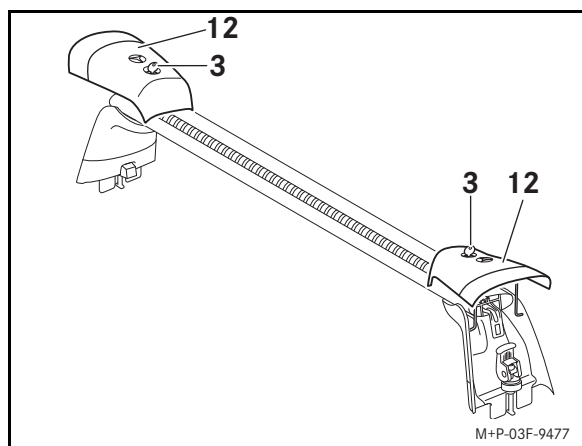

2. Abra las tapas protectoras (12) con la llave (3) a ambos lados y levántelas.

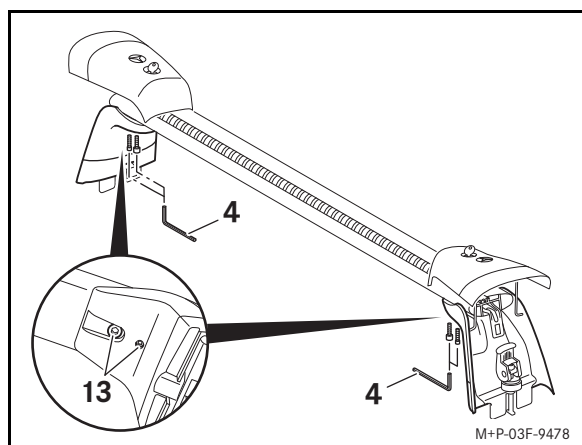

3. Afloje los tornillos (13) con la herramienta (4) un cuarto de vuelta.

### Indicación:

El aflojamiento de los tornillos (13) sirve para adaptar exactamente los soportes básicos al ancho del techo del vehículo. Este ajuste únicamente se debe realizar durante el primer montaje.

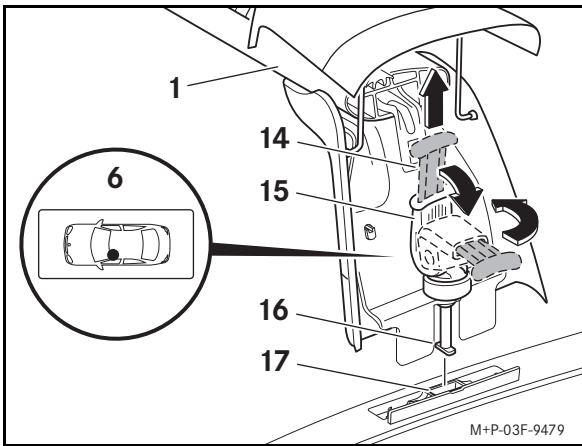

4. Tire de la palanca roja (14) hacia arriba a ambos lados del soporte básico (1). Baje la fijación rápida (15) y gírela hacia la derecha.

**Indicación importante:**

**No roce el techo del vehículo con el soporte básico. De lo contrario, podría arañar o dañar la pintura.**

5. Coloque el soporte básico (1) sobre el techo del vehículo como se muestra en el lugar de montaje delantero izquierdo (6), de modo que las bases (16) se encuentren exactamente en los puntos de fijación (17).

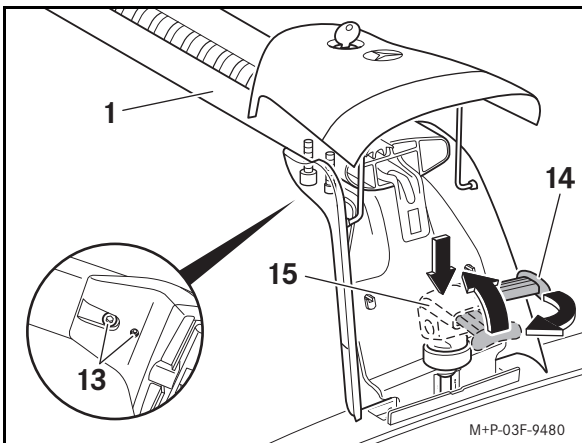

6. En ambos lados del soporte básico (1), presione la fijación rápida (15) hacia abajo, manténgala presionada y gírela hacia la izquierda. Levante la fijación rápida (15) hasta el tope y presione la palanca roja (14) hacia abajo.
7. Apriete los tornillos (13) con la herramienta (4).
8. Baje las tapas protectoras (12) a ambos lados y ciérralas con la llave (3).
9. Monte el soporte básico trasero (2) de la misma manera.

**Montaje del perfil cobertero**

Si no utiliza superestructuras portantes, monte los perfiles coberteros (5) para reducir al máximo los ruidos aerodinámicos.

1. Coloque los perfiles coberteros (5) sobre los soportes básicos e insértelos en la ranura (18).
2. Recorte los perfiles coberteros (5):

Soporte básico delantero (1):	965 mm
Soporte básico trasero (2):	885 mm

**Montaje de las superestructuras portantes**

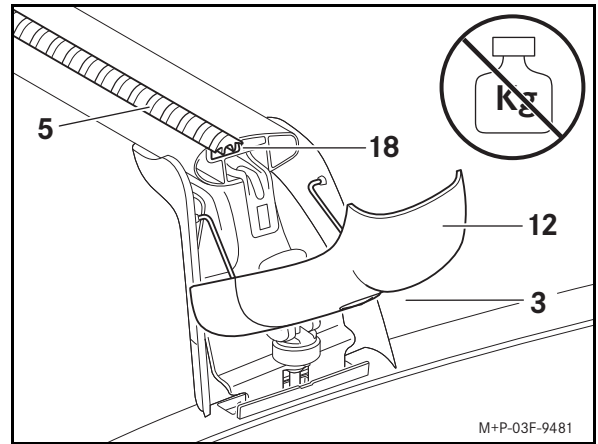

1. Abra las cubiertas (12) en los soportes básicos (1 y 2) con la llave (3) y bájelas.

**Indicación importante:**

**No someta a carga las cubiertas abiertas. Las cubiertas podrían dañarse o romperse.**

2. Extraiga los perfiles coberteros (5) que puedan estar montados.
3. Inserte la fijación de la superestructura portante en la ranura (18). Consulte las instrucciones de montaje de las superestructuras portantes correspondientes para obtener indicaciones más detalladas.

**Desmontaje**

1. Desmonte las posibles superestructuras portantes, vea las instrucciones de montaje de las correspondientes superestructuras portantes.
2. Abra las tapas protectoras (12) con la llave (3) a ambos lados y levántelas.
3. Tire de la palanca roja (14) hacia arriba a ambos lados del soporte básico (1). Baje la fijación rápida (15) y gírela hacia la derecha.
4. Retire los soportes básicos (1) del techo del vehículo.

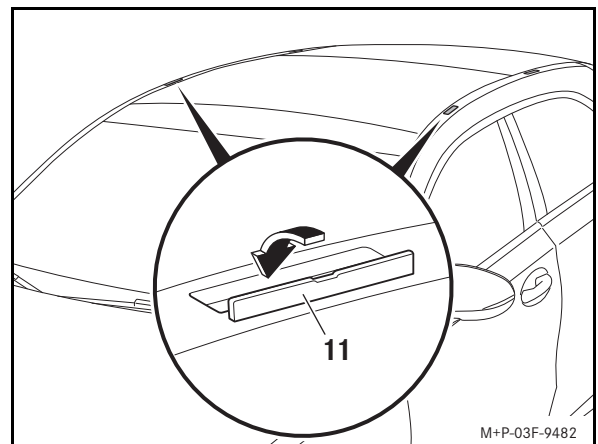

Ejemplo

5. Cierre por completo las cubiertas (11).
6. En ambos lados del soporte básico (1), gire la fijación rápida (15) hacia la izquierda. Gire la fijación rápida (15) hacia arriba hasta el tope. Presione la palanca roja (14) hacia abajo.
7. Baje las cubiertas (12) en ambos lados.

**Indicación:**

Guarde los soportes básicos en un lugar limpio y seguro. Mercedes-Benz recomienda el uso de la bolsa de transporte y almacenaje para los soportes básicos y el sistema portaequipajes para barras longitudinales del techo.



**Complimenti per aver scelto il nuovo supporto di base originale Mercedes-Benz.**

**Il suo utilizzo Le consentirà di apprezzare tutti i vantaggi del Suo veicolo.**

### Validità

Le presenti Istruzioni di montaggio dei supporti di base sono approvate per la Classe A Mercedes-Benz, serie V177.

I supporti di base servono a trasportare oggetti sul tetto del veicolo in abbinamento a sistemi modulari di trasporto per supporti idonei (box per il tetto, portasci, ecc.). Per motivi di sicurezza la Mercedes-Benz raccomanda di utilizzare esclusivamente accessori approvati per l'utilizzo in abbinamento ai presenti supporti di base.

### Componenti

- (1) Supporto di base anteriore
- (2) Supporto di base posteriore
- (3) Chiave (4 unità)
- (4) Attrezzo
- (5) Profilo di copertura (2 unità)

### Punti contrassegnati

- (6) Sede di montaggio anteriore sinistra
- (7) Sede di montaggio posteriore sinistra

### Strumenti ausiliari necessari

- Metro a nastro
- Forbici

### Dati tecnici

Peso proprio dei supporti di base:	5,6 kg
Carico massimo ammesso sul tetto:	75 kg
Carico massimo ammesso sui supporti di base:	69,4 kg
Larghezza utile dei supporti di base:	860 mm
Altezza della sovrastruttura dei supporti di base <sup>a</sup> :	150 mm

a. Altezza supplementare dei supporti di base da aggiungere all'altezza del veicolo.

### Avvertenze generali

Attenersi scrupolosamente ad ogni singola operazione descritta nelle Istruzioni di montaggio, alle avvertenze, alle avvertenze generali per la sicurezza e alle indicazioni.

In caso di difficoltà durante il montaggio rivolgersi a un'officina qualificata. La Mercedes-Benz raccomanda a tal proposito di rivolgersi a un punto di assistenza Mercedes-Benz.

Con riserva di modifiche ai dettagli tecnici rispetto alle illustrazioni riportate nelle presenti Istruzioni di montaggio.

## Avvertenze di sicurezza importanti



### AVVERTENZA

Montare i supporti di base esclusivamente sulla Classe A Mercedes-Benz, serie V177 e conformemente alle presenti Istruzioni di montaggio.

In caso contrario i supporti di base, i sistemi modulari di trasporto per supporti e/o il carico potrebbero staccarsi dal veicolo, provocando lesioni al guidatore e ad altre persone e/o danni materiali anche al veicolo stesso.



### AVVERTENZA

La sistemazione di carichi sul tetto determina una maggiore resistenza aerodinamica e uno spostamento verso l'alto del baricentro del veicolo. Ciò causa una modifica del comportamento di marcia del veicolo. Il peso aggiuntivo sul tetto del veicolo può ad esempio compromettere l'effetto frenante, il comportamento in curva e la capacità di ripresa del veicolo.

Anche in assenza di carico, ma con i supporti di base montati, non superare pertanto la velocità massima di 130 km/h e guidare sempre con particolare cautela.

Adeguare sempre il proprio stile di guida alle condizioni stradali, alla situazione del traffico e alle condizioni meteorologiche. Guidare con particolare cautela in presenza di carico sul tetto.



### AVVERTENZA

Attenersi assolutamente al carico massimo ammesso sul tetto e alla massa totale a terra del veicolo anche in caso di utilizzo di sistemi modulari di trasporto per supporti (box per il tetto, portasci, ecc.). In caso contrario i supporti di base, i sistemi modulari di trasporto per supporti e/o il carico potrebbero staccarsi dal veicolo, provocando lesioni al guidatore e ad altre persone e/o danni materiali anche al veicolo stesso.

In caso di superamento della massa totale a terra, la sicurezza di marcia risulta compromessa, le caratteristiche di marcia e il comportamento di sterzata e di frenata possono peggiorare notevolmente. I pneumatici sovraccarichi possono surriscaldarsi e scoppiare. In questo caso sussiste il pericolo di incidenti!

Osservare sempre la massa totale a terra del veicolo, considerando sia il carico utile che gli occupanti.

Con i supporti di base montati non è possibile aprire completamente il tetto scorrevole (panoramico). Per consentire la ventilazione dell'abitacolo, è tuttavia ancora possibile sollevare il tetto scorrevole (panoramico). In caso di contatto con un supporto di base approvato dalla Mercedes-Benz il tetto scorrevole (panoramico) si abbassa leggermente ma la parte posteriore rimane sollevata.

Tenere conto della variazione delle dimensioni del veicolo in seguito al montaggio dei supporti di base.

Non introdurre il veicolo nell'impianto di lavaggio con i supporti di base montati.

Per motivi di sicurezza e di risparmio di carburante si consiglia di smontare i supporti di base quando non vengono utilizzati.

Assicurare una ripartizione uniforme del carico sul tetto su tutti i supporti di base.

## Carico utile

### Importante!

Attenersi al carico massimo ammesso sul tetto, vedi le Istruzioni d'uso del veicolo!

Per i trasporti sul tetto è necessario attenersi alle norme del Codice della strada, nonché a tutte le norme nazionali vigenti in materia. Il carico trasportato non deve sporgere oltre le dimensioni prescritte per legge oppure deve essere opportunamente contrassegnato.

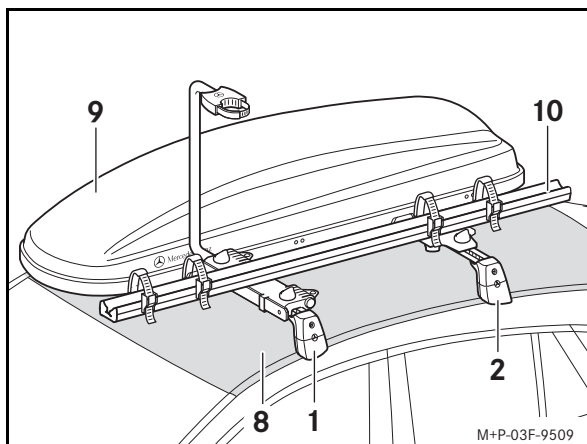

Il carico massimo ammesso viene determinato nel seguente modo (esempio):

Carico massimo ammesso sul tetto (8):	75 kg
meno il peso proprio dei supporti di base (1 e 2):	5,6 kg
meno il peso proprio dei sistemi modulari di trasporto per supporti (9 e 10):	19 kg
<b>Carico massimo ammesso:</b>	<b>50,4 kg</b>

## Montaggio



### AVVERTENZA

Controllare il saldo posizionamento dei supporti di base prima di iniziare la marcia e anche durante un lungo viaggio e serrare nuovamente le viti, se necessario. Ripetere questo controllo in base alle caratteristiche del fondo stradale a intervalli regolari, tuttavia al più tardi dopo 2.500 km di utilizzo continuo.

Non utilizzare lubrificanti sulle viti dei supporti di base. In caso contrario le viti potrebbero allentarsi da sé e i supporti di base potrebbero staccarsi dal veicolo insieme ai sistemi modulari di trasporto per supporti e al carico trasportato causando lesioni al guidatore e ad altre persone e/o danni materiali anche al veicolo stesso.

Non utilizzare supporti di base o sistemi modulari di trasporto per supporti danneggiati o difettosi. In caso contrario i supporti di base potrebbero staccarsi dal veicolo insieme ai sistemi modulari di trasporto per supporti e al carico trasportato causando lesioni al guidatore e ad altre persone e/o danni materiali anche al veicolo stesso.

Il montaggio/lo smontaggio viene descritto per il supporto di base anteriore (1). Il montaggio/lo smontaggio del supporto di base posteriore (2) deve essere effettuato in maniera analoga.

Eseguire il montaggio/lo smontaggio facendosi aiutare da una seconda persona.

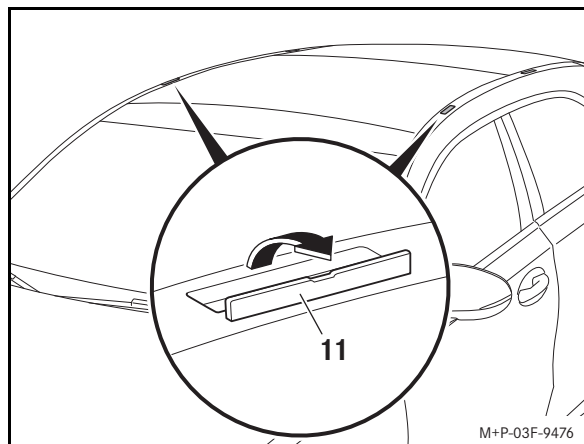

Rappresentazione esemplificativa

1. Aprire con cautela le coperture (11) nella direzione indicata dalla freccia.

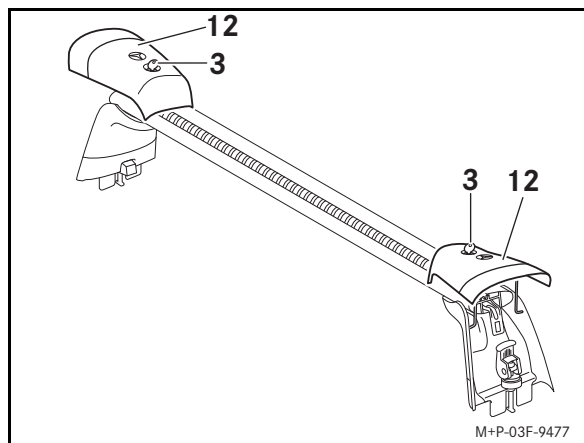

2. Aprire i coperchietti (12) su entrambi i lati con la chiave (3) e sollevarli.

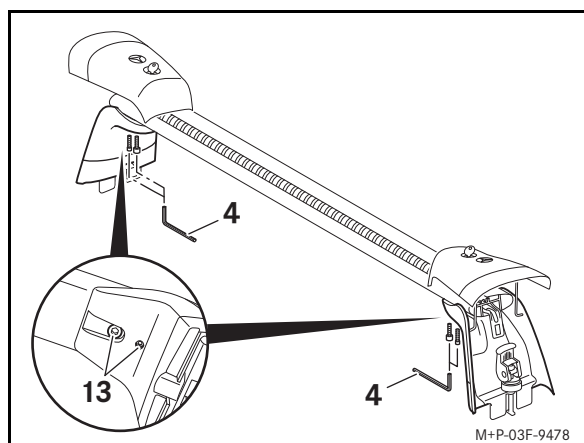

3. Svitare le viti (13) di un quarto di giro con l'attrezzo (4).

### Avvertenza:

L'allentamento delle viti (13) serve ad adattare con precisione i supporti di base alla larghezza del tetto del veicolo. Questa regolazione deve essere eseguita solo al primo montaggio.

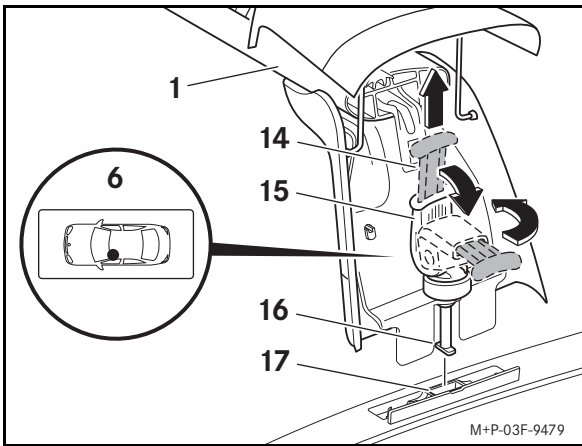

4. Su entrambi i lati del supporto di base (1) tirare verso l'alto la levetta rossa (14). Ribaltare verso il basso il dispositivo a serraggio rapido (15), quindi ruotarlo verso destra.

**Importante!**

**Evitare il contatto del supporto di base con il tetto del veicolo. In caso contrario la vernice può graffiarsi o subire danni.**

5. Applicare il supporto di base (1) sul tetto del veicolo come illustrato sull'esempio della sede di montaggio anteriore sinistra (6) in modo che i piedini (16) si trovino nei punti di fissaggio (17).

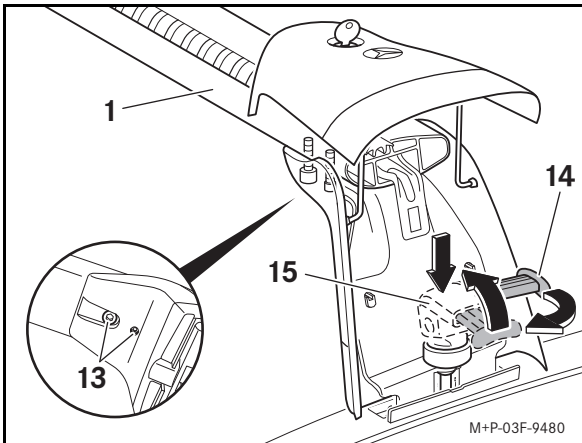

6. Su entrambi i lati del supporto di base (1) spingere verso il basso il dispositivo a serraggio rapido (15), quindi ruotarlo verso sinistra tenendolo premuto. Ribaltare verso l'alto il dispositivo a serraggio rapido (15) fino all'arresto e premere verso il basso la levetta rossa (14).
7. Serrare a fondo le viti (13) con l'attrezzo (4).
8. Ribaltare verso il basso i coperchietti (12) su entrambi i lati e chiuderli con la chiave (3).
9. Montare il supporto di base posteriore (2) applicando la stessa procedura.

**Montaggio del profilo di copertura**

Se non vengono utilizzati sistemi modulari di trasporto per supporti, è opportuno montare profili di copertura (5) per ridurre al minimo il fruscio aerodinamico.

1. Applicare i profili di copertura (5) sui supporti di base e inserirli nella scanalatura (18).
2. Tagliare i profili di copertura (5).

Supporto di base anteriore (1): 965 mm  
Supporto di base posteriore (2): 885 mm

**Montaggio di sistemi modulari di trasporto per supporti**

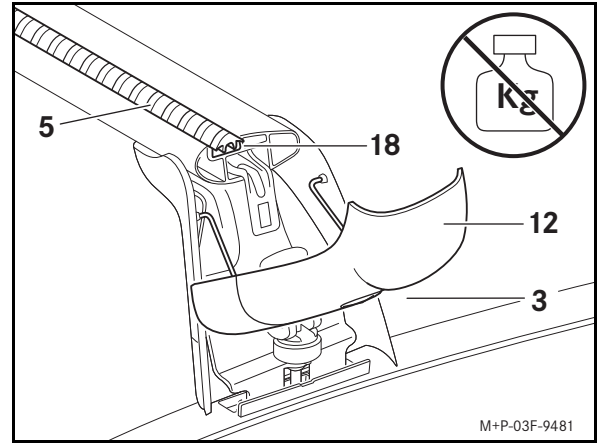

1. Aprire i coperchietti (12) sui supporti di base (1 e 2) con la chiave (3) e ribaltarli verso il basso.

**Importante!**

**Non caricare i coperchietti ribaltati verso il basso. In caso contrario i coperchietti potrebbero subire dei danni o rompersi.**

2. Se necessario, estrarre i profili di copertura (5) già montati.
3. Inserire il supporto del sistema modulare di trasporto per supporti nella scanalatura (18).

Ulteriori avvertenze sono riportate nelle istruzioni di montaggio dei sistemi modulari di trasporto per supporti.

**Smontaggio**

1. Se necessario, smontare i sistemi modulari di trasporto per supporti montati, vedi le istruzioni di montaggio dei sistemi modulari di trasporto per supporti corrispondenti.
2. Aprire i coperchietti (12) su entrambi i lati con la chiave (3) e sollevarli.
3. Su entrambi i lati del supporto di base (1) tirare verso l'alto la levetta rossa (14). Ribaltare verso il basso il dispositivo a serraggio rapido (15), quindi ruotarlo verso destra.
4. Rimuovere i supporti di base (1) dal tetto del veicolo.

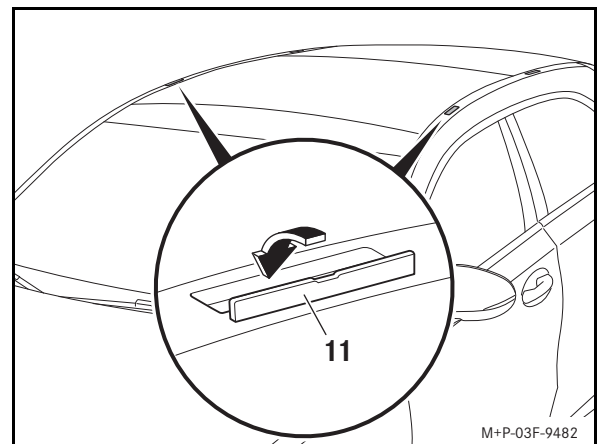

Rappresentazione esemplificativa

5. Chiudere completamente le coperture (11).
6. Su entrambi i lati del supporto di base (1) ruotare verso sinistra il dispositivo a serraggio rapido (15). Ribaltare verso l'alto il dispositivo a serraggio rapido (15) fino all'arresto. Spingere verso il basso la levetta rossa (14).
7. Ribaltare verso il basso i coperchietti (12) su entrambi i lati.

**Avvertenza:**

Conservare i supporti di base in un luogo sicuro e pulito. La Mercedes-Benz raccomanda l'utilizzo della custodia di trasporto e di alloggiamento per supporti di base o supporti mancorrenti.

**Hartelijk gefeliciteerd met uw nieuwe originele Mercedes-Benz basisdragers.**

**Wij wensen u veel plezier bij en gemak van het gebruik.**

### Geldigheid

Deze montagehandleiding voor basisdragers is vrijgegeven voor de Mercedes-Benz A-Klasse, modelserie V177.

De basisdragers worden gebruikt voor het transport van lading op het dak van de auto, indien gebruik wordt gemaakt van passende accessoires voor de relingdragers (dakbox, skidrager etc.). Mercedes-Benz adviseert u om veiligheidsredenen uitsluitend de voor Mercedes-Benz in het kader van deze basisdragers voor gebruik goedgekeurde accessoires te gebruiken.

### Afzonderlijke onderdelen

- (1) Basisdrager vóór
- (2) Basisdrager achter
- (3) Sleutel (4 stuks)
- (4) Gereedschap
- (5) Afdekprofiel (2 stuks)

### Markeringen

- (6) Montageplaats linksvoor
- (7) Montageplaats linksachter

### Benodigde hulpmiddelen

- Rolmaat
- Schaar

### Technische gegevens

Eigengewicht van de basisdrager:	5,6 kg
Toegestane dakbelasting:	75 kg
Maximumbelading op de basisdragers:	69,4 kg
Nuttige breedte van de basisdragers:	860 mm
Opbouwhoogte van de basisdragers <sup>a</sup> :	150 mm

a. Bijkomende hoogte van de basisdragers, die opgeteld moet worden bij de voertuighoogte.

### Algemene aanwijzingen

Volg elke handeling van deze montagehandleiding, de waarschuwingen, de algemene veiligheidsaanwijzingen en de instructies nauwkeurig op.

Als bij de montage problemen optreden, neem dan contact op met een gekwalificeerde werkplaats. Mercedes-Benz adviseert hiervoor een Mercedes-Benz-servicewerkplaats.

Wijzigingen van technische gegevens t.o.v. de afbeeldingen van de montagehandleiding zijn voorbehouden.

## Belangrijke veiligheidsaanwijzingen



### WAARSCHUWING

De basisdragers uitsluitend monteren op de Mercedes-Benz A-Klasse, modelserie V177, en volgens deze montagehandleiding.

Anders kunnen de basisdragers, de accessoires voor de relingdragers en/of de lading van de auto loskomen, waardoor u of anderen letsel kunnen oplopen en/of waardoor een ongeval en/of materiële schade, ook aan de auto, kan worden veroorzaakt.



### WAARSCHUWING

De daklading biedt een groter windaangrijpingsvlak en leidt tot een hoger zwaartepunt van de auto en daarmee een veranderd weggedrag. Zo kunnen bijvoorbeeld door het extra gewicht op het dak van de auto de remwerking, het bochtgedrag en het acceleratievermogen van de auto slechter worden.

Daarom ook zonder bagage met gemonteerde basisdragers een maximumsnelheid van 130 km/h niet overschrijden en altijd met de grootst mogelijke voorzichtigheid rijden.

Pas uw rijstijl aan de weg-, verkeers- en weersomstandigheden aan en rijd altijd met de grootst mogelijke voorzichtigheid als u met een lading op het dak van de auto rijdt.



### WAARSCHUWING

Houdt u altijd aan de maximumdakbelasting en het toegestaan totaalgewicht van de auto, ook bij het gebruik van op de relingdrager gemonteerde accessoires (bijvoorbeeld dakbox, skidrager, etc.).

Anders kunnen de basisdragers, de accessoires voor de relingdragers en/of de lading van de auto loskomen, waardoor u of anderen letsel kunnen oplopen en/of hierdoor een ongeval en/of materiële schade, ook aan de auto, kan worden veroorzaakt.

Bij overschrijding van het toegestane totaalgewicht wordt de rijveiligheid nadelig beïnvloed en kunnen de rij-eigenschappen en het stuur- en remgedrag aanzienlijk slechter worden. Overbelaste banden kunnen oververhit raken en daardoor klappen. Er bestaat gevaar voor ongevallen!

Met de belading en de inzittenden altijd het toegestane totaalgewicht van de auto in acht nemen.

Bij gemonteerde basisdragers kan het (panorama-)schuifdak niet volledig worden geopend. Om het interieur te ventileren, kunt u het (panorama-)schuifdak nog steeds omhoogbrengen. Bij contact met een door Mercedes-Benz goedgekeurde basisdrager wordt het (panorama-)schuifdak iets neergelaten, maar blijft achter omhoog.

Let op de gewijzigde afmetingen van het voertuig door de gemonteerde basisdragers.

Rijd nooit met gemonteerde basisdragers in een wasstraat.

Wegens veiligheidsredenen en brandstofbesparing moeten de basisdragers van het voertuig worden gedemonteerd, indien u ze niet meer gebruikt.

Zorg dat de dakbelading altijd gelijkmatig over alle basisdragers is verdeeld.

## Belading

### Belangrijk!

Let op de toegestane dakbelasting van de auto, zie de handleiding van de auto!

Bij het vervoer van bagage of lading op het dak alle landspecifieke voorschriften en verkeersreglementen in acht nemen. De lading mag niet buiten de wettelijk voorgeschreven afmetingen uitsteken, respectievelijk moet volgens de regels gemarkeerd worden.

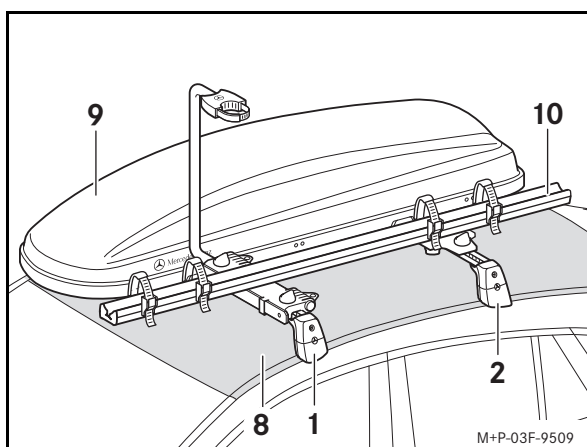

De maximumbelasting bepaalt u als volgt (**voorbeeld**):

Toegestane dakbelasting (8):	75 kg
verminderd met het eigengewicht van de basisdrager (1 en 2):	5,6 kg
verminderd met het eigengewicht van de accessoires voor de basisdragers (9 en 10):	19 kg
Maximumbelasting:	50,4 kg

## Montage



### WAARSCHUWING

Controleer vóór iedere rit en regelmatig gedurende een langere reis of de basisdrager goed vastzit en haal de bouten zo nodig aan. Herhaal de controle, afhankelijk van de toestand van het wegdek, met regelmatige intervallen, in ieder geval uiterlijk na 2.500 km continuegebruik.

Gebruik geen smeermiddelen bij de bouten van de basisdrager. De bouten kunnen vanzelf losraken, waardoor de basisdragers samen met de bagage van uw auto kunnen loskomen, waardoor u of anderen letsel kunnen oplopen of waardoor materiële schade, ook aan uw auto, kan worden veroorzaakt.

Gebruik geen beschadigde of defecte basisdragers of accessoires voor de basisdragers. De basisdragers kunnen samen met de accessoires en de lading van de auto loskomen, waardoor u of anderen letsel kunnen oplopen en/of waardoor een ongeval en/of materiële schade, ook aan uw auto, kan worden veroorzaakt.

De montage/demontage wordt getoond aan de hand van de voorste basisdrager (1). De montage/demontage van de achterste basisdrager (2) moet op gelijke wijze worden uitgevoerd.

De montage/demontage met behulp van een tweede persoon uitvoeren.

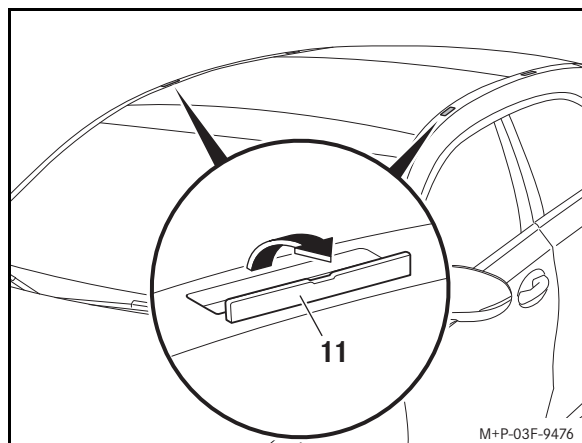

Voorbeeld

1. De afdekkingen (11) voorzichtig in de richting van de pijl openen.

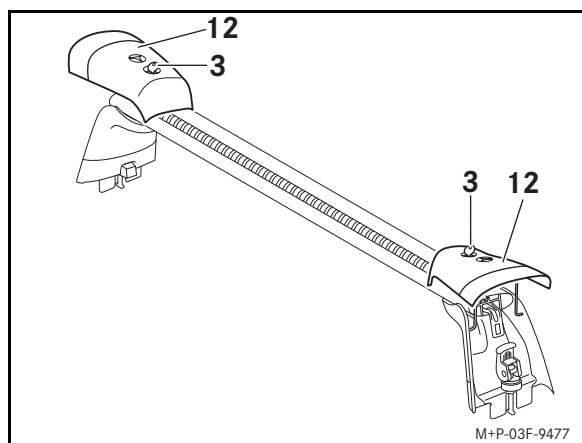

2. De afdekkappen (12) aan beide zijden met de sleutel (3) ontgrendelen en opklappen.

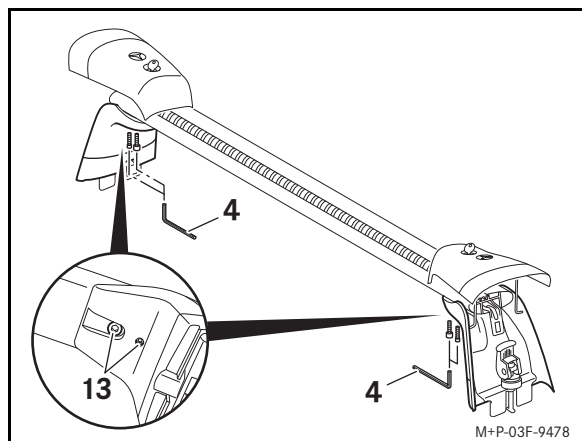

3. De bouten (13) met het gereedschap (4) een kwart slag losdraaien.

### Opmerking:

Het losdraaien van de bouten (13) dient ter exacte aanpassing van de basisdrager aan de breedte van het dak van de auto. Deze instelling hoeft slechts bij de eerste montage worden uitgevoerd.

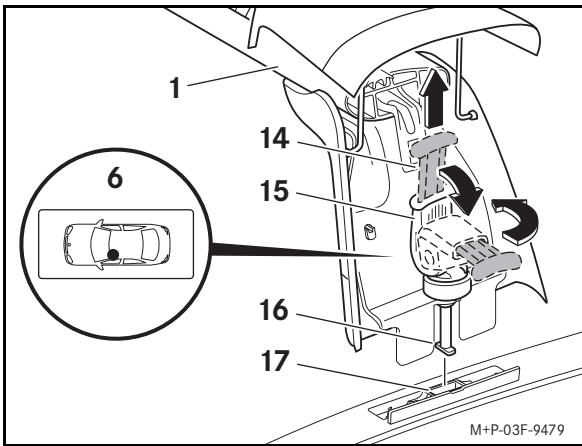

4. Aan beide zijden van de basisdrager (1) de rode hendel (14) omhoogtrekken. De snelspanner (15) omlaagklappen en rechtsom draaien.

**Belangrijk!**

**Het dak van de auto niet met de basisdrager raken. Anders kan de lak worden bekrast of beschadigd.**

5. De basisdrager (1) zoals op de inbouwplaats linksvoor (6) getoond zo op het dak van de auto aanbrengen, dat de voeten (16) in de bevestigingspunten (17) vallen.

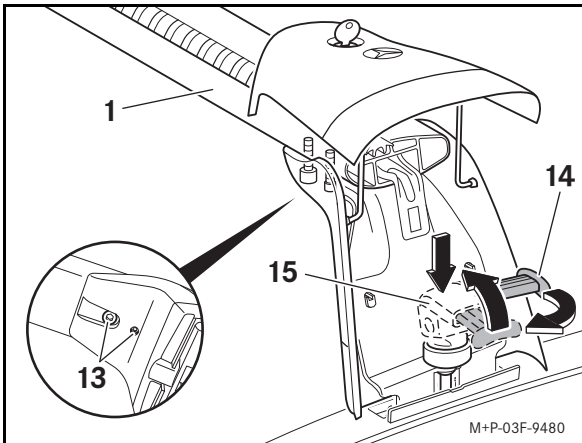

6. Aan beide zijden van de basisdrager (1) de snelspanner (15) omlaagdrukken, ingedrukt houden en linksom draaien. De snelspanner (15) tot de aanslag omhoogklappen en de rode hendel (14) omlaagdrukken.
7. De bouten (13) met het gereedschap (4) vastdraaien.
8. De afdekkappen (12) aan beide zijden omlaag klappen en met de sleutel (3) afsluiten.
9. De achterste basisdrager (2) op dezelfde wijze monteren.

**Montage afdekprofiel**

Indien geen accessoires voor de relingdragers worden gebruikt, moeten de afdekprofielen (5) worden aangebracht, om windgeruis te verminderen.

1. De afdekprofielen (5) op de basisdrager plaatsen en in de groef (18) drukken.
2. De afdekprofielen (5) op maat snijden.

Basisdrager vóór (1): 965 mm  
 Basisdrager achter (2): 885 mm

**Montage van accessoires voor de relingdragers**

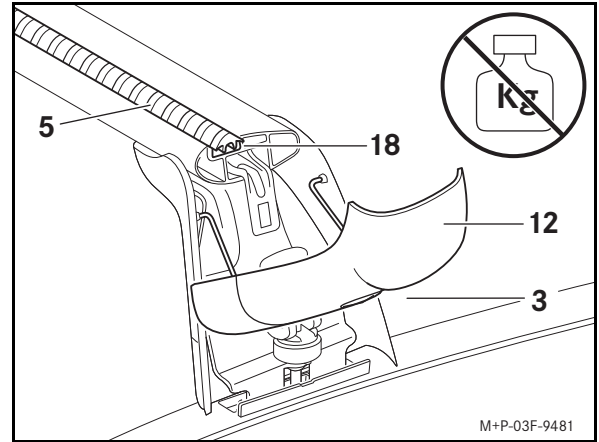

1. De afdekkappen (12) van de basisdragers (1 en 2) met de sleutel (3) ontgrendelen en omlaag klappen.

**Belangrijk!**

**Belast de naar beneden opengeklapte afdekkappen niet. De afdekkappen kunnen worden beschadigd of kunnen afbreken.**

2. Eventueel reeds gemonteerde afdekprofielen (5) eruit trekken.
3. De houder van het accessoire in de groef (18) schuiven.

Meer aanwijzingen kunt u vinden in de montagehandleiding van het betreffende accessoire voor de relingdragers.

**Demontage**

1. Eventueel gemonteerde accessoires demonteren, zie montagehandleiding van de betreffende accessoires.
2. De afdekkappen (12) aan beide zijden met de sleutel (3) ontgrendelen en opklappen.
3. Aan beide zijden van de basisdrager (1) de rode hendel (14) omhoogtrekken. De snelspanner (15) omlaagklappen en rechtsom draaien.
4. De basisdrager (1) van het dak van de auto verwijderen.

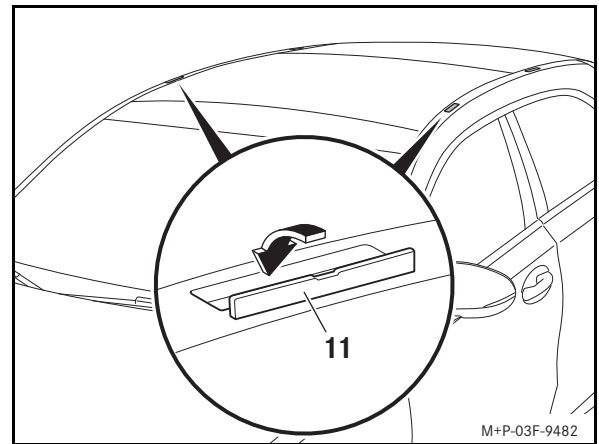

Voorbeeld

5. De afdekkingen (11) geheel sluiten.
6. Aan beide zijden van de basisdrager (1) de snelspanner (15) linksom draaien. De snelspanners (15) tot de aanslag omhoogklappen. De rode hendel (14) omlaagdrukken.
7. De afdekkappen (12) aan beide zijden omlaag klappen.

**Opmerking:**

De basisdragers schoon en veilig opbergen. Mercedes-Benz adviseert het gebruik van de transport- en opbergtas voor basis- of relingdragers.





## Θερμά συγχαρητήρια για την αγορά του καινούριου σας γνήσιου βασικού φορέα Mercedes-Benz.

Σας ευχόμαστε καλή διασκέδαση κατά τη χρήση του.

### Ισχύς

Αυτές οι οδηγίες τοποθέτησης των βασικών φορέων ισχύουν για τη Mercedes-Benz A-Class, κατασκευαστική σειρά V177.

Οι βασικοί φορείς χρησιμεύουν στη μεταφορά φορτίου πάνω στην οροφή του οχήματος, σε συνδυασμό με κατάλληλα πρόσθετων εξαρτημάτων (μπαγκαζιέρα οροφής, βάση για πέδιλα του σκι, κ.λπ.). Για λόγους ασφαλείας, η Mercedes-Benz σας συνιστά να χρησιμοποιείτε για αυτούς τους βασικούς φορείς αξεσουάρ τα οποία έχουν εγκριθεί για χρήση από τη Mercedes-Benz.

### Μεμονωμένα εξαρτήματα

- (1) Βασικός φορέας μπροστά
- (2) Βασικός φορέας πίσω
- (3) Κλειδί (4 τεμάχια)
- (4) Εργαλείο
- (5) Προφίλ κάλυψης (2 τεμάχια)

### Θέσεις επισήμανσης

- (6) Θέση τοποθέτησης μπροστά αριστερά
- (7) Θέση τοποθέτησης πίσω αριστερά

### Απαιτούμενα βοηθητικά μέσα

- Ταινία μέτρησης
- Ψαλίδι

### Τεχνικά χαρακτηριστικά

Καθαρό βάρος των βασικών φορέων:	5,6 kg
Επιτρεπόμενο φορτίο οροφής:	75 kg
Μέγιστο φορτίο επάνω στους βασικούς φορείς:	69,4 kg
Ωφέλιμο πλάτος των βασικών φορέων:	860 mm
Ύψος τοποθέτησης των βασικών φορέων <sup>a</sup> :	150 mm
a. Πρόσθετο ύψος των βασικών φορέων, το οποίο πρέπει να συνυπολογίζεται στο ύψος του οχήματος.	

### Γενικές οδηγίες

Πρέπει να τηρείτε επακριβώς κάθε βήμα εργασίας των οδηγιών τοποθέτησης, τις προειδοποιητικές οδηγίες, τις γενικές οδηγίες ασφαλείας και τις υποδείξεις.

Σε περίπτωση που παρατηρηθούν δυσκολίες κατά την τοποθέτηση, απευθυνθείτε σε ένα εξειδικευμένο συνεργείο. Η Mercedes-Benz συνιστά έναν Εξουσιοδοτημένο Επισκευαστή Mercedes-Benz.

Με την επιφύλαξη τροποποιήσεων των τεχνικών χαρακτηριστικών σε σχέση με τις εικόνες των οδηγιών τοποθέτησης.

## Σημαντικές οδηγίες ασφαλείας



### ΠΡΟΕΙΔΟΠΟΙΗΣΗ

Τοποθετείτε τους βασικούς φορείς αποκλειστικά στη Mercedes-Benz A-Class, κατασκευαστική σειρά V177 και σύμφωνα με τις παρούσες οδηγίες τοποθέτησης.

Διαφορετικά, οι βασικοί φορείς, τα πρόσθετα εξαρτήματά τους ή/και το φορτίο μπορεί να απελευθερωθούν από το όχημα και, συνεπώς, να τραυματιστείτε εσείς και άλλα άτομα ή/και να προκληθούν υλικές ζημιές, ακόμη και στο όχημά σας.



### ΠΡΟΕΙΔΟΠΟΙΗΣΗ

Το φορτίο οροφής δημιουργεί μεγαλύτερη εκτεθειμένη επιφάνεια στον άνεμο και έχει ως αποτέλεσμα την μετατόπιση του κέντρου βάρους του οχήματος ψηλότερα και, κατά συνέπεια, την αλλαγή της οδικής συμπεριφοράς. Το επιπλέον βάρος στην οροφή του οχήματος μπορεί, για παράδειγμα, να επιδεινώσει τη λειτουργία των φρένων, τη συμπεριφορά του οχήματος στις στροφές και την επιτάχυνση του οχήματος.

Για το σκοπό αυτό, ακόμη και όταν δεν έχετε φορτίο, μην υπερβαίνετε τη μέγιστη ταχύτητα των 130 km/h όταν είναι τοποθετημένοι οι βασικοί φορείς και οδηγείτε πάντα με πολλή προσοχή.

Προσαρμόζετε πάντα τον τρόπο που οδηγείτε στις τρέχουσες συνθήκες του δρόμου, τις συνθήκες της οδικής κυκλοφορίας και τις καιρικές συνθήκες και οδηγείτε με ιδιαίτερη προσοχή, όταν έχετε φορτίο στην οροφή.



### ΠΡΟΕΙΔΟΠΟΙΗΣΗ

Τηρείτε οπωσδήποτε το μέγιστο φορτίο οροφής και το επιτρεπόμενο συνολικό βάρος του οχήματος ακόμη και σε περίπτωση χρήσης πρόσθετων εξαρτημάτων (μπαγκαζιέρα οροφής, βάση σκι, κ.λπ.). Διαφορετικά, οι βασικοί φορείς, τα πρόσθετα εξαρτήματά τους ή/και το φορτίο μπορεί να απελευθερωθούν από το όχημα και, συνεπώς, να τραυματιστείτε εσείς και άλλα άτομα ή/και να προκληθούν υλικές ζημιές, ακόμη και στο όχημά σας.

Σε περίπτωση υπέρβασης του επιτρεπόμενου συνολικού βάρους, επηρεάζεται δυσμενώς η οδηγική ασφάλεια και ενδέχεται να επιδεινωθούν σε μεγάλο βαθμό τα χαρακτηριστικά οδήγησης, καθώς και η συμπεριφορά διεύθυνσης και πέδησης του οχήματος. Τα ελαστικά που φέρουν υπερβολικό φορτίο ενδέχεται να υπερθερμανθούν και λόγω αυτού να σκάσουν. Κίνδυνος ατυχήματος!

Το φορτίο μαζί με τους επιβάτες του οχήματος δεν πρέπει να υπερβαίνει ποτέ το επιτρεπόμενο συνολικό βάρος του οχήματος.

Όταν είναι τοποθετημένοι οι βασικοί φορείς, δεν μπορεί να ανοίξει πλήρως η (πανοραμική) συρόμενη οροφή. Για τον αερισμό του εσωτερικού του οχήματος, μπορείτε να ανασηκώσετε την (πανοραμική) συρόμενη οροφή. Αν η (πανοραμική) συρόμενη οροφή έρθει σε επαφή με έναν εγκεκριμένο από τη Mercedes-Benz βασικό φορέα, χαμηλώνει λίγο, αλλά παραμένει στο πίσω μέρος ανυψωμένη. Λάβετε υπόψη τις τροποποιημένες διαστάσεις του οχήματος λόγω των τοποθετημένων βασικών φορέων.

Μην εισέρχεστε σε πλυντήριο αυτοκινήτων με τοποθετημένους τους βασικούς φορείς.

Για λόγους ασφαλείας και εξοικονόμησης καυσίμου οι βασικοί φορείς πρέπει να αφαιρούνται από το όχημα όταν δεν χρησιμοποιούνται.

Διασφαλίστε την ομοιόμορφη κατανομή του φορτίου οροφής σε όλους τους βασικούς φορείς.

## Μέγιστο φορτίο

### Σημαντικό!

Λάβετε υπόψη το επιτρεπόμενο φορτίο οροφής του οχήματος, βλ. Οδηγίες Χρήσης του οχήματος!

Για μεταφορές στην οροφή πρέπει να λαμβάνονται υπόψη οι προδιαγραφές του Νόμου περί εγκρίσεως τύπου των οχημάτων, καθώς και όλοι οι κανονισμοί που ισχύουν στην εκάστοτε χώρα. Το φορτίο δεν επιτρέπεται να προεξέχει πάνω από τις νομικά προδιαγραφόμενες διαστάσεις και πρέπει να φέρει τις κατάλληλες επισημάνσεις.

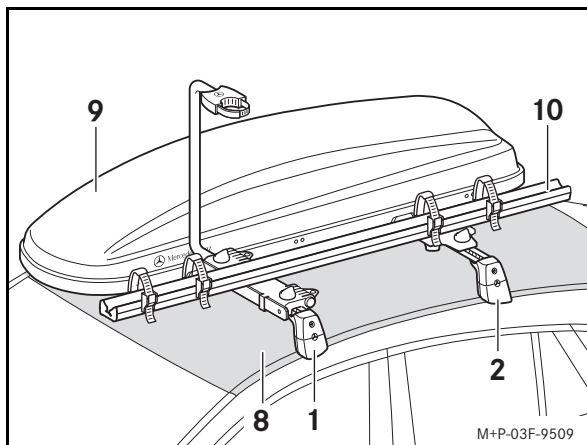

Το μέγιστο ωφέλιμο φορτίο προσδιορίζεται ως εξής (παράδειγμα):

Επιτρεπόμενο φορτίο οροφής (8):	75 kg
Μείον το καθαρό βάρος των βασικών φορέων (1 και 2):	5,6 kg
Μείον το καθαρό βάρος των πρόσθετων εξαρτημάτων (9 και 10):	19 kg
Μέγιστο φορτίο	50,4 kg

## Τοποθέτηση



### ΠΡΟΕΙΔΟΠΟΙΗΣΗ

Ελέγξτε τη σταθερή εφαρμογή των βασικών φορέων πριν από κάθε διαδρομή, αλλά και στη διάρκεια μεγάλων διαδρομών και, εάν χρειάζεται, σφίγγετε ξανά τις βίδες. Επαναλάβετε αυτόν τον έλεγχο, ανάλογα με την ποιότητα του οδοστρώματος, ανά τακτά διαστήματα, ωστόσο το αργότερο μετά από 2500 km συνεχούς χρήσης.

Μην χρησιμοποιείτε λιπαντικά στις βίδες των βασικών φορέων. Υπάρχει κίνδυνος οι βίδες να χαλαρώσουν από μόνες τους, και οι βασικοί φορείς να απελευθερωθούν από το όχημα μαζί τα πρόσθετα εξαρτήματά τους και το φορτίο, τραυματίζοντας εσάς και άλλα άτομα ή/και προκαλώντας υλικές ζημιές, μεταξύ άλλων, στο όχημά σας.

Μην χρησιμοποιείτε κατεστραμμένους ή ελαττωματικούς βασικούς φορείς ή πρόσθετα εξαρτήματα φορέων. Οι βασικοί φορείς μπορεί να απελευθερωθούν μαζί με τα πρόσθετα εξαρτήματα και το φορτίο από το όχημα, προκαλώντας τραυματισμούς σε εσάς και άλλα άτομα ή/και υλικές ζημιές, ακόμη και στο όχημά σας.

Η τοποθέτηση/εξαγωγή παρουσιάζεται στον μπροστινό βασικό φορέα (1). Η τοποθέτηση/εξαγωγή του πίσω βασικού φορέα (2) πρέπει να γίνεται κατά τον ίδιο τρόπο.

Διεξάγετε την τοποθέτηση/εξαγωγή με τη βοήθεια ενός δεύτερου ατόμου.

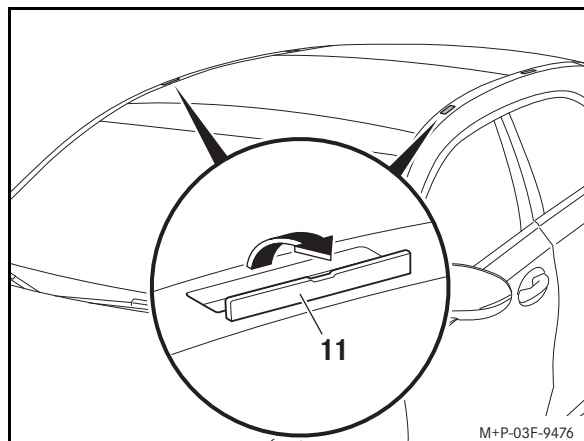

Παράδειγμα

1. Ανοίξτε προσεκτικά τα καλύμματα (11) προς τη φορά του βέλους.

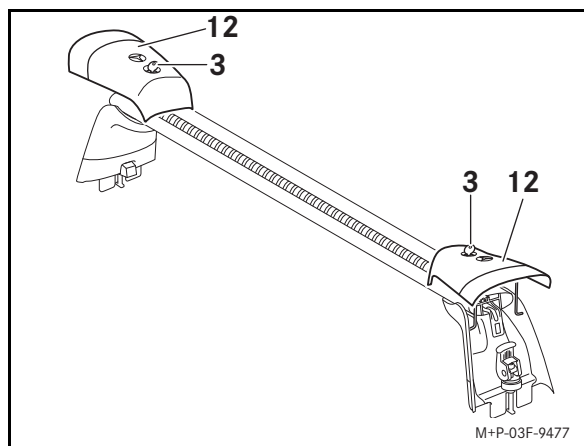

2. Ανοίξτε τα καπάκια (12) και τις δύο πλευρές με κλειδί (3) και σηκώστε τα προς τα επάνω.

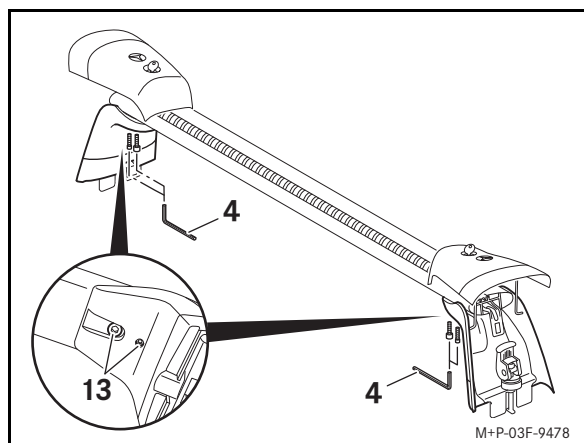

3. Λασκάρετε τις βίδες (13) με εργαλείο (4) κατά ένα τέταρτο της περιστροφής.

### Οδηγία:

Λασκάροντας τις βίδες (13) μπορείτε να προσαρμόσετε με ακρίβεια τους βασικούς φορείς στο πλάτος της οροφής του οχήματος. Η ρύθμιση αυτή είναι απαραίτητη μόνο κατά την τοποθέτηση για πρώτη φορά.

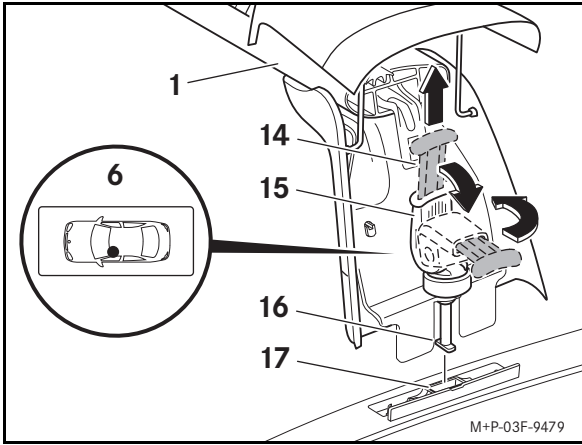

4. Στις δύο πλευρές του βασικού φορέα (1) τραβήξτε τον κόκκινο μοχλό (14) προς τα επάνω. Αναδιπλώστε τον ταχυεντατήρα (15) προς τα κάτω και περιστρέψτε τον προς τα δεξιά.

**Σημαντικό!**

**Μην φέρνετε το βασικό φορέα σε επαφή με την οροφή του οχήματος. Διαφορετικά μπορεί να προκληθούν γρατσουνιές ή ζημιές στη βαφή.**

5. Τοποθετήστε το βασικό φορέα (1) πάνω στην οροφή του οχήματος όπως φαίνεται στη θέση τοποθέτησης μπροστά αριστερά (6) έτσι, ώστε οι βάσεις (16) να είναι στερεωμένες στα σημεία στερέωσης (17).

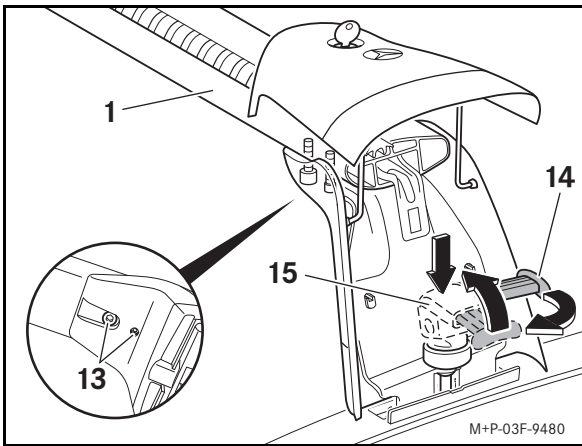

6. Στις δύο πλευρές του βασικού φορέα (1) πιέστε τον ταχυεντατήρα (15) προς τα κάτω, κρατήστε τον και περιστρέψτε τον προς τα αριστερά. Γυρίστε τον ταχυεντατήρα (15) μέχρι τέρμα επάνω και πιέστε τον κόκκινο μοχλό (14) προς τα κάτω.
7. Βιδώστε τις βίδες (13) με εργαλείο (4).
8. Γυρίστε προς τα κάτω τα καπάκια (12) και στις δύο πλευρές και ασφαλίστε με το κλειδί (3).
9. Τοποθετήστε με ανάλογο τρόπο τον πίσω βασικό φορέα (2).

**Τοποθέτηση προφίλ κάλυψης**

Αν δεν χρησιμοποιούνται πρόσθετα εξαρτήματα στους φορείς, πρέπει να τοποθετούνται τα προφίλ κάλυψης (5) για να ελαχιστοποιούνται οι αεροδυναμικοί θόρυβοι.

1. Τοποθετήστε τα προφίλ κάλυψης (5) στους βασικούς φορείς και πιέστε τα μέσα στην εγκοπή (18).
2. Κόψτε τα προφίλ κάλυψης (5).

Βασικός φορέας μπροστά (1):

965 mm

Βασικός φορέας πίσω (2):

885 mm

**Τοποθέτηση πρόσθετων εξαρτημάτων στους φορείς**

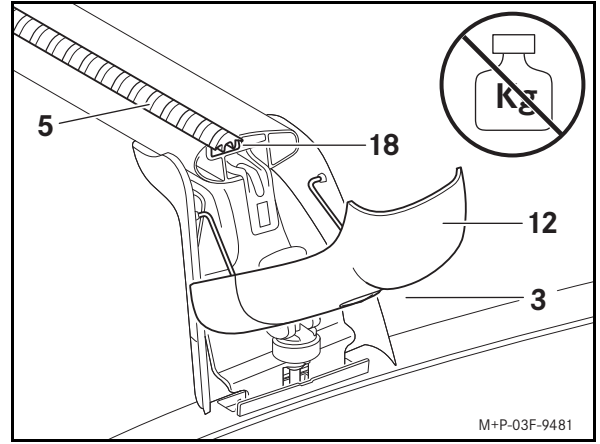

1. Ανοίξτε τα καλύμματα (12) στους βασικούς φορείς (1 και 2) με κλειδί (3) και διπλώστε προς τα κάτω.

**Σημαντικό!**

**Μην τοποθετείτε φορτίο πάνω στα καλύμματα που έχουν διπλώσει προς τα κάτω. Τα καλύμματα μπορεί να υποστούν ζημιά ή να σπάσουν.**

2. Αφαιρέστε τα προφίλ κάλυψης (5) που ενδεχομένως υπάρχουν.
3. Ωθήστε το φορέα μέσα στην εγκοπή (18).

Περαιτέρω οδηγίες θα βρείτε στις οδηγίες τοποθέτησης των εκάστοτε πρόσθετων στοιχείων στους φορείς.

**Εξαγωγή**

1. Αφαιρέστε τα πρόσθετα στοιχεία, εάν υπάρχουν, βλ. οδηγίες τοποθέτησης των εκάστοτε πρόσθετων στοιχείων.
2. Ανοίξτε τα καπάκια (12) και τις δύο πλευρές με κλειδί (3) και σηκώστε τα προς τα επάνω.
3. Στις δύο πλευρές του βασικού φορέα (1) τραβήξτε τον κόκκινο μοχλό (14) προς τα επάνω. Αναδιπλώστε τον ταχυεντατήρα (15) προς τα κάτω και περιστρέψτε τον προς τα δεξιά.
4. Αφαιρέστε το βασικό φορέα (1) από την οροφή του οχήματος.

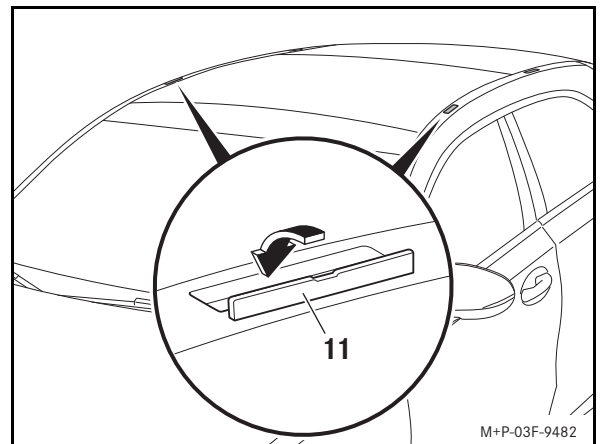

Παράδειγμα

5. Κλείστε εντελώς τα καλύμματα (11).
6. Στις δύο πλευρές του βασικού φορέα (1) περιστρέψτε τον ταχυεντατήρα (15) προς τα αριστερά. Γυρίστε τον ταχυεντατήρα (15) προς τα επάνω μέχρι το τέρμα. Πιέστε τον κόκκινο μοχλό (14) προς τα κάτω.
7. Ανοίξτε τα καπάκια (12) και στις δύο πλευρές και αφαιρέστε τα.

**Οδηγία:**

Φυλάσσετε τους βασικούς φορείς σε καθαρό και ασφαλές σημείο. Η Mercedes-Benz συνιστά τη χρήση μιας τσάντας μεταφοράς και φύλαξης για βασικούς φορείς ή μπάρες οροφής.



Поздравляем Вас с приобретением новой оригинальной траверсы "Мерседес-Бенц"!

Мы желаем Вам приятного использования.

### Сфера действия

Настоящее руководство по монтажу траверс предназначено для автомобилей А-Класса модельного ряда V177.

Траверсы необходимы для транспортировки груза на крыше автомобиля при использовании подходящих крепежных конструкций (контейнера на крышу, держателей для лыж и т. д.). Из соображений безопасности "Мерседес-Бенц" рекомендует использовать с данными траверсами только допущенные со стороны "Мерседес-Бенц" принадлежности.

### Компоненты

- (1) Передняя траверса
- (2) Задняя траверса
- (3) Ключ (4 шт.)
- (4) Вспомогательный инструмент
- (5) Облицовочный профиль (2 шт.)

### Маркировка

- (6) Место установки впереди слева
- (7) Место установки сзади слева

### Необходимые вспомогательные средства

- Измерительная лента
- Ножницы

### Технические характеристики

Собственная масса траверс:	5,6 кг
Нормативная нагрузка на крышу:	75 кг
Максимальная нагрузка на траверсы:	69,4 кг
Полезная ширина траверс:	860 мм
Высота траверс <sup>а</sup> :	150 мм

а. Дополнительная высота траверс, которую необходимо добавить к высоте автомобиля.

### Общие указания

Выполняйте каждую рабочую операцию в точном соответствии с руководством по монтажу, предупредительными указаниями, общими указаниями по безопасности и указаниями.

При возникновении затруднений с монтажом обращайтесь в специализированную мастерскую с квалифицированным персоналом. "Мерседес-Бенц" рекомендует для этого обратиться в пункт ТО "Мерседес-Бенц".

Изделие может отличаться в технических деталях от иллюстраций в руководстве по монтажу.

## Важные указания по безопасности



### ПРЕДУПРЕЖДЕНИЕ

Траверсы разрешено монтировать только на автомобили "Мерседес-Бенц" А-Класса V177 и в соответствии с указаниями руководства по монтажу.

В противном случае траверсы, крепежные конструкции и /или груз могут сорваться с автомобиля и травмировать Вас и окружающих и /или причинить ущерб, в т. ч. Вашему автомобилю.



### ПРЕДУПРЕЖДЕНИЕ

Груз на крыше увеличивает площадь, воспринимающую ветровую нагрузку, и повышает центр тяжести автомобиля, в результате чего изменяются динамические свойства автомобиля. Дополнительный вес на крыше автомобиля может, например, негативно сказываться на эффективности торможения, прохождении поворотов и ускорении автомобиля.

Не превышайте даже без загрузки установленных траверс максимальную скорость движения 130 км/ч и всегда производите движение с особой внимательностью.

Управляя автомобилем с грузом на крыше, будьте особенно осторожны, всегда согласовывайте стиль вождения с состоянием дорожного полотна, дорожными и погодными условиями.



### ПРЕДУПРЕЖДЕНИЕ

В обязательном порядке соблюдайте максимально допустимую нагрузку на крышу и полную нормативную массу автомобиля, в том числе и при использовании крепежных конструкций (контейнера на крышу, держателей для лыж и т. д.). В противном случае траверсы, крепежные конструкции и /или груз могут сорваться с автомобиля и травмировать Вас и окружающих и /или причинить ущерб, в т. ч. Вашему автомобилю.

Превышение полной нормативной массы отрицательно сказывается на безопасности движения, ходовых и тормозных качествах, а также на управляемости автомобиля. Превышение нагрузки на шины может привести к перегреву и вследствие этого к лопанию шины. Существует опасность аварии!

При загрузке Вашего автомобиля включая массу сидящих в автомобиле всегда соблюдайте допустимые значения полной нормативной массы.

При установленных траверсах (панорамная) сдвижная панель крыши полностью не открывается. Для проветривания Вы можете приподнять (панорамную) сдвижную панель крыши. При соприкосновении с допущенной "Мерседес-Бенц" траверсой (панорамная) сдвижная панель крыши немного опускается, но остается приподнятой в задней части.

Помните о том, что вследствие установки траверс изменяются габаритные размеры автомобиля.

Не мойте автомобиль с установленными траверсами в автоматической моечной установке.

Из соображений безопасности и для экономии топлива траверсы при неиспользовании следует демонтировать с крыши автомобиля.

Обеспечивайте равномерное распределение груза на все траверсы.

## Полезная нагрузка

### Важно!

Соблюдайте нормативную нагрузку на крышу автомобиля, см. руководство по эксплуатации автомобиля!

При перевозке груза на крыше необходимо соблюдать Технические требования к эксплуатации безрельсового транспорта (в Германии: StVZO), а также действующие национальные предписания. Груз не должен превышать предписанные законодательством габариты и должен иметь соответствующую маркировку.

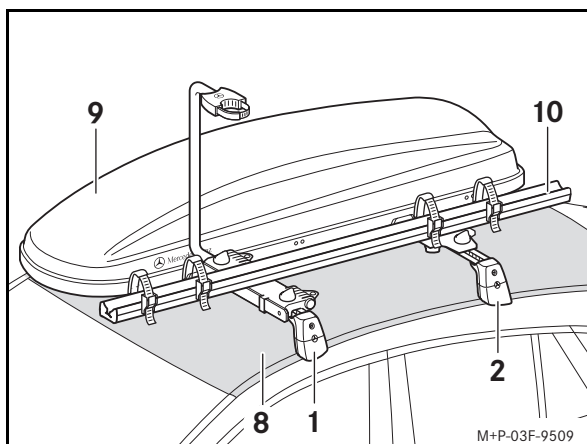

Максимальная полезная нагрузка определяется следующим образом (**пример**):

Нормативная нагрузка на крышу (8):	75 кг
минус собственная масса траверс (1 и 2):	5,6 кг
минус собственная масса крепежных конструкций (9 и 10):	19 кг
Максимальная полезная нагрузка:	50,4 кг

## Монтаж



### ПРЕДУПРЕЖДЕНИЕ

Перед каждой поездкой, а также во время длительной поездки проверяйте прочность крепления траверс и подтягивайте винты в случае необходимости. Повторяйте контроль через определенное время в зависимости от состояния дороги, при длительной эксплуатации автомобиля – максимум через 2500 км.

Не смазывайте винты траверс. Иначе может произойти ослабление винтов, и траверсы вместе с крепежными конструкциями и грузом могут сорваться с крыши автомобиля и травмировать Вас и окружающих и /или причинить ущерб, в т. ч. Вашему автомобилю.

Не пользуйтесь поврежденными или бракованными траверсами или крепежными конструкциями на крыше. В противном случае траверсы вместе с крепежными конструкциями и грузом могут сорваться с автомобиля и травмировать Вас и окружающих и / или причинить ущерб, в т. ч. Вашему автомобилю.

Монтаж / демонтаж демонстрируется на примере передней траверсы (1). Монтаж / демонтаж задней траверсы (2) производится аналогично.

Производите монтаж / демонтаж вдвоем.

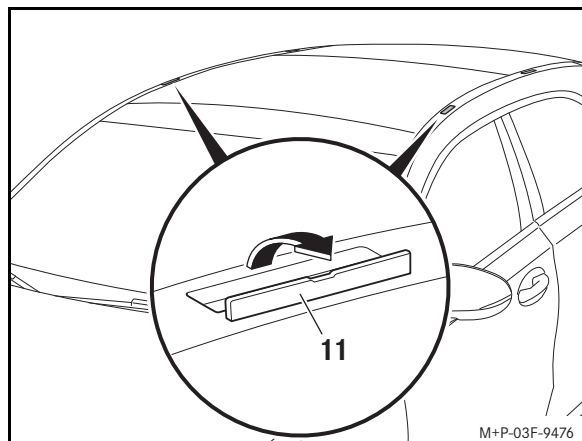

Примерное изображение

1. Осторожно откройте облицовочный профиль (11) по направлению стрелки.

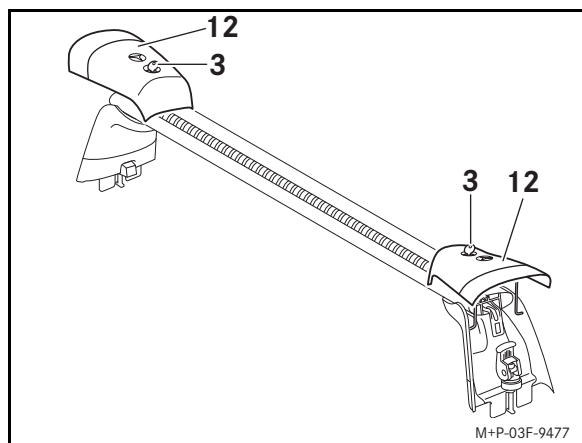

2. Откройте защитные крышки (12) с обеих сторон с помощью ключа (3) и откиньте их вверх.

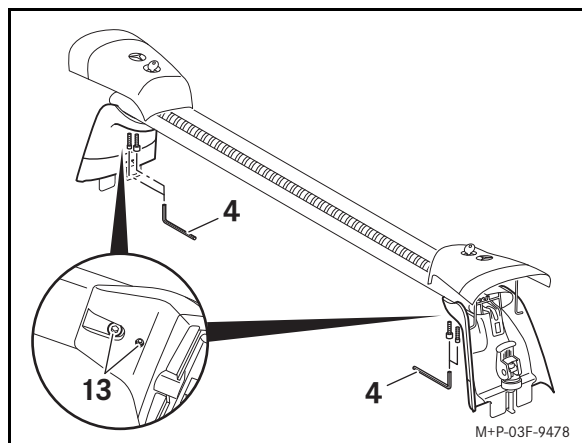

3. Открутите винты (13) на четверть оборота с помощью инструмента (4).

### Указание:

Откручивание винтов (13) необходимо для точной подгонки траверс по ширине крыши автомобиля. Подгонка по ширине производится один раз при первом монтаже траверс.

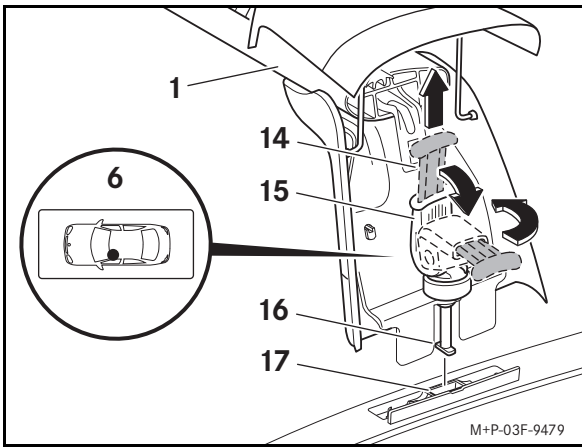

4. Поднимите вверх красный рычаг (14) с каждой стороны траверсы (1). Поверните быстрозажимные приспособления (15) вниз и вправо.

**Важно!**

**Следите за тем, чтобы траверса не прикасалась к крыше автомобиля. Иначе Вы можете поцарапать или повредить лак.**

5. Установите траверсу (1) на крышу автомобиля так, как показано на примере места установки впереди слева (6), чтобы опоры (16) находились в точках крепления (17).

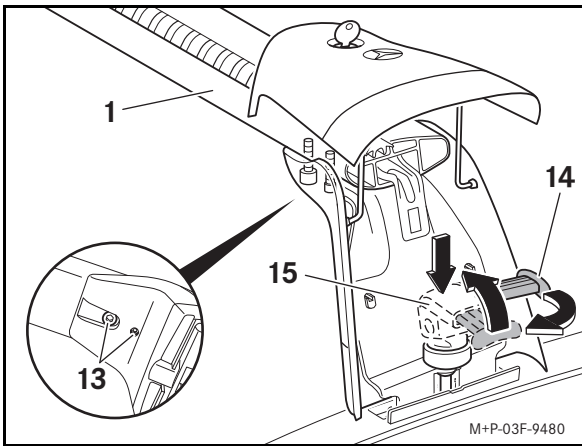

6. Нажмите вниз быстрозажимное приспособление (15) с каждой стороны траверсы (1) и держа нажатыми, поверните влево. Откиньте быстродействующий запор (15) вверх до упора и нажмите вниз красный рычаг (14).
7. Плотно затяните винты (13) с помощью вспомогательного инструмента (4).
8. Опустите защитные крышки (12) с обеих сторон вниз и закройте их на ключ (3).
9. Аналогичным образом произведите монтаж задней траверсы (2).

**Монтаж облицовочного профиля**

Если крепежные конструкции не используются, необходимо установить облицовочные профили (5), чтобы снизить шум, обуславливаемый потоком воздуха.

1. Положите облицовочные профили (5) на траверсы и вдавите в паз (18).
2. Отрежьте облицовочные профили (5).

Передняя траверса (1): 965 мм  
Задняя траверса (2): 885 мм

**Монтаж крепежных конструкций**

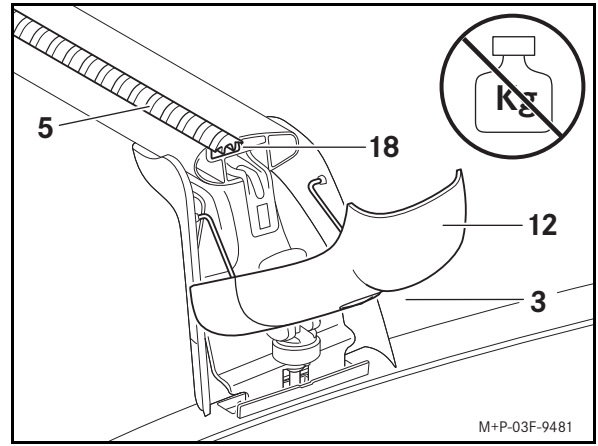

1. Откройте защитные колпачки (12) на траверсах (1 и 2) с помощью ключа (3) и откиньте их вниз.

**Важно!**

**Не подвергайте нагрузке откинутые вниз защитные колпачки. Это может привести к повреждению или поломке защитных колпачков.**

2. Вытяните, если имеются, уже установленные защитные профили (5).
3. Задвиньте держатель крепежной конструкции в паз (18).  
Дальнейшие указания Вы найдете в руководстве по монтажу соответствующих крепежных конструкций.

**Демонтаж**

1. При необходимости демонтируйте крепежные конструкции, указания Вы найдете в руководстве по монтажу соответствующих крепежных конструкций.
2. Откройте защитные крышки (12) с обеих сторон с помощью ключа (3) и откиньте их вверх.
3. Поднимите вверх красный рычаг (14) с каждой стороны траверсы (1). Поверните быстрозажимные приспособления (15) вниз и вправо.
4. Снимите траверсу (1) с крыши автомобиля.

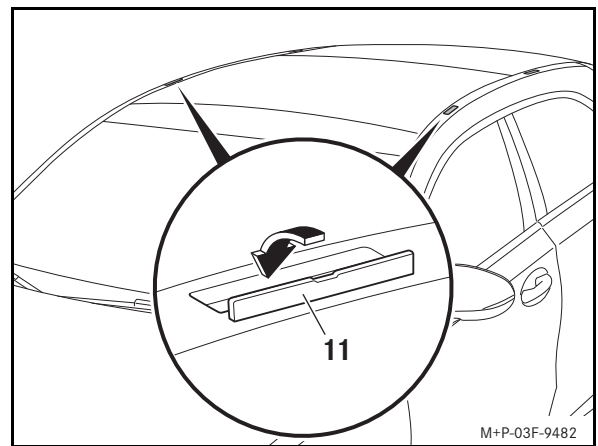

Примерное изображение

5. Полностью закройте облицовочные профили (11).
6. Поверните влево быстрозажимное приспособление (15) с каждой стороны траверсы (1). Откиньте быстродействующий запор (15) вверх до упора. Нажмите вниз красный рычаг (14).
7. Опустите вниз защитные колпачки (12) с обеих сторон.

**Указание:**

Храните траверсы в чистом и надежном месте. "Мерседес-Бенц" рекомендует использовать чехол для перевозки и хранения траверс и рейлинговых держателей.

Поздравяваме Ви за покупката на новия Ви оригинален базов носач от Mercedes-Benz.

Желаем Ви приятни изживявания по време на експлоатацията на продукта.

### Валидност

Това ръководство за монтаж на базови носачи е одобрено за Mercedes-Benz A-класа, конструктивен тип W177.

Базовите носачи служат за транспорт на товар върху покрива на автомобила чрез използване на подходящите надстройки на багажника (покривен багажник-кутия, държач за ски и др.). От съображения за безопасност Mercedes-Benz Ви препоръчва да използвате само аксесоари, одобрени за Mercedes-Benz в комбинация с базовите носачи.

### Отделни части

- (1) Преден базов носач
- (2) Заден базов носач
- (3) Ключ (4 броя)
- (4) Инструмент
- (5) Покриващ профил (2 броя)

### Позиции на регистрационни номера

- (6) Място за монтаж отпред вляво
- (7) Място на монтаж отзад вляво

### Необходими помощни средства

- Рулетка
- Ножица

### Технически данни

Собствено тегло на базовите носачи:	5,6 кг
Допустимо натоварване на покрива:	75 кг
Максимално допълнително натоварване върху базовите носачи:	69,4 кг
Полезна широчина на базовите носачи:	860 мм
Монтажна височина на базовите носачи <sup>а</sup> :	150 мм

а. Допълнителна височина на базовите носачи, която трябва да се сметне заедно с височината на автомобила.

### Общи указания

Всяка отделна стъпка от ръководството за монтаж, предупрежденията, общите съвети за безопасност и указанията трябва да се спазва точно.

Ако при монтажа възникнат затруднения, моля, обърнете се към квалифициран специализиран сервиз. За целта Mercedes-Benz Ви препоръчва оторизиран сервиз на Mercedes-Benz.

Запазва се правото за промени на технически детайли по отношение на изображения от ръководството за монтаж.

## Важни указания за безопасност



### ПРЕДУПРЕЖДЕНИЕ

Монтирайте базовите носачи само върху Mercedes-Benz A-класа, конструктивен тип V177 и съгласно това ръководство за монтаж.

В противен случай базовите носачи, надстройките на багажника и/или товарът могат да се освободят от автомобила и така да наранят Вас и други лица и/или да причинят материални щети, вкл. по автомобила Ви.



### ПРЕДУПРЕЖДЕНИЕ

Натоварването на покрива представлява голяма повърхност на съпротивление срещу вятъра и води до повишаване на центъра на тежестта на автомобила, а по този начин и до промяна в поведението му по време на движение. Така например допълнителната тежест върху покрива на автомобила може да влоши спирачното действие, поведението в завои и възможността за ускоряване на автомобила.

Дори и без товар, когато базовите носачи са монтирани, не превишавайте максималната скорост от 130 км/ч и винаги шофирайте с повишено внимание.

Винаги съобразявайте стила си на шофиране с актуалните пътни условия, пътният трафик и метеорологичните условия и шофирайте много внимателно, когато има товар върху покрива.



### ПРЕДУПРЕЖДЕНИЕ

Задължително спазвайте максималното натоварване на покрива и допустимото общо тегло на автомобила, вкл. при използване на надстройки на багажника (покривен багажник-кутия, държач за ски и др.). В противен случай базовите носачи, надстройките на багажника и/или товарът може да се освободят от автомобила и така да наранят Вас и други лица и/или да причинят материални щети, вкл. по автомобила Ви.

При превишаване на допустимото общо тегло безопасността на движение е намалена, характеристиките на движение, както и поведението на кормилното управление и спирачките, може значително да се влошат. Претоварените гуми могат да прегреят и да се пръснат. Съществува опасност от произшествие!

Винаги спазвайте допустимото общо тегло на автомобила с товара, включително пътниците в автомобила.

При монтирани базови носачи (панорамният) плъзгач се люк не може да се отвори докрай. За да проветрите пътническото отделение, можете допълнително да повдигнете (панорамния) плъзгач се люк. При контакт с одобрен от Mercedes-Benz базов носач (панорамният) плъзгач се люк се снижава малко, но остава повдигнат отзад.

Вземете под внимание размерите на автомобила, променени вследствие на монтираните базови носачи.

Не посещавайте автомивка с монтирани базови носачи.

От съображения за сигурност и с цел икономия на гориво базовите носачи следва да се демонтират от автомобила, когато не се ползват.

Уверете се, че натоварването на покрива е равномерно разпределено между всички базови носачи.

## Допълнително натоварване

### Важно!

Спазвайте допустимото натоварване на покрива, вж. ръководство за експлоатация на автомобила!

При транспортиране на товар върху покрива трябва да се спазват разпоредбите на Наредбата за издаване на разрешителни за сухопътен транспорт (StVZO), както и специфичните за страната изисквания. Товарът не трябва да надвишава определените със закон размерите или трябва да бъде обозначен по съответния начин.

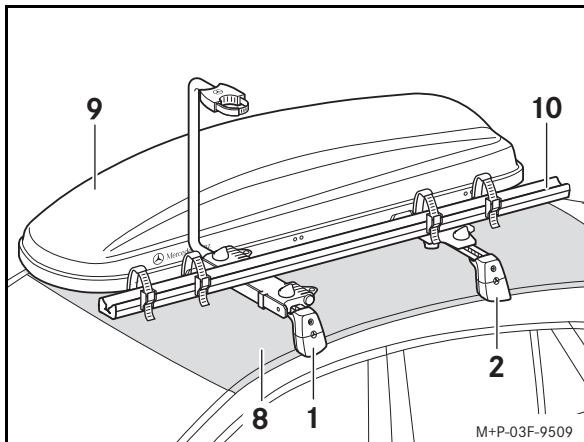

Максималното допълнително натоварване можете да определите, както следва (пример):

Допустимо натоварване на покрива (8):	75 кг
минус собственото тегло на базовите носачи (1 и 2):	5,6 кг
минус собствено тегло на надстройките на багажника (9 и 10):	19 кг
Максимално допълнително натоварване:	50,4 кг

## Монтаж



### ПРЕДУПРЕЖДЕНИЕ

Проверявайте за правилно закрепване на базовите носачи преди всяко пътуване, а също и по време на по-продължително пътуване и при необходимост дозавийте винтовете. Повтаряйте тази проверка в зависимост от състоянието на пътното платно на редовни интервали, но най-късно след 2500 км постоянно използване.

Не ползвайте смазочни материали за винтовете на базовите носачи. Винтовете биха могли да се разхлабят от само себе си и съществува опасност базовите носачи да се освободят заедно с товара и надстройките за багажник от Вашия автомобил и така да наранят Вас и други лица и/или да причинят материални щети, вкл. по автомобила Ви.

Не използвайте повредени или дефектни базови носачи, респ. повредени или дефектни надстройки на багажника. Базовите носачи биха могли да се освободят заедно с товара и надстройките за багажник от Вашия автомобил и така да наранят Вас и други лица и/или да причинят материални щети, вкл. по автомобила Ви.

Показан е монтажът/демонтажът на предния базов носач (1). Монтажът/демонтажът на задния базов носач (2) се извършва аналогично, със съответните промени.

Извършвайте монтажа/демонтажа с помощта на втори човек.

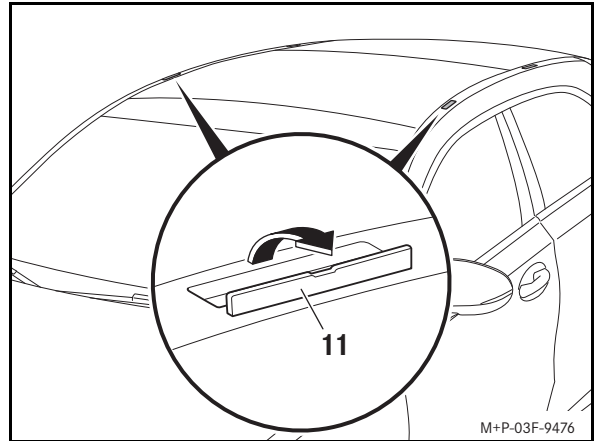

Примерно изображение

1. Отворете внимателно капачките (11) по посока на стрелката.

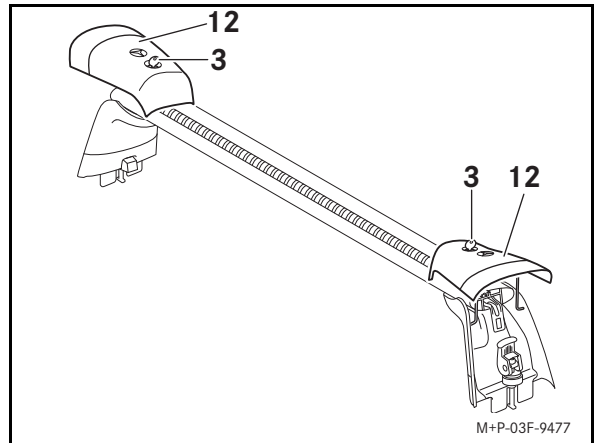

2. Отворете и повдигнете предпазните капачки (12) от двете страни с помощта на ключ (3).

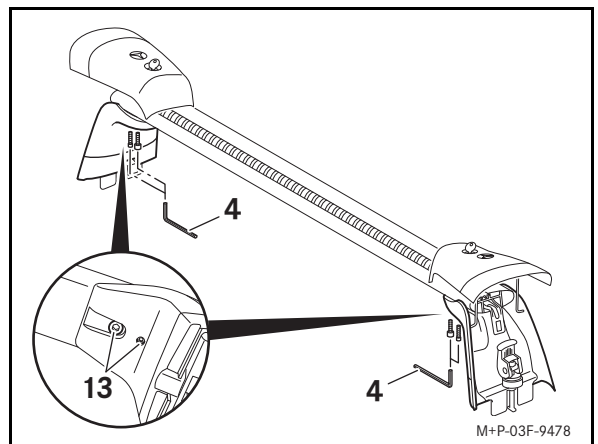

3. Разхлабете винтовете (13) с помощта на инструмент (4) с момент на завъртане една четвърт.

### Забележка:

Разхлабването на винтовете (13) служи за точното напасване на базовия носач към широчината на покрива на автомобила. Тази настройка трябва да се направи само при първоначалния монтаж.



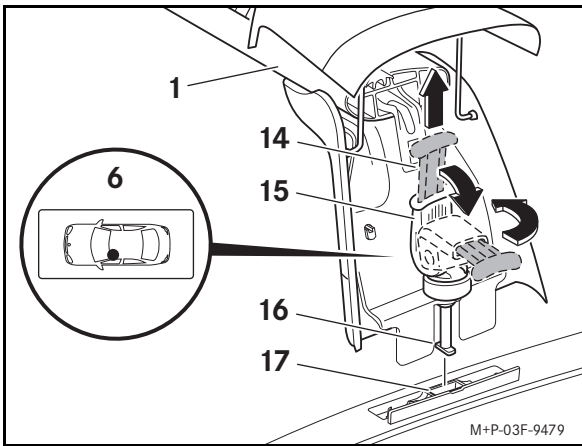

4. Изтеглете нагоре червения лост (1) от двете страни на базовия носач (14). Завъртете бързозатягащото приспособление (15) надолу и надясно.

**Важно!**

**Не докосвайте покрива на автомобила с базовия носач. В противен случай може да повредите или да надраскате лаковото покритие.**

5. Поставете базовите носачи (1) върху покрива на автомобила отпред вляво (6), както е показано на мястото за монтаж, така че опорите (16) да застанат точно над точките за прикрепване (17).

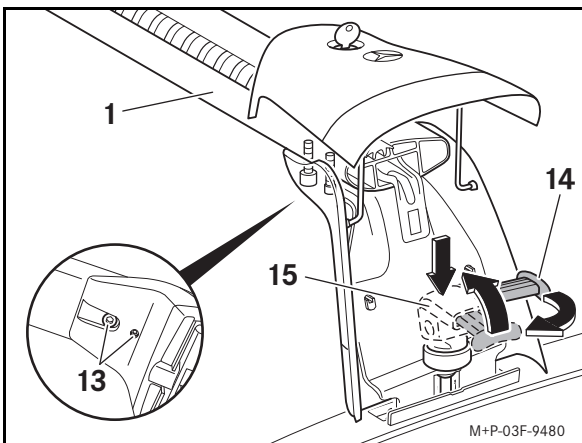

6. Натиснете надолу бързозатягащото приспособление (15) от двете страни на базовия носач (1), задръжте и завъртете наляво. Повдигнете бързозатягащото приспособление (15) докрай нагоре и натиснете надолу червения лост (14).
7. Затегнете винтовете (13) с помощта на инструмент (4).
8. Наклонете покриващите капачки (12) от двете страни надолу и затворете с помощта на ключ (3).
9. Монтирайте задния базов носач (2) по същия начин.

**Монтаж на покривен профил**

Ако не се използват надстройки на багажника, трябва да се монтират покривните профили (5), за да се намали шумът от вятъра.

1. Поставете покривния профил (5) върху базовите носачи и го поставете с натиск в жлеба (18).
2. Разкроете покривните профили (5).

Преден базов носач (1):  
Заден базов носач (2):

965 мм  
885 мм

**Монтаж на надстройки на багажника**

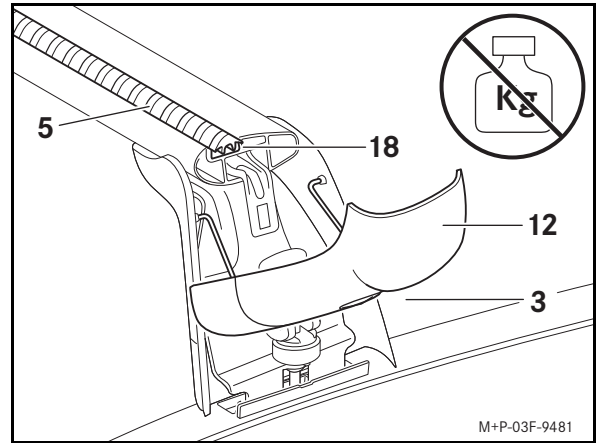

1. Отворете и наклонете надолу покриващите капачки (12) към базовите носачи (1 и 2) с ключа (3).

**Важно!**

**Не натоварвайте наклонените надолу покриващи капачки. Покриващите капачки може да се повредят или да счупят.**

2. При необходимост изтеглете вече монтираните покривни профили (5).
3. Поставете държача на надстройката в жлеба (18).  
За допълнителни указания вижте ръководството за монтаж на съответните надстройки на багажника.

**Демонтаж**

1. При необходимост демонтирайте монтираните надстройки за багажник вж. ръководството за монтаж на съответните надстройки за багажник.
2. Отворете и повдигнете предпазните капачки (12) от двете страни с помощта на ключ (3).
3. Изтеглете нагоре червения лост (1) от двете страни на базовия носач (14). Завъртете бързозатягащото приспособление (15) надолу и надясно.
4. Свалете базовия носач (1) от покрива на автомобила.

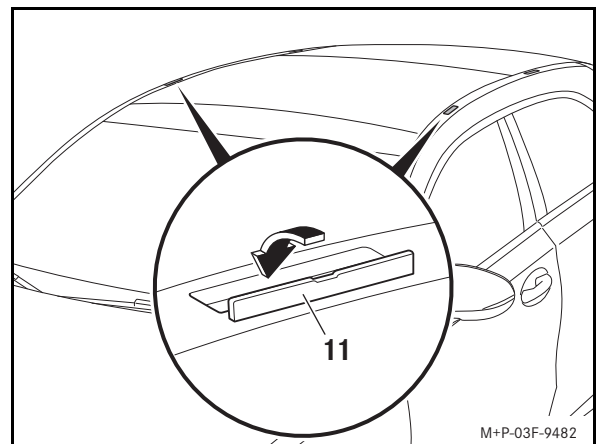

Примерно изображение

5. Затворете напълно капачетата (11).
6. Завъртете наляво бързозатягащо приспособление (1) от двете страни на базовия носач (15). Завъртете бързозатягащо приспособление (15) докрай нагоре. Натиснете червения лост (14) надолу.
7. Наклонете покриващите капачки (12) от двете страни надолу.

**Забележка:**

Приберете базовите носачи на чисто и сигурно място. Mercedes-Benz Ви препоръчва да използвате чантата за транспорт и съхранение за базовите носачи или за носачите за багажник върху покрива.



**Félicitations pour l'acquisition de vos nouvelles barres de toit d'origine Mercedes-Benz.**

**Nous vous souhaitons beaucoup de plaisir lors de leur utilisation.**

### Validité

Ces instructions de montage des barres de toit s'appliquent à la Mercedes-Benz Classe A, série V177.

Les barres de toit servent à transporter des charges sur le toit du véhicule au moyen d'accessoires de portage adaptés (coffre de toit, porte-skis, etc.). Pour des raisons de sécurité, Mercedes-Benz vous recommande de n'utiliser que des accessoires homologués pour Mercedes-Benz avec ces barres de toit.

### Détail des pièces

- (1) Barre de toit avant
- (2) Barre de toit arrière
- (3) Clé (4 pièces)
- (4) Outil
- (5) Profilé de recouvrement (2 pièces)

### Marquages

- (6) Emplacement de montage avant gauche
- (7) Emplacement de montage arrière gauche

### Matériel nécessaire

- Mètre
- Paire de ciseaux

### Caractéristiques techniques

Poids propre des barres de toit:	12,3 lb (5,6 kg)
Charge autorisée sur le toit:	165,3 lb (75 kg)
Charge maximale autorisée sur les barres de toit:	153 lb (69,4 kg)
Largeur utilisable des barres de toit:	34 inch (860 mm)
Hauteur de montage des barres de toit <sup>a</sup> :	5,9 inch (150 mm)
a. Hauteur supplémentaire des barres de toit, à ajouter à la hauteur du véhicule.	

### Remarques générales

Suivez scrupuleusement, point par point, les instructions de montage, les avertissements, les consignes générales de sécurité et les recommandations d'ordre général.

En cas de difficultés lors du montage, veuillez vous adresser à un atelier qualifié. Mercedes-Benz vous recommande pour cela de vous adresser à un point de service Mercedes-Benz.

Sous réserve de modification de détails techniques par rapport aux illustrations de ces instructions de montage.

## Consignes de sécurité importantes



### ATTENTION

Ne montez les barres de toit que sur la Mercedes-Benz Classe A, série V177 et conformément à ces instructions de montage.

Sinon, les barres de toit, les accessoires de portage et/ou les objets transportés risquent de se détacher du véhicule et de vous blesser ou de blesser d'autres personnes et/ou de causer des dommages matériels, y compris à votre véhicule.



### ATTENTION

La charge transportée sur le toit représente une augmentation de la surface exposée au vent et entraîne une élévation du centre de gravité du véhicule et par conséquent une modification de son comportement routier. Le poids supplémentaire transporté sur le toit peut par exemple altérer l'action des freins, la tenue de route dans les virages et la capacité d'accélération du véhicule.

Par conséquent, ne dépassez pas la vitesse maximale de 81 mph (130 km/h) et conduisez toujours avec beaucoup de prudence lors de l'utilisation des barres de toit, même si elles ne sont pas chargées.

Adaptez toujours votre style de conduite aux conditions routières, à la circulation et aux conditions météorologiques du moment et redoublez de prudence lorsque vous roulez avec le toit chargé.



### ATTENTION

Respectez impérativement la charge maximale sur le toit et le poids total autorisé du véhicule, même lors de l'utilisation d'accessoires de portage (coffre de toit, porte-skis, etc.). Sinon, les barres de toit, les accessoires de portage et/ou les objets transportés risquent de se détacher du véhicule et de vous blesser ou de blesser d'autres personnes et/ou de causer des dommages matériels, y compris à votre véhicule.

Le dépassement du poids total autorisé compromet la sécurité de marche, ce qui peut considérablement altérer le comportement routier, la manœuvrabilité et le comportement au freinage. Des pneus surchargés peuvent surchauffer et par conséquent éclater. Il y a risque d'accident.

Veillez à ce que le poids total autorisé ne soit pas dépassé du fait de la charge utile, occupants compris.

Le toit ouvrant (panoramique) ne peut pas être complètement ouvert lorsque les barres de toit sont montées. Vous pouvez toujours soulever le toit ouvrant (panoramique) pour ventiler l'habitacle. En cas de contact avec des barres de toit agréées par Mercedes-Benz, le toit ouvrant (panoramique) s'abaisse légèrement, mais l'arrière du toit reste soulevé. Tenez compte de la modification des dimensions du véhicule suite au montage des barres de toit.

Ne passez pas dans une station de lavage automatique avec les barres de toit montées.

Pour des raisons de sécurité et d'économie de carburant, nous vous recommandons de démonter les barres de toit lorsqu'elles ne sont pas utilisées.

Assurez-vous que la charge transportée sur le toit est répartie uniformément sur toutes les barres de toit.

## Charge

### Important!

Respectez la charge autorisée sur le toit du véhicule (voir la notice d'utilisation du véhicule).

Concernant le transport d'objets sur le toit, tenez compte de la réglementation relative à l'autorisation de mise en circulation des véhicules automobiles ainsi que des dispositions en vigueur dans le pays où vous vous trouvez. Les objets transportés ne doivent pas dépasser les cotes prescrites par la loi ou doivent être signalés de manière appropriée.

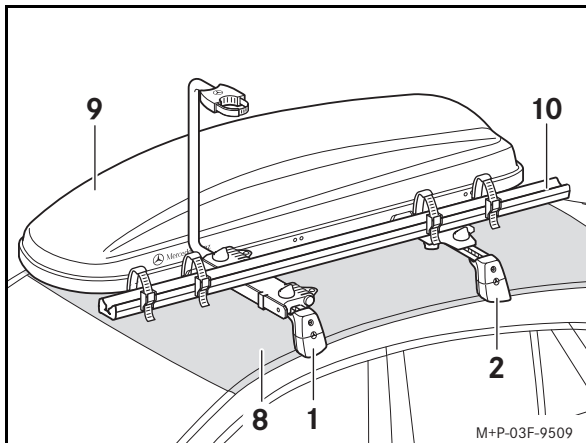

La charge maximale se calcule comme suit (exemple):

Charge autorisée sur le toit (8):	165,3 lb (75 kg)
moins le poids propre des barres de toit (1 et 2):	12,3 lb (5,6 kg)
moins le poids propre des accessoires de portage (9 et 10):	41,9 lb (19 kg)
Charge maximale:	111,1 lb (50,4 kg)

## Montage



### ATTENTION

Contrôlez la fixation des barres de toit avant chaque trajet et pendant un long voyage et resserrez les vis si nécessaire. Répétez ce contrôle à intervalles réguliers, en fonction de l'état de la chaussée, au plus tard cependant après 1 553 miles (2 500 km) d'utilisation constante.

N'appliquez pas de lubrifiant sur les vis des barres de toit. Les vis pourraient se desserrer d'elles-mêmes, et les barres de toit, les accessoires de portage et les objets transportés pourraient se détacher de votre véhicule et vous blesser ou blesser d'autres personnes et/ou causer des dommages matériels, y compris à votre véhicule.

N'utilisez pas de barres de toit ni d'accessoires de portage endommagés ou défectueux. Les barres de toit, les accessoires de portage et les objets transportés risquent de se détacher du véhicule et de vous blesser ou de blesser d'autres personnes et/ou de causer des dommages matériels, y compris à votre véhicule.

Le montage et le démontage sont décrits pour la barre de toit avant (1). Le montage et le démontage de la barre de toit arrière (2) s'effectuent de manière identique.

Faites-vous aider par une autre personne pour procéder au montage et au démontage.

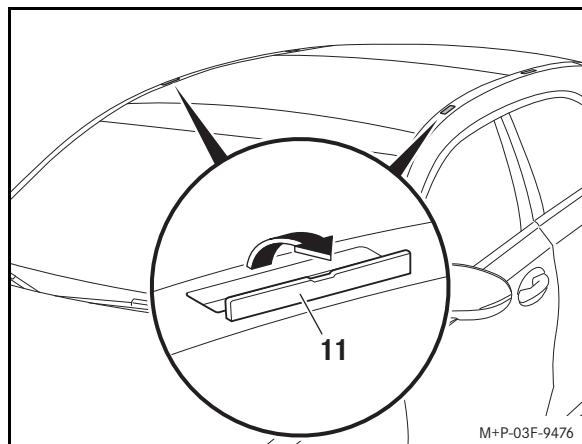

Exemple

1. Ouvrez avec précaution les caches (11) dans le sens de la flèche.

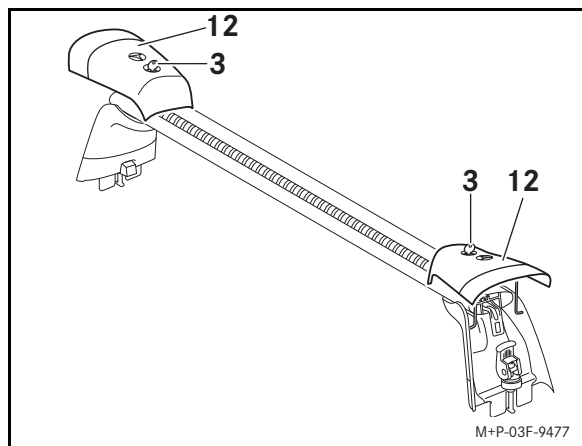

2. Ouvrez les caches (12) situés des 2 côtés avec la clé (3) et relevez-les.

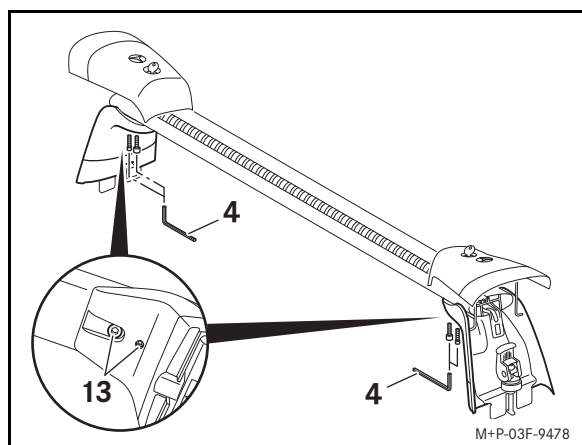

3. Desserrez les vis (13) en les tournant d'un quart de tour à l'aide de l'outil (4).

### Nota:

Le desserrage des vis (13) permet d'adapter correctement les barres de toit à la largeur du toit du véhicule. Ce réglage n'est à effectuer qu'une seule fois, lors du premier montage.

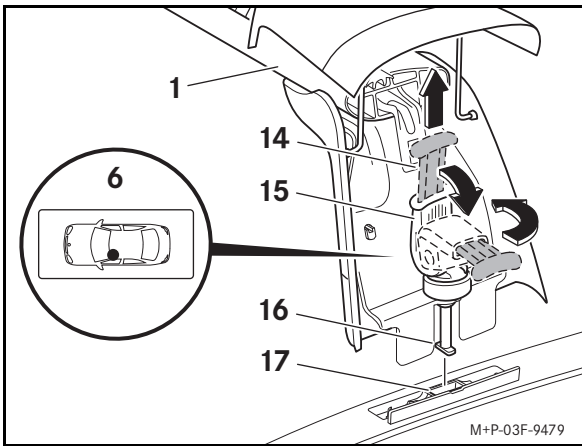

- De chaque côté de la barre de toit (1), tirez le levier rouge (14) vers le haut. Abaissez le levier de blocage rapide (15) et tournez-le vers la droite.

**Important!**

**Ne touchez pas le toit du véhicule avec les barres de toit. Sinon, vous risquez de rayer ou d'endommager la peinture.**

- Posez la barre de toit (1) sur le toit du véhicule, au niveau de l'emplacement de montage avant gauche (6), comme indiqué sur l'illustration, et veillez à ce que les pieds (16) s'encastrent dans les points de fixation (17).

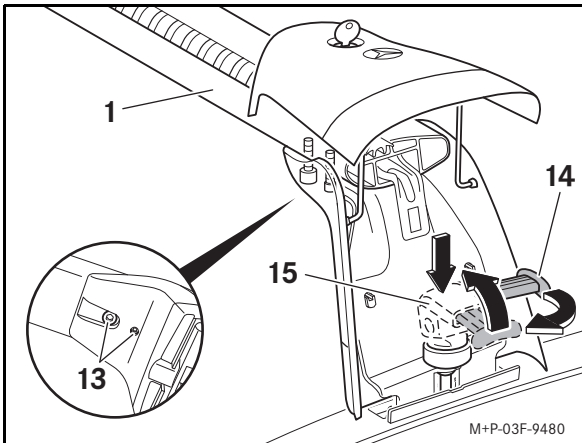

- De chaque côté de la barre de toit (1), poussez le levier de blocage rapide (15) vers le bas, maintenez-le dans cette position et tournez-le vers la gauche. Relevez le levier de blocage rapide (15) jusqu'en butée, puis poussez le levier rouge (14) vers le bas.
- Serrez les vis (13) avec l'outil (4).
- Rabattez les caches (12) situés des 2 côtés et verrouillez-les avec la clé (3).
- Montez la barre de toit arrière (2) en procédant de façon identique.

**Montage des profilés de recouvrement**

Si aucun accessoire de portage n'est utilisé, il convient de monter les profilés de recouvrement (5) afin de minimiser les bruits aérodynamiques.

- Posez les profilés de recouvrement (5) sur les barres de toit et enclenchez-les dans la rainure (18).
- Découpez les profilés de recouvrement (5).

Barre de toit avant (1): 38 inch (965 mm)  
Barre de toit arrière (2): 34,8 inch (885 mm)

**Montage d'accessoires de portage**

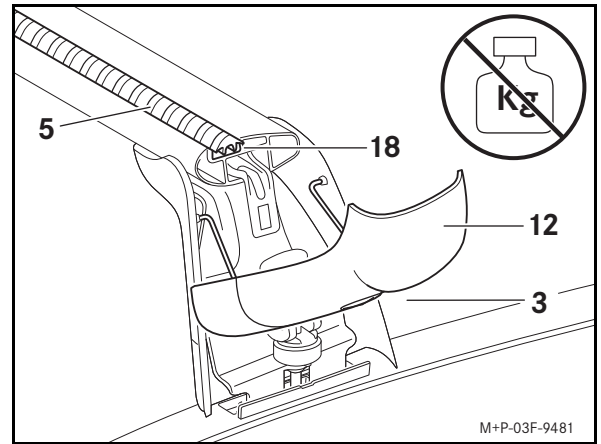

- Ouvrez les caches (12) au niveau des barres de toit (1 et 2) avec la clé (3) et basculez-les vers le bas.

**Important!**

**N'exercez pas de pression sur les caches lorsqu'ils sont rabattus vers le bas. Vous risqueriez de les endommager ou de les casser.**

- Le cas échéant, retirez les profilés de recouvrement (5) déjà montés.
- Introduisez la fixation de l'accessoire de portage dans la rainure (18).  
Vous trouverez de plus amples informations dans les instructions de montage fournies avec l'accessoire de portage.

**Démontage**

- Le cas échéant, démontez les accessoires de portage montés (voir les instructions de montage fournies avec les accessoires de portage).
- Ouvrez les caches (12) situés des 2 côtés avec la clé (3) et relevez-les.
- De chaque côté de la barre de toit (1), tirez le levier rouge (14) vers le haut. Abaissez le levier de blocage rapide (15) et tournez-le vers la droite.
- Retirez la barre de toit (1) du toit du véhicule.

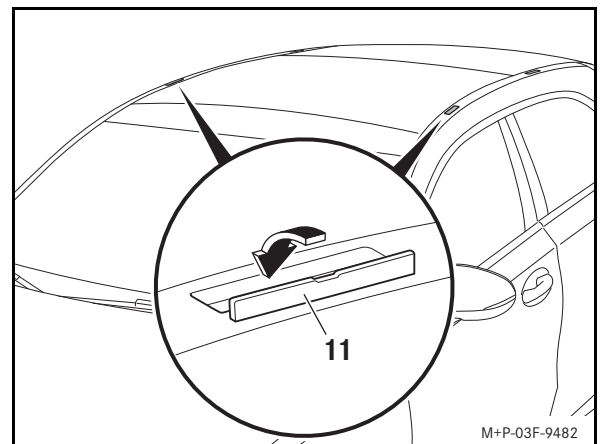

Exemple

- Fermez complètement les caches (11).
- De chaque côté de la barre de toit (1), tournez le levier de blocage rapide (15) vers la gauche. Relevez les leviers de blocage rapide (15) jusqu'en butée. Poussez le levier rouge (14) vers le bas.
- Rabattez les caches (12) situés des 2 côtés.

**Nota:**

Rangez les barres de toit dans un endroit propre et sûr. Mercedes-Benz vous recommande d'utiliser le sac de transport et de rangement pour les barres de toit et les barres pour rampes de toit.



衷心祝贺您购买了全新梅赛德斯-奔驰原装基础托架。  
祝您使用愉快。

### 适用性

本基础托架安装说明经认可适用于梅赛德斯-奔驰 A 级 V177 系列。  
使用合适的支架附加装备（车顶箱、滑雪板架等）时，基础托架用于运输车顶上的装载物。基于安全理由，梅赛德斯-奔驰建议您  
在梅赛德斯-奔驰车架上使用此基础托架时仅使用经认可的附件。

### 零部件

- (1) 前部基础托架
- (2) 后部基础托架
- (3) 钥匙 (4 把)
- (4) 工具
- (5) 外板镶条 (2 条)

### 标记位置

- (6) 左前安装位置
- (7) 左后安装位置

### 所需辅助工具

- 卷尺
- 剪刀

### 技术数据

基础托架净重:	5.6 千克
允许车顶载荷:	75 千克
基础托架的最大有效载荷:	69.4 千克
基础托架的有效宽度:	860 毫米
基础托架的安装高度 <sup>a</sup> :	150 毫米

a. 基础托架的附加高度必须计入车辆高度。

### 一般说明

请严格遵守安装说明中的每一个操作步骤、警告说明、一般安全注意事项和信息。

如果在安装过程中遇到任何问题，请咨询具有资质的专业服务中心。梅赛德斯-奔驰建议您到梅赛德斯-奔驰授权服务中心进行此项工作。

梅赛德斯-奔驰保留对本安装说明图示中相关技术数据进行更改的权利。

## 重要安全注意事项



### 警告

务必按照本安装说明仅将基础托架安装在梅赛德斯-奔驰 A 级 V177 系列上。  
否则，基础托架、支架附加装备和 / 或装载物可能会从车辆上滑落，从而造成您及其他人员受伤和 / 或财产受损以及车辆损坏。



### 警告

车顶载荷使迎风面积增大且车辆重心升高，从而改变行驶特性。例如，车辆车顶上的附加质量会削弱车辆的制动效果、转弯性能和加速性能。  
因此，在基础托架上未装载物品的情况下，请勿超出 130 公里 / 小时的最高车速，并仍需小心谨慎驾驶。请务必根据当前道路、交通及天气状况调节您的驾驶方式，当车顶上装载有物品时，请格外小心驾驶。



### 警告

使用支架附加装备（车顶箱、滑雪板架等）时，也请务必遵守最大车顶载荷和最大允许车辆总质量。否则，基础托架、支架附加装备和 / 或装载物可能会从车辆上滑落，从而造成您及其他人员受伤和 / 或财产受损以及车辆损坏。  
超出最大允许车辆总质量会影响驾驶安全，且会明显削弱行驶特性以及转向性能和制动性能。过载轮胎可能过热并因此爆裂。存在事故风险！  
负载（包括车辆驾驶员及乘客）时，请务必遵守最大允许车辆总质量。

安装基础托架时，请勿完全开启（全景式）滑动天窗。此后，您可以升起（全景式）滑动天窗为车内通风。当全景式滑动天窗触碰到经梅赛德斯-奔驰认可的基础托架时，请稍稍降下（全景式）滑动天窗，但（全景式）滑动天窗后部需保持升起状态。  
请注意，由于安装了基础托架，车辆尺寸将发生改变。  
使用清洗系统清洗车辆时，请勿安装基础托架。  
基于安全理由和省油目的，当无需使用基础托架时，请将其从车辆上拆下。  
请确保所有基础托架上的车顶载荷均匀分布。

## 有效载荷

### 重要!

请遵守车辆的允许车顶载荷，相关信息请参见车辆用户手册!

使用车顶运输时，请遵守德国公路交通许可规定和当地所有法律规定。装载物不得超出法律规定的尺寸，或更确切地说，必须符合规定的尺寸。

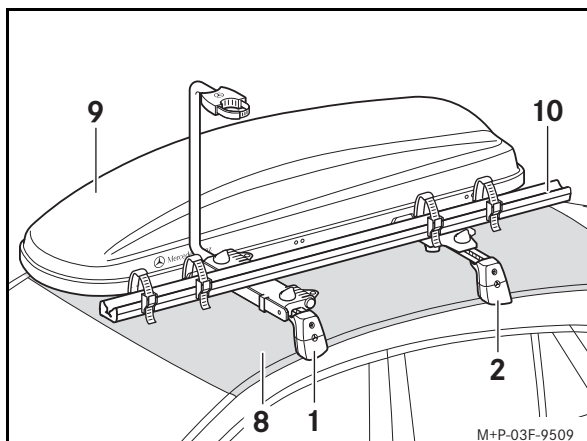

可通过以下方式确定最大有效载荷 (示例):

允许车顶载荷 (8):	75 千克
减去基础托架 (1 和 2) 的净重:	5.6 千克
减去支架附加装备 (9 和 10) 的净重:	19 千克
最大有效载荷:	50.4 千克

## 安装



### 警告

每次行车前和长途驾驶期间，请检查基础托架是否稳固，并在必要时拧紧螺钉。应根据路面状况定期检查，最迟应在持续使用 2,500 公里后进行。

请勿在基础托架螺钉上涂抹任何润滑剂。否则，螺钉可能会自动松开，且基础托架可能会与支架附加装备和装载物一同从您的车辆上滑落，从而造成您及其他人员受伤和 / 或财产受损以及车辆损坏。

请勿使用已损坏或有缺陷的基础托架或支架附加装备。否则，基础托架可能与支架附加装备和装载物一同从车辆上滑落，从而造成您及其他人员受伤和 / 或财产受损以及车辆损坏。

以安装 / 拆卸前部基础托架 (1) 为例进行演示。此方法同样适用于安装 / 拆卸后部基础托架 (2)。

请在另外一名人员的协助下进行安装 / 拆卸。

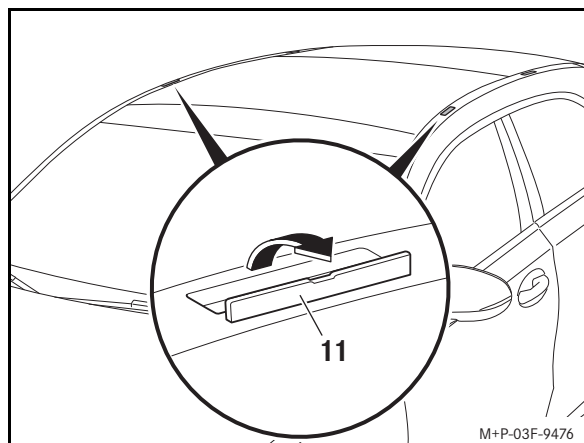

示例演示

1. 沿箭头方向小心开启护盖 (11)。

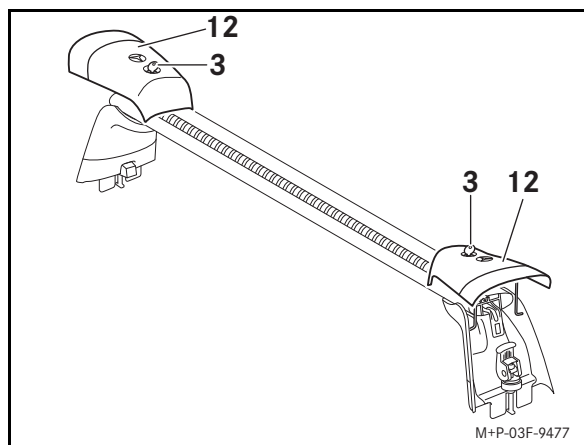

2. 使用钥匙 (3) 解锁两侧护盖 (12) 并将其向上折起。

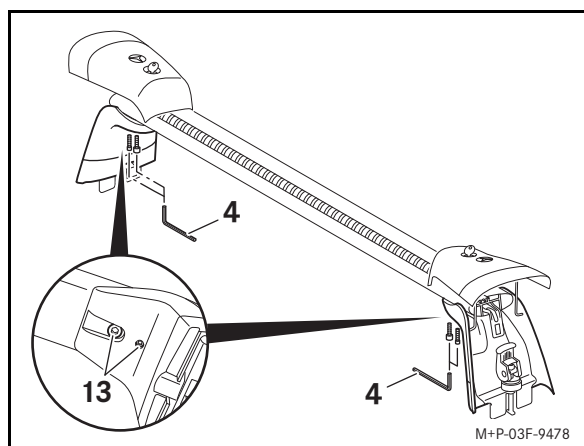

3. 使用工具 (4) 将螺钉 (13) 松开 1/4 圈。

### 注意事项:

通过松开螺钉 (13) 可将基础托架调节至正好适合车顶宽度。仅需在首次安装时进行此调节。

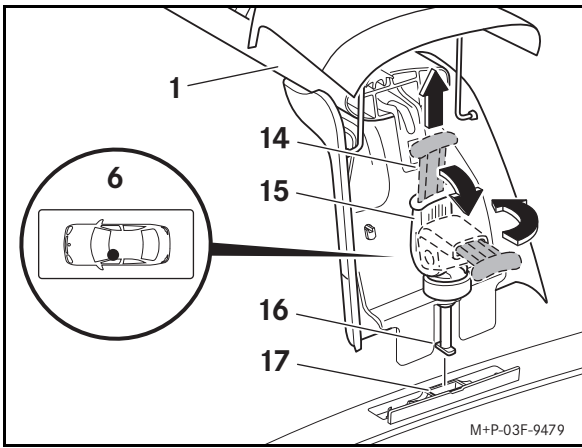

- 向上拉动基础托架 (1) 两侧红色拉杆 (14)。折下快速夹装置 (15) 并向右转动。

**重要!**

请勿让基础托架触碰到车顶, 否则可能会刮花或损坏漆面。

- 按照左前安装位置 (6) 所示, 将基础托架 (1) 置于车顶上, 使底座 (16) 位于固定点 (17) 上。

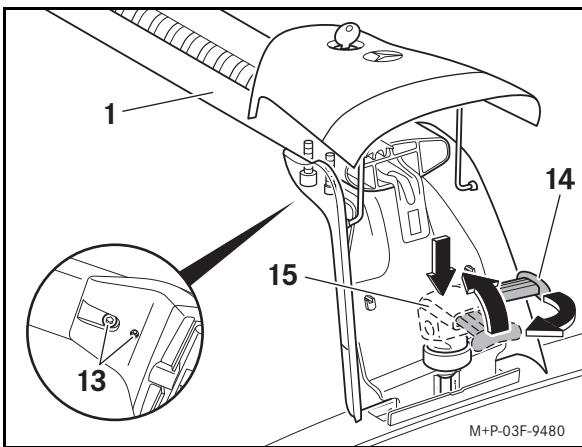

- 向下按住基础托架 (1) 两侧的快速夹装置 (15) 并向左转动。向上折起快速夹装置 (15) 至止动位, 并按下红色拉杆 (14)。
- 使用工具 (4) 拧紧螺钉 (13)。
- 折下两侧护盖 (12) 并使用钥匙 (3) 将其锁止。
- 请采用相同的方法安装后部基础托架 (2)。

**安装外板镶条**

当无需使用支架附加装备时, 应安装外板镶条 (5) 以将风噪降至最低。

- 将外板镶条 (5) 放在基础托架上并将其按入凹槽 (18)。
- 裁剪外板镶条 (5)。

前部基础托架 (1): 965 毫米  
后部基础托架 (2): 885 毫米

**安装支架附加装备**

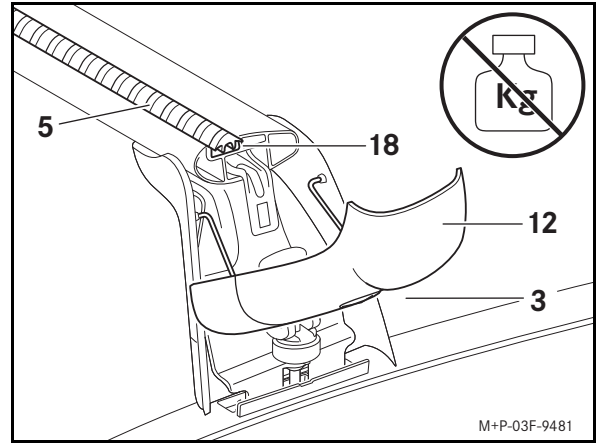

- 使用钥匙 (3) 解锁基础托架 (1 和 2) 上的护盖 (12) 并将其折下。

**重要!**

请勿对已折下的护盖施加负荷。否则, 护盖可能会损坏或断裂。

- 必要时, 拉出已安装的外板镶条 (5)。
- 将支架附加装备托架插入凹槽 (18)。

有关其他注意事项, 请参见相应支架附加装备的安装说明。

**拆卸**

- 如果需要拆卸已安装的支架附加装备, 请参见各支架附加装备的安装说明。
- 使用钥匙 (3) 解锁两侧护盖 (12) 并将其向上折起。
- 向上拉动基础托架 (1) 两侧红色拉杆 (14)。折下快速夹装置 (15) 并向右转动。
- 将基础托架 (1) 从车顶上取下。

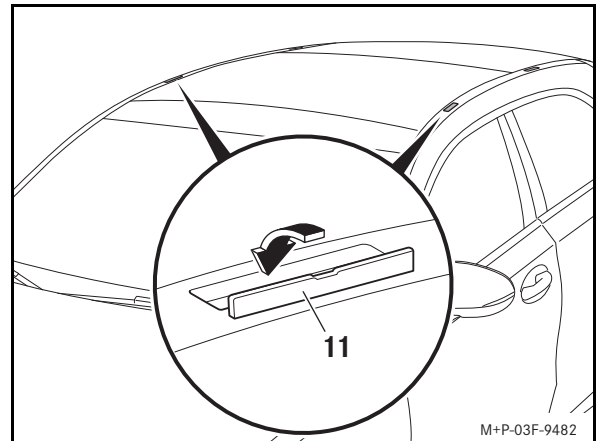

**示例演示**

- 完全关闭护盖 (11)。
- 向左转动基础托架 (1) 两侧的快速夹装置 (15)。向上折起快速夹装置 (15), 直至到达止动位。按下红色拉杆 (14)。
- 折下两侧护盖 (12)。

**注意事项:**

请将基础托架存放到干净、安全的地方。梅赛德斯-奔驰建议您使用适用于基础托架和纵梁支架的运输袋和储物袋。

## Blahopřejeme Vám ke koupi Vašeho nového originálního základního střešního nosiče Mercedes-Benz.

Přejeme Vám mnoho příjemných zážitků při jeho používání.

### Platnost

Tento montážní návod základního střešního nosiče je schválen pro vozy Mercedes-Benz třídy A, konstrukční řady V177.

Základní střešní nosiče slouží při použití vhodných střešních nástaveb (střešní box, držák lyží atd.) k přepravě nákladu na střeše vozidla. Společnost Mercedes-Benz Vám z bezpečnostních důvodů doporučuje, abyste v kombinaci s těmito základními střešními nosiči používali pouze příslušenství schválené pro vozidla Mercedes-Benz.

### Součásti

- (1) Přední základní střešní nosič
- (2) Zadní základní střešní nosič
- (3) Klíček (4 kusy)
- (4) Nářadí
- (5) Krycí profil (2 kusy)

### Označená místa

- (6) Montážní místo vpředu vlevo
- (7) Montážní místo vzadu vlevo

### Potřebné pomocné prostředky

- Svinovací metr
- Nůžky

### Technické údaje

Vlastní hmotnost základních střešních nosičů:	5,6 kg
Přípustné zatížení střechy:	75 kg
Maximální nosnost základních střešních nosičů:	69,4 kg
Užitná šířka základních střešních nosičů:	860 mm
Montážní výška základních střešních nosičů <sup>a</sup> :	150 mm

a. Dodatečná výška základních střešních nosičů, která musí být připočtena k výšce vozidla.

### Všeobecná upozornění

Je nutné přesně dodržet každý jednotlivý pracovní krok montážního návodu, varovná upozornění, všeobecná bezpečnostní upozornění a pokyny.

Pokud se při montáži vyskytnou obtíže, obraťte se prosím na kvalifikovaný servis. Společnost Mercedes-Benz Vám k tomu účelu doporučuje servisní středisko Mercedes-Benz.

Změny technických detailů oproti vyobrazením v montážním návodu jsou vyhrazeny.

## Důležitá bezpečnostní upozornění



### VAROVÁNÍ

Základní střešní nosiče montujte výhradně na vozy Mercedes-Benz třídy A, konstrukční řady V177, a řiďte se tímto montážním návodem. V opačném případě by se mohl systém základních střešních nosičů, nástavby na nich a/nebo náklad uvolnit z vozidla a způsobit zranění Vám a jiným osobám a/nebo materiální škody, a to i na Vašem vozidle.



### VAROVÁNÍ

Náklad na střeše představuje větší náporovou plochu větru a vede ke zvýšení těžiště vozidla a tím ke změně jízdních vlastností. Přídavná hmotnost na střeše vozidla může například zhoršit brzdový účinek, chování v zatáčkách a akcelerační schopnost vozidla.

S namontovanými základními střešními nosiči (i bez nákladu) proto nepřekračujte maximální rychlost 130 km/h a jezděte vždy se zvýšenou opatrností.

Přizpůsobte vždy svůj styl jízdy aktuálnímu stavu vozovky, dopravní situaci a povětrnostním podmínkám a s nákladem na střeše jezděte obzvláště opatrně.



### VAROVÁNÍ

Maximální zatížení střechy a celkovou přípustnou hmotnost vozidla bezpodmínečně dodržujte také při montáži nástaveb na příčné střešní nosiče (střešní box, nosič lyží atd.). V opačném případě by se mohl systém základních střešních nosičů, nástavby na nich a/nebo náklad uvolnit z vozidla a způsobit zranění Vám a jiným osobám a/nebo materiální škody, a to i na Vašem vozidle.

Překročení celkové přípustné hmotnosti má negativní vliv na bezpečnost jízdy, jízdní vlastnosti a chování vozidla při řízení a brzdění. Přetížené pneumatiky se mohou přehřát a tím prasknout. Hrozí nebezpečí nehody!

U užitečného zatížení včetně cestujících ve vozidle vždy dodržujte přípustnou celkovou hmotnost Vašeho vozidla.

V případě montáže základního střešního nosiče nelze zcela otevřít (panoramatické) posuvné střešní okno. Za účelem větrání vnitřního prostoru vozidla můžete (panoramatické) posuvné střešní okno i nadále nadzvednout. Při kontaktu se základním střešním nosičem schváleným společností Mercedes-Benz (panoramatické) posuvné střešní okno mírně poklesne, jeho zadní část však zůstane zvednutá.

Nezapomeňte, že v důsledku montáže základních střešních nosičů se změni rozměry vozidla.

Nejezděte s namontovanými základními střešními nosiči do mycí linky.

Nejsou-li základní střešní nosiče používány, měly by být z důvodu bezpečnosti a úspory paliva z vozidla demontovány.

Zajistěte rovnoměrné rozdělení zatížení střechy přes všechny základní střešní nosiče.



## Nosnost

### Důležité!

**Bezpodmínečně dodržujte přípustné zatížení střechy Vašeho vozidla, viz návod k obsluze vozidla!**

**Při přepravě nákladu na střeše musí být dodrženy podmínky provozu vozidel na silničních komunikacích a také veškeré specifické předpisy platné v dané zemi. Náklad nesmí přesahovat zákonem předepsané rozměry, popř. musí být odpovídajícím způsobem označen.**

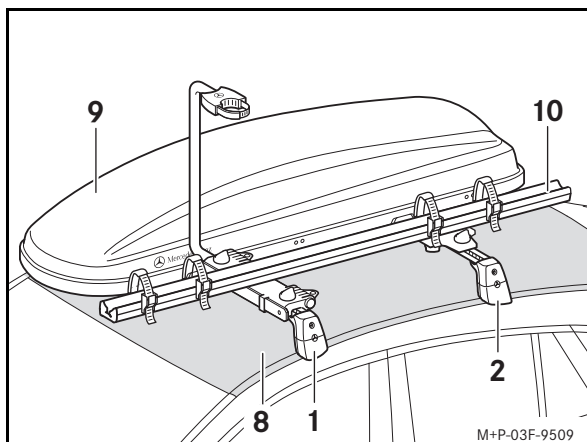

Postup při stanovení maximální nosnosti je následující (příklad):

Přípustné zatížení střechy (8):	75 kg
minus vlastní hmotnost základního střešního nosiče (1 a 2):	5,6 kg
minus vlastní hmotnost střešních nástavb (9 a 10):	19 kg
<b>Maximální nosnost:</b>	<b>50,4 kg</b>

## Montáž



### VAROVÁNÍ

Před každou jízdou a také v průběhu delší jízdy zkontrolujte pevnost uložení základních střešních nosičů a případně šrouby utáhněte. Opakujte tuto kontrolu v pravidelných intervalech podle vlastností vozovky, nejpozději však po 2500 km trvalého používání.

Na šrouby základních střešních nosičů nepoužívejte žádná maziva. Šrouby by se mohly samovolně povolit a základní střešní nosiče by se mohly spolu s nástavbami na střešní nosiče a nákladem uvolnit z vozidla a způsobit tak zranění Vám a jiným osobám a/nebo materiální škody, a to i na Vašem vozidle.

Nepoužívejte poškozené nebo vadné základní střešní nosiče nebo nástavby na střešní nosiče. Základní střešní nosiče by se mohly spolu s nástavbami na střešní nosiče a nákladem uvolnit z vozidla, zranit Vás nebo jiné osoby a/nebo způsobit materiální škody, a to i na Vašem vozidle.

Montáž/demontáž je znázorněna na předním základním střešním nosiči (1). Montáž/demontáž zadního základního střešního nosiče se provádí obdobným způsobem (2).

Montáž/demontáž provádějte za asistence druhé osoby.

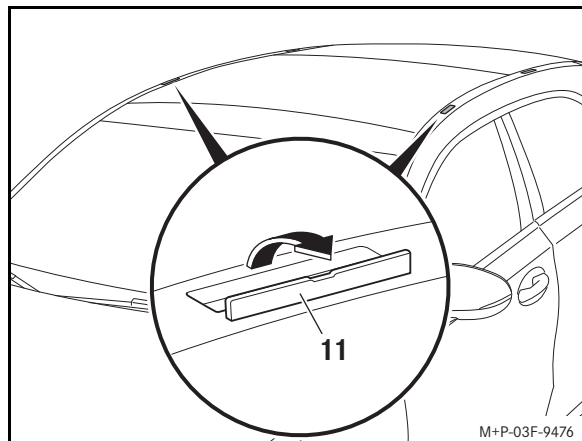

Zobrazený příklad

1. Opatrně otevřete kryty (11) ve směru šipky.

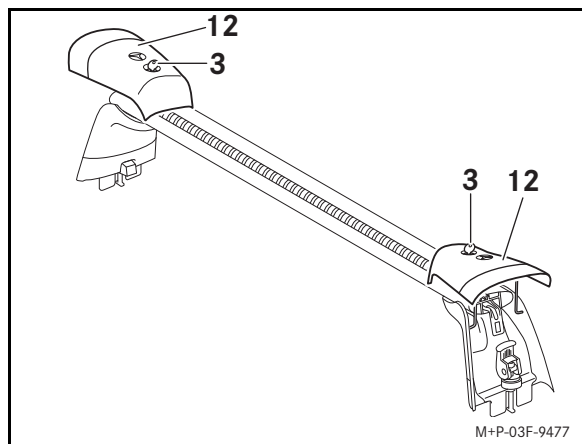

2. Odemkněte krytky (12) na obou stranách pomocí klíčku (3) a vyklepte je nahoru.

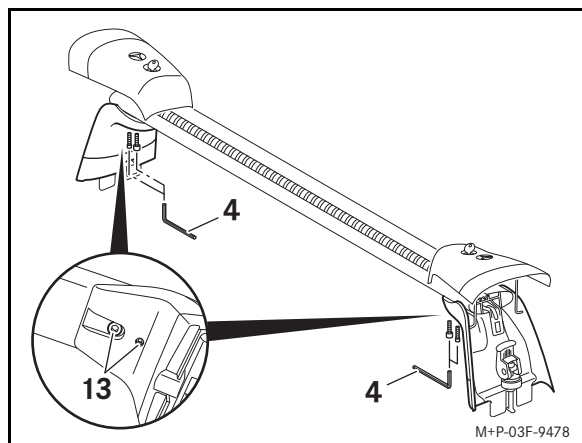

3. Uvolněte šrouby (13) pomocí nástroje (4) o čtvrtinu otáčky.

### Upozornění:

Uvolnění šroubů (13) se provádí za účelem přesného přizpůsobení základních střešních nosičů šířce střechy vozidla. Toto nastavení je nutné provést pouze při první montáži.

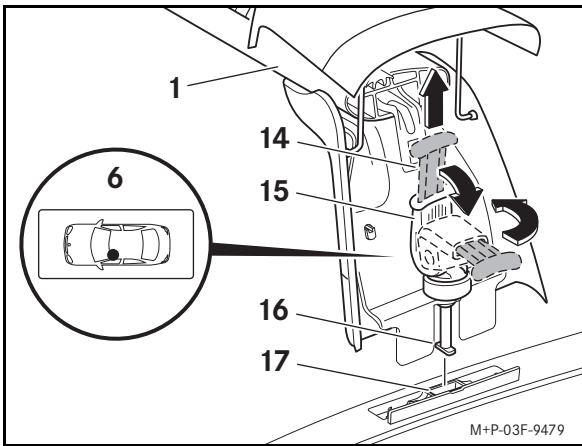

4. Na obou stranách základního střešního nosiče (1) vytáhněte červenou páčku (14) nahoru. Sklopte rychloupínací prvek (15) dolů a otočte jej doprava.

**Důležité!**

**Zabraňte kontaktu základního střešního nosiče se střechou vozidla. Mohli byste poškrábat nebo poškodit lak.**

5. Základní střešní nosič (1) nasadte způsobem znázorněným na montážním místě vpředu vlevo (6) na střechu vozidla tak, aby patky (16) dosedaly do upevňovacích bodů (17).

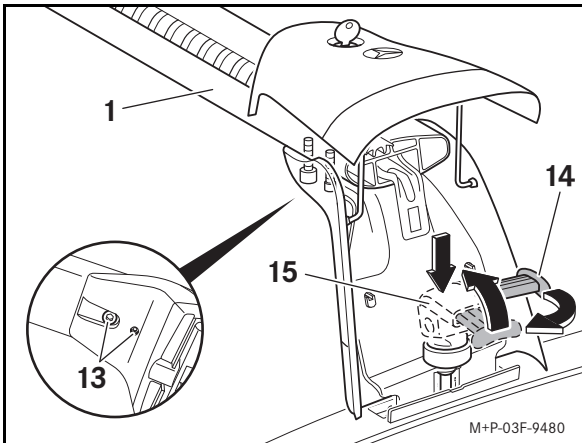

6. Na obou stranách základního střešního nosiče (1) zatlačte rychloupínací prvek (15) dolů, podržte jej a otočte doleva. Rychloupínací prvek (15) odklopte nahoru až na doraz a červenou páčku (14) zatlačte dolů.
7. Šrouby (13) pevně utáhněte pomocí nástroje (4).
8. Sklopte krytky (12) na obou stranách dolů a zamkněte je klíčkem (3).
9. Obdobným způsobem namontujte zadní základní střešní nosič (2).

**Montáž krycího profilu**

Pokud na příčných střešních nosičích nejsou používány žádné nástavby, měly by být namontovány krycí profily (5), aby se minimalizoval hluk větru.

1. Položte krycí profily (5) na základní střešní nosiče a zatlačte je do drážky (18).
2. Seřízněte krycí profily (5).

Přední základní střešní nosič (1): 965 mm  
 Zadní základní střešní nosič (2): 885 mm

**Montáž nástaveb na střešní nosiče**

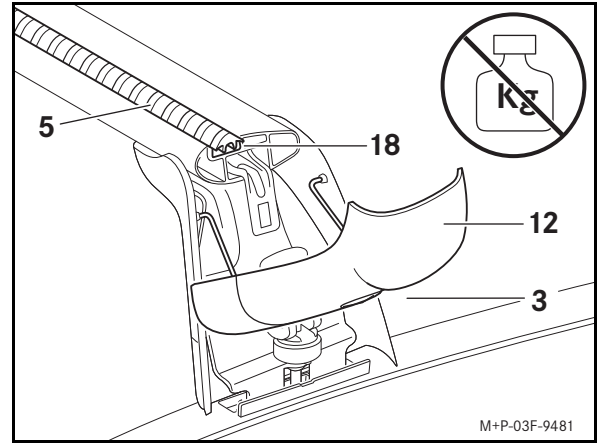

1. Odemkněte krytky (12) na základních střešních nosičích (1 a 2) pomocí klíčku (3) a sklopte je dolů.

**Důležité!**

**Krytky sklopené dolů nezatěžujte. Mohlo by dojít k poškození či ulomení krytek.**

2. Popř. vytáhněte již namontované krycí profily (5).
3. Zasuňte držák nástavby na střešní nosiče do drážky (18).  
 Další pokyny prosím vyhledejte v montážním návodu příslušných nástaveb na střešní nosiče.

**Demontáž**

1. Popř. namontované nástavby na střešní nosiče demontujte, viz montážní návod příslušných nástaveb na střešní nosiče.
2. Odemkněte krytky (12) na obou stranách pomocí klíčku (3) a vyklopte je nahoru.
3. Na obou stranách základního střešního nosiče (1) vytáhněte červenou páčku (14) nahoru. Sklopte rychloupínací prvek (15) dolů a otočte jej doprava.
4. Sejměte základní střešní nosič (1) ze střechy vozidla.

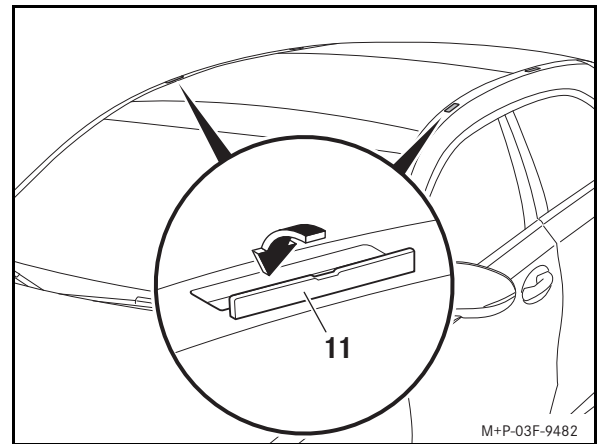

Zobrazený příklad

5. Krytky (11) zcela zamkněte.
6. Na obou stranách základního střešního nosiče (1) otočte rychloupínací prvek (15) doleva. Vyklopte rychloupínací prvek (15) směrem nahoru až na doraz. Zatlačte červenou páčku (14) dolů.
7. Sklopte krytky (12) na obou stranách dolů.

**Upozornění:**

Základní střešní nosiče uložte na čistém a bezpečném místě. Společnost Mercedes-Benz Vám doporučuje používat na základní či příčné střešní nosiče skladovací a přepravní vak.



**Tillykke med købet af dine nye originale Mercedes-Benz tagbøjler.**  
**Vi ønsker dig rigtig god fornøjelse med brugen.**

### Gyldighed

Denne monteringsvejledning til tagbøjlerne er godkendt til Mercedes-Benz A-Klasse, typeserie V177.

Brugt sammen med passende bøjleopbygninger (tagboks, skiholder osv.) er disse tagbøjler beregnet til transport af last på bilens tag.

Mercedes-Benz anbefaler, at du af sikkerhedsmæssige grunde kun anvender tilbehør, som Mercedes-Benz har godkendt til brug sammen med disse tagbøjler.

### Enkeltdele

- (1) Tagbøjle forrest
- (2) Tagbøjle bagest
- (3) Nøgle (4 stk.)
- (4) Værktøj
- (5) Afdækningsprofil (2 stk.)

### Markeringssteder

- (6) Monteringssted forrest til venstre
- (7) Monteringssted bagest til venstre

### Nødvendige hjælpemidler

- Målebånd
- Saks

### Tekniske data

Tagbøjlernes egenvægt:	5,6 kg
Tilladt taglast:	75 kg
Maksimal last på tagbøjlerne:	69,4 kg
Tagbøjlernes anvendelige bredde:	860 mm
Tagbøjlernes opbygningshøjde <sup>a</sup> :	150 mm

a. Tagbøjlernes ekstra højde, der skal lægges til bilens højde.

### Generelle oplysninger

Hvert enkelt arbejdsstrin i monteringsvejledningen, advarslerne, de generelle sikkerhedsoplysninger og henvisningerne skal følges nøje. Kontakt et autoriseret værksted, hvis der opstår vanskeligheder under monteringen. Mercedes-Benz anbefaler, at du henvender dig til et Mercedes-Benz serviceværksted.

Der tages forbehold for ændringer af tekniske detaljer i forhold til billederne i monteringsvejledningen.

### Vigtige sikkerhedsoplysninger



#### ADVARSEL

Tagbøjlerne må kun monteres på Mercedes-Benz A-Klasse typeserie V177, og denne monteringsvejledning skal følges.

Ellers kan tagbøjler, bøjleopbygninger og/eller last løsne sig fra bilen og derved skade dig og andre personer og/eller forårsage materiel skade, også på bilen.



#### ADVARSEL

Lasten på taget giver en større vindmodstandsflade, og bilen får et højere tyngdepunkt, hvilket medfører en ændring af køreegenskaberne. Den ekstra vægt på bilens tag kan eksempelvis forringe bremsevirkningen, køreegenskaberne i kurver og accelerationsevnen.

Overskrid derfor ikke en maksimal hastighed på 130 km/h med monterede tagbøjler, heller ikke uden last, og køр altid ekstra forsigtigt.

Tilpas altid din køremåde efter de aktuelle vej-, trafik- og vejforhold, og køр særligt forsigtigt, hvis du har last på taget.



#### ADVARSEL

Overhold altid bilens maksimale taglast og tilladte totalvægt, også når der anvendes bøjleopbygninger (tagboks, skiholder etc.). Ellers kan tagbøjler, bøjleopbygninger og/eller last løsne sig fra bilen og derved skade dig og andre personer og/eller forårsage materiel skade, også på bilen.

Køresikkerheden er nedsat, hvis du overskrider den tilladte totalvægt, og styre- og bremseegenskaberne kan være markant dårligere.

Overbelastede dæk kan blive overophedet og derved punktere. Der er fare for ulykke!

Overhold altid bilens tilladte totalvægt, og husk at medregne vægten på alle former for last samt personerne i bilen.

Hvis der er monteret tagbøjler, kan (panorama-)soltaget ikke åbnes helt. Det kan dog fortsat hæves med henblik på at ventilere kabinen. Ved kontakt med en tagbøjle, der er godkendt af Mercedes-Benz, sænkes (panorama-)soltaget lidt, men forbliver hævet bagtil.

Vær opmærksom på de ændrede mål for bilen som følge af de monterede tagbøjler.

Kør ikke ind i en vaskehal med monterede tagbøjler.

Af sikkerhedsmæssige grunde og for at spare brændstof bør tagbøjlerne afmonteres fra bilen, hvis de ikke benyttes.

Sørg for en jævn fordeling af taglasten på alle tagbøjler.

## Last

### Vigtigt!

Vær opmærksom på den tilladte belastning af bilens tag, se bilens instruktionsbog!

Ved tagtransport skal bestemmelserne i den tyske lov om indregistrering af motorkøretøjer (StVZO) resp. alle relevante nationale bestemmelser overholdes. Lasten må ikke rage længere ud end de lovmæssigt foreskrevne mål og skal være markeret tilsvarende.

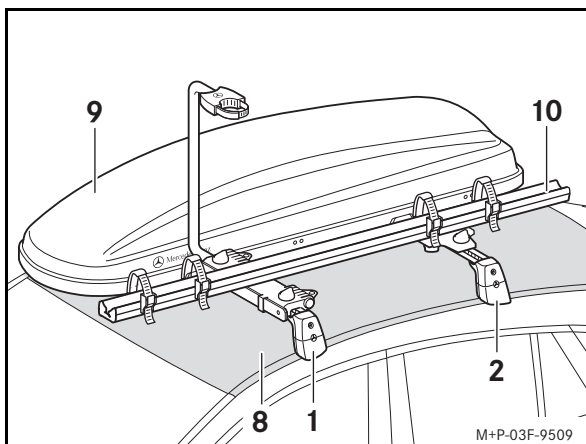

Den maksimale last beregner du på følgende måde (eksempel):

Tilladt tagbelastning (8):	75 kg
Minus egenvægt tagbøjle (1 und 2):	5,6 kg
Minus egenvægt bøjleopbygninger (9 og 10):	19 kg
Maksimal last:	50,4 kg

## Montering



### ADVARSEL

Kontrollér, at tagbøjlerne sidder ordentligt fast, hver gang du skal ud at køre og også undervejs på længere ture, og efterspænd om nødvendigt boltene. Gentag denne kontrol med jævne mellemrum afhængigt af vejbanens beskaffenhed, dog senest efter 2500 km konstant brug.

Anvend ikke smøremiddel til tagbøjlernes bolte. Boltene kan løsne sig automatisk, og tagbøjlerne kan løsne sig fra bilen sammen med bøjleopbygninger og lasten og kan derved kvæste dig og andre personer og/eller forårsage materiel skade, også på bilen.

Benyt ikke beskadigede eller defekte tagbøjler eller bøjleopbygninger. Tagbøjlerne kan løsne sig fra bilen sammen med bøjleopbygningen og lasten og derved skade dig selv og andre og/eller forårsage materiel skade, også på bilen.

Monteringen/afmonteringen vises med forreste tagbøjle (1) som eksempel. Montering/afmontering af den bageste tagbøjle (2) skal udføres på samme måde.

Foretag monteringen/afmonteringen sammen med en anden person.

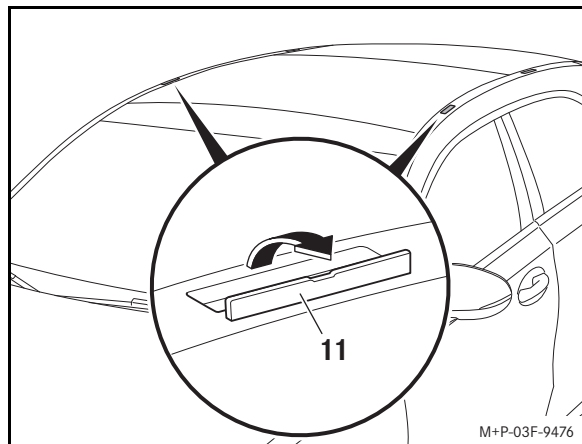

Eksempel

1. Åbn forsigtigt afdækningerne (11) i pilens retning.

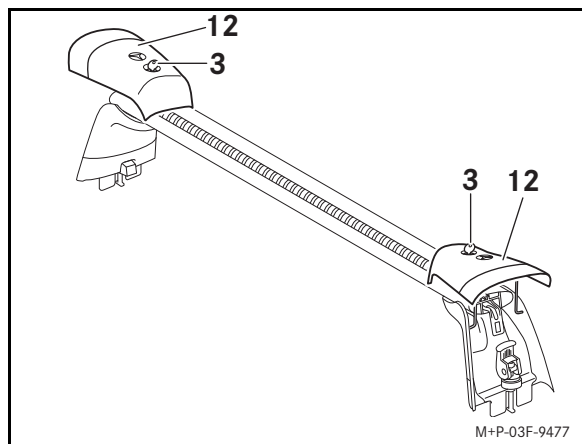

2. Lås dækkapperne (12) op i begge sider med nøglen (3), og vip dem op.

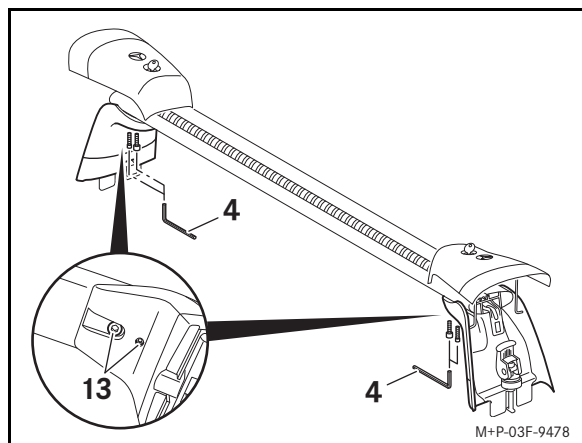

3. Løsn boltene (13) en kvart omgang med værktøjet (4).

### Bemærk:

Boltene (13) skal løsnes, for at tagbøjlerne kan tilpasses præcist til bredden af bilens tag. Denne indstilling skal kun udføres ved første montering.

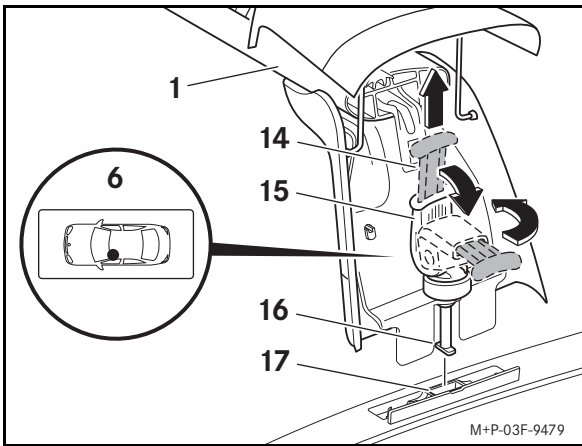

4. Træk den røde arm (14) opad i begge sider af tagbøjlen (1). Vip hurtigspænderen (15) nedad, og drej den mod højre.

**Vigtigt!**

**Undgå at berøre bilens tag med tagbøjlen. Ellers kan du ridse eller beskadige lakken.**

5. Placér tagbøjlen (1) på bilens tag som vist på monteringsstedet foran til venstre (6), således at fødderne (16) sidder i fastgørelsespunkterne (17).

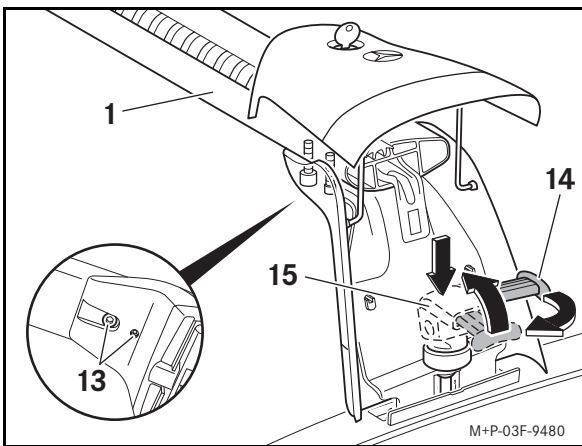

6. Tryk hurtigspænderen (15) nedad i begge sider af tagbøjlen (1), hold den inde, og drej den mod venstre. Vip hurtigspænderen (15) opad indtil anslag, og tryk den røde arm (14) nedad.  
 7. Skru boltene (13) fast med værktøjet (4).  
 8. Vip dækkapperne (12) i begge sider ned, og lås dem med nøglen (3).  
 9. Montér den bageste tagbøjle (2) på samme måde.

**Montering af afdækningsprofil**

Hvis der ikke anvendes bøjleopbygninger (tagboks, skiholder etc.), bør afdækningsprofilerne (5) monteres for at mindske vindstøjen.

1. Placér afdækningsprofilerne (5) på tagbøjlerne, og tryk dem ind i noten (18).  
 2. Skær afdækningsprofilerne (5) til.

Tagbøjle forrest (1): 965 mm  
 Tagbøjle bagest (2): 885 mm

**Montering af bøjleopbygninger**

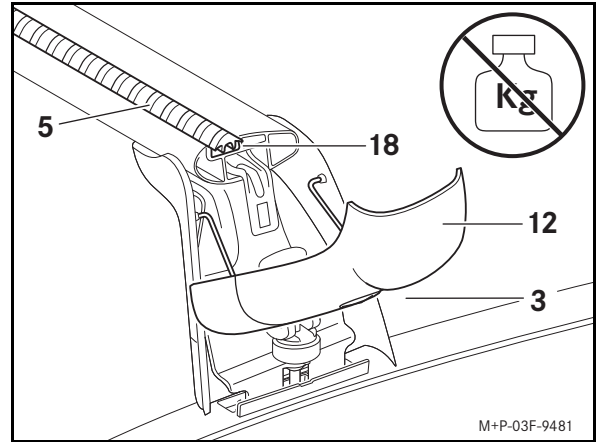

1. Lås dækkapperne (12) på tagbøjlerne (1 og 2) op med nøglen (3), og vip dem nedad.

**Vigtigt!**

**Undgå at belaste dækkapperne, når de er åbnet og vippet ned. Dækkapperne kan blive beskadiget eller knække af.**

2. Træk eventuelt allerede monterede afdækningsprofiler (5) ud.  
 3. Skyd bøjleopbygningens holder ind i noten (18).

Se yderligere oplysninger i monteringsvejledningen til de aktuelle bøjleopbygninger.

**Afmontering**

1. Afmonter eventuelt monterede bøjleopbygninger, se monteringsvejledningen til den pågældende bøjleopbygning.  
 2. Lås dækkapperne (12) op i begge sider med nøglen (3), og vip dem op.  
 3. Træk den røde arm (14) opad i begge sider af tagbøjlen (1). Vip hurtigspænderen (15) nedad, og drej den mod højre.  
 4. Fjern tagbøjlen (1) fra bilens tag.

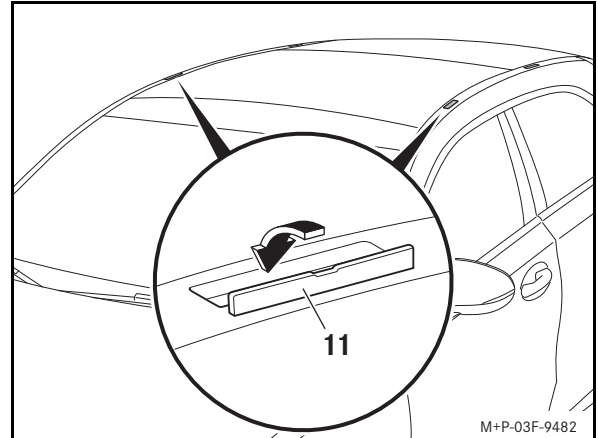

Eksempel

5. Lås afdækningerne (11) helt.  
 6. Drej hurtigspænderen (15) mod venstre på begge sider af tagbøjlen (1). Vip hurtigspænderen (15) opad indtil anslag. Tryk den røde arm (14) nedad.  
 7. Vip dækkapperne (12) ned i begge sider.

**Bemærk:**

Tagbøjlerne skal opbevares et rent og sikkert sted. Mercedes-Benz anbefaler, at du benytter transport- og opbevaringstasken til tag- eller rælingbøjler.



## Õnnitleme teid uute Mercedes-Benzi originaal-põhikandurite ostu puhul!

Loodame, et naudite selle kasutamist.

### Kehtivus

See põhikandurite paigaldusjuhend on mõeldud Mercedes-Benzi A-klassi seeria V177 sõidukitele.

Põhikandurid on koos sobivate lisaelementide (katuseboks, suusahoidikud jms) kasutamisega ette nähtud esemete transportimiseks sõiduki katusel. Mercedes-Benz soovib teil ohutuse huvides kasutada ainult Mercedes-Benzi nende põhikanduritega kasutamiseks lubatud tarvikuid.

### Komponendid

- (1) eesmine kandetala
- (2) tagumine kandetala
- (3) võti (4 tk)
- (4) tööriist
- (5) katteprofiil (2 tk)

### Märgistuste asukohad

- (6) paigalduskoht ees vasakul
- (7) paigalduskoht taga vasakul

### Vajalikud abivahendid

- mõõdulint
- käärid

### Tehnilised andmed

Põhikandurite omakaal:	5,6 kg
Lubatud katusekoormus:	75 kg
Põhikandurite maksimaalne koormus:	69,4 kg
Põhikandurite kasutatav laius:	860 mm
Põhikandurite paigalduskõrgus <sup>a</sup> :	150 mm
a. Põhikandurite täiendav kõrgus, mis tuleb sõiduki kõrgusele juurde arvestada.	

### Üldised suunised

Järgige täpselt iga paigaldusjuhendis näidatud tööetappi, hoiatusi, üldisi ohutusjuhiseid ja märkusi.

Kui teil tekib paigaldamisega raskusi, siis pöörduge kvalifitseeritud eritöökoja poole. Soovitame pöörduda Mercedes-Benz'i hoolduskeskuse poole.

Jätame endale õiguse teha paigaldusjuhise jooniste tehnilistes andmetes muudatusi.

## Olulised ohutussuunised



### HOIATUS

Paigaldage põhikandurid ainult Mercedes-Benzi A-klassi seeria V177 sõidukitele ja seda paigaldusjuhendit järgides.

Vastasel korral võivad põhikandurid, lisaelemendid ja/või veetavad esemed sõidukilt lahti pääseda ja teid ning teisi isikuid vigastada ja/või tekitada ainelist kahju, sh teie sõidukile.



### HOIATUS

Katusel olev koorem suurendab tuuletakistust ja tõstab sõiduki raskuskeset ning muudab seega sõiduomadusi. Sõiduki katusel olev lisaraskus võib näiteks halvendada pidurdustõhusust, kurvisõiduomadusi ja sõiduki kiirendusvõimet.

Ärge ületage seepärast ka ilma koormata sõites, kui sõidukile on paigaldatud põhikandurid, suurimat kiirust 130 km/h ja sõitke alati suurema ettevaatusega.

Valige sõidustiil alati vastavalt tee- ja liiklusoludele ning ilmastikutingimustele ja sõitke eriti ettevaatlikult, kui katusel on koorem.



### HOIATUS

Pidage kindlasti kinni lubatud maksimaalsest katusekoormusest ja sõiduki kogumassist, kui kasutate katuseraamil lisaelemente (katuseboks, suusahoidikud jms). Vastasel korral võivad põhikandurid, lisaelemendid ja/või veetavad esemed sõidukilt lahti pääseda ja teid ning teisi isikuid vigastada ja/või tekitada ainelist kahju, sh teie sõidukile.

Lubatava kogukaalu ületamine mõjutab sõiduohutust; sõiduomadused ning roolimis- ja pidurduskäitumine võivad märgatavalt halveneda. Ülekoormatud rehvid võivad üle kuumeneda ja seetõttu puruneda. Tekib liiklusõnnetuse oht!

Sõiduki kogukaal koos koorma ja sõitjatega tuleb alati hoida lubatud piirides.

Paigaldatud põhikandurite korral ei saa (panoraam-) katuseeluuki täielikult avada. Sõiduki salongi õhutamiseks saate (panoraam-) katuseeluuki siiski tõsta. Kui Mercedes-Benz'i heakskiidetud kandetala puutub kokku (panoraam-) katuseeluugiga, siis vajub katus natuke, kuid jääb tagapool siiski üles.

Arvestage paigaldatud põhikandurite tõttu muutunud sõiduki mõõtmetega.

Ärge sõitke paigaldatud põhikanduritega autopesulasse.

Ohutuse ja kütuse säästmise mõttes peaksite põhikandurid sõidukilt eemaldama, kui te neid parajasti ei kasuta.

Jaotage katusekoorem ühtlaselt kõigile põhikanduritele.

## Koormus

### NB!

Järgige sõiduki lubatud katusekoormust, vt sõiduki kasutusjuhendit!

Katusel esemeid vedades järgige liikleusekirja ja muid riiklikke eeskirju. Esemed ei tohi ületada seadusega ette nähtud piirmõõtmeid või peavad olema vastavalt tähistatud.

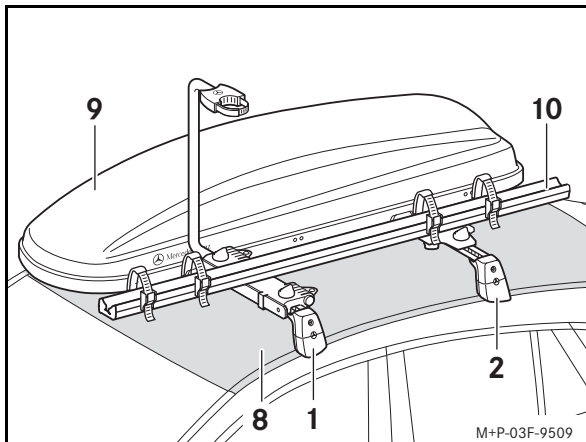

Maksimaalse koormuse saate kindlaks teha järgmiselt (**näide**):

Lubatud katusekoormus (8):	75 kg
miinus kandetalade omakaal (1 ja 2):	5,6 kg
miinus lisaelementide (9 ja 10) omakaal:	19 kg
Maksimaalne lisakoormus:	50,4 kg

## Paigaldamine



### HOIATUS

Kontrollige enne iga sõitu ja pikema reisi korral ka sõidu ajal põhikandurite kinnituste tugevust ja pingutage vajaduse korral kruvisid täiendavalt. Tehke seda kontrolli sõltuvalt sõidutee kvaliteedist regulaarselt, kuid siiski hiljemalt 2500 km pideva kasutamise järel.

Ärge kasutage põhikandurite kruvidel määrdeaineid. Kruvid võivad ise lõdveneda ja põhikandurid võivad koos lisaelementide ning esemetega teie sõiduki küljest lahti tulla ja teid ning teisi isikuid vigastada ja/või tekitada ainelist kahju, sh teie sõidukile.

Ärge kasutage vigastatud või defektseid põhikandureid või kandurite lisaelemente. Põhikandurid võivad koos lisaelementide ja esemetega sõiduki küljest lahti tulla ja teid ning teisi isikuid vigastada ja/või tekitada ainelist kahju, sh teie sõidukile.

Paigaldamine/eemaldamine on kujutatud eesmise kandetala (1) näitel. Tagumise kandetala (2) paigaldamine/eemaldamine tuleb teha sama põhimõtte järgi.

Paigaldamiseks/eemaldamiseks kasutage teise inimese abi.

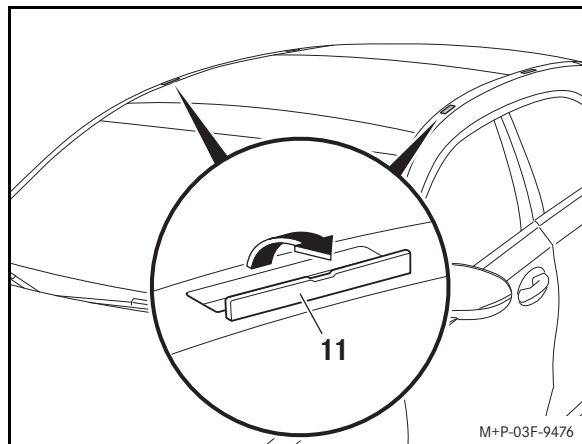

Näide

1. Avage katted (11) ettevaatlikult noole suunas.

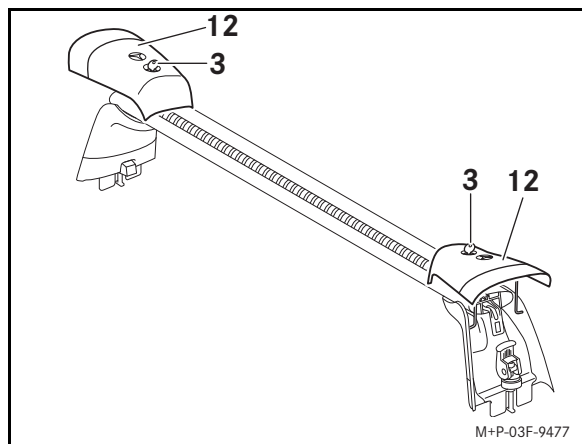

2. Avage katekorgid (12) mõlemal küljel võtmega (3) ja tõstke üles.

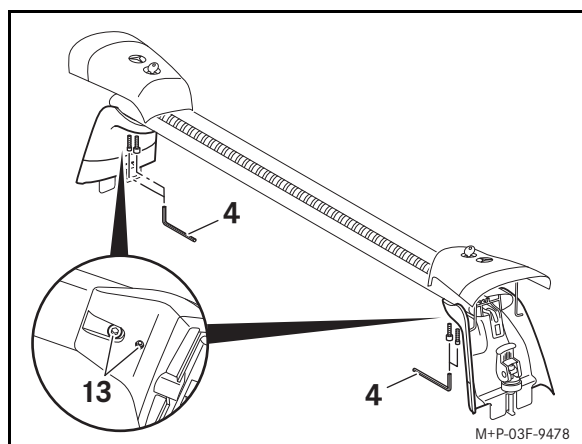

3. Keerake kruvid (13) tööriistaga (4) veerandi pöörde võrra lahti.

### Suunis:

Kruvide (13) vabastamine aitab kandetaladel täpselt sobituda sõiduki katuse laiussega. Seda tuleb teha ainult esmakordsel paigaldamisel.

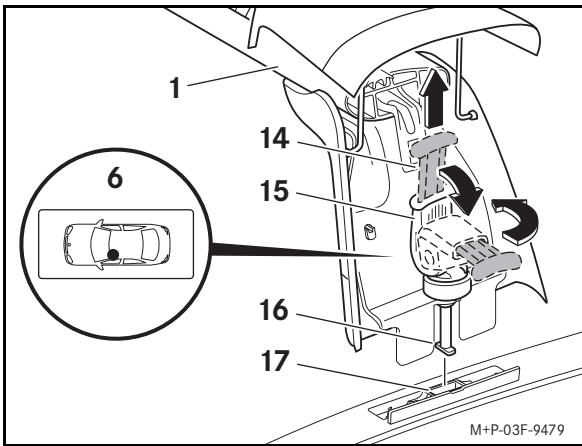

4. Tõmmake põhikanduri (1) mõlemal küljel punane hoob (14) üles. Keerake kiirkinnitus (15) alla ja pöörake paremale.

**NB!**

**Põhikandur ei tohi minna sõiduki katuse vastu. Vastasel korral võite värvikihti kriipida või kahjustada.**

5. Asetage põhikandur (1), nagu paigalduskohas ees vasakul (6) näidatud, sõiduki katusele nii, et jalad (16) oleksid kinnituspunktides (17).

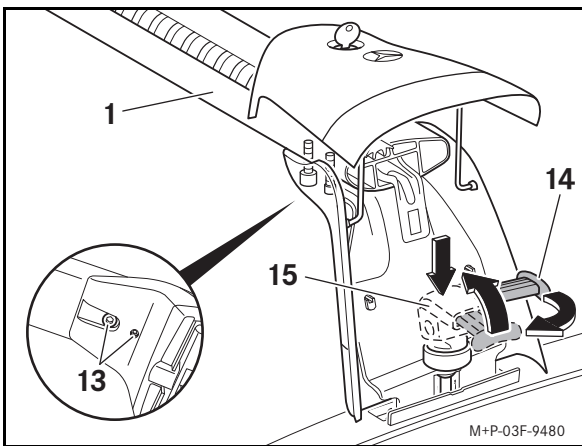

6. Vajutage põhikanduri (1) mõlemal küljel kiirkinnitus (15) alla, hoidke seda all ja pöörake vasakule. Lükake kiirkinnitus (15) kuni piirajani üles ja vajutage punane hoob (14) alla.
7. Keerake kruvid (13) tööriistaga (4) kinni.
8. Keerake katted (11) mõlemal küljel alla ja sulgege võtmega (3).
9. Paigaldage tagumine kandetala (2) sama põhimõtte järgi.

### Katteprofiili paigaldamine

Kui kanduri peal pealisehitisi ei kasutata, tuleks paigaldada katteprofiilid (5), et vähendada tuulemüra.

1. Asetage katteprofiilid (5) põhikanduritele ja suruge soonde (18).
2. Lõigake katteprofiilid (5) parajaks.

Eesmine põhikandur (1):

965 mm

Tagumine põhikandur (2):

885 mm

### Katuseraami lisaelementide paigaldamine

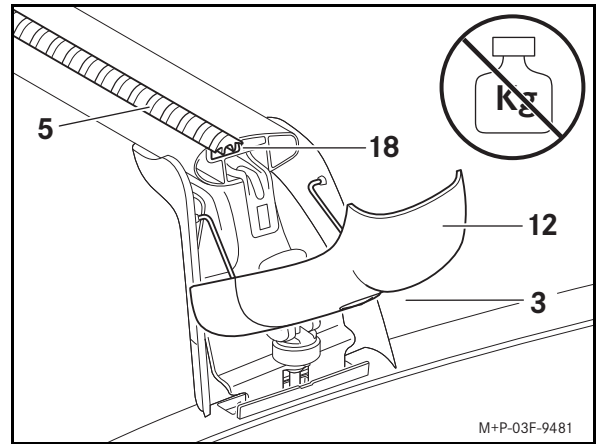

1. Avage katted (11) põhikandurite (1 ja 2) juures võtmega (3) ning vajutage alla.

**NB!**

**Ärge koormake allapööratud katted. Katted võivad kahjustuda või murduda.**

2. Tõmmake katteprofiilid (5) välja, kui need on juba paigaldatud.
3. Lükake lisaelemendi hoidik soonde (18).

Täpsemad juhised on vastava lisaelemendi paigaldusjuhendis.

### Eemaldamine

1. Vajaduse korral eemaldage katuseraamile paigaldatud lisaelemendid, vt vastavate lisaelementide paigaldusjuhendeid.
2. Avage katted (12) mõlemal küljel võtmega (3) ja tõstke üles.
3. Tõmmake põhikanduri (1) mõlemal küljel punane hoob (14) üles. Keerake kiirkinnitus (15) alla ja pöörake paremale.
4. Võtke kandetala (1) sõiduki katuselt ära.

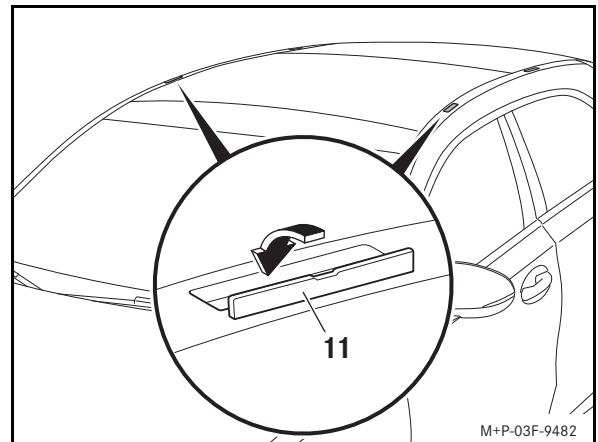

Näide

5. Sulgege katted (11) täielikult.
6. Pöörake põhikanduri (1) mõlemal küljel kiirkinnitus (15) vasakule. Lükake kiirkinnitus (15) kuni piirajani üles. Vajutage punane hoob (14) alla.
7. Vajutage katted (12) mõlemal pool alla.

**Suunis:**

Hoidke põhikandureid puhtas ja turvalises kohas. Mercedes-Benz soovib teil kasutada katuseraami transpordi- ja hoiukotti.





**Onnea uuden aidon Mercedes-Benz-perustelineen johdosta!**  
**Toivottavasti sinulla on paljon iloa sen käytössä.**

### Soveltuvuus

Tämä perustelineiden asennusohje on hyväksytty Mercedes-Benzin A-sarjalle, mallisarja V177.

Perustelineet on tarkoitettu käytettäväksi yhdessä soveltuviin päällirakenteiden (kattoboksi, suksiteline jne.) kanssa kuorman kuljettamiseen auton katolla. Mercedes-Benz suosittelee turvallisuussyistä käyttämään vain Mercedes-Benzin näihin perustelineeseen hyväksymiä tarvikkeita.

### Yksittäiset osat

- (1) Perusteline eteen
- (2) Perusteline taakse
- (3) Avain (4 kappaletta)
- (4) Työkalu
- (5) Suojalista (2 kappaletta)

### Merkintäkohdat

- (6) Asennuspaikka etuvasemmalla
- (7) Asennuspaikka takavasemmalla

### Tarvittavat apuvälineet

- Mittanauha
- Sakset

### Tekniset tiedot

Perustelineen omapaino:	5,6 kg
Sallittu kattokuorma:	75 kg
Perustelineiden enimmäiskantavuus:	69,4 kg
Perustelineen hyötyleveys:	860 mm
Perustelineen rakennekorkeus <sup>a</sup> :	150 mm

a. Perustelineen lisäkorkeus, joka on laskettava mukaan auton korkeuteen.

### Yleisiä ohjeita

Kaikkia asennusohjeessa annettuja yksittäisiä työvaiheita, varoitushuomautuksia, yleisiä turvallisuushuomautuksia ja ohjeita on noudatettava tarkasti.

Jos asennuksessa esiintyy ongelmia, käänny ammattitaitoisen erikoiskorjaamon puoleen. Mercedes-Benz suosittelee Mercedes-Benz-huoltopistettä.

Pidätämme oikeuden teknisten yksityiskohtien muutoksiin, jotka poikkeavat asennusohjeen kuvista.

## Tärkeitä turvallisuushuomautuksia



### VAROITUS

Asenna perustelineet ainoastaan Mercedes-Benzin A-sarjan mallisarjaan V177 ja vain tämän asennusohjeen mukaisesti.

Muutoin perustelineet, niihin asennetut päällirakenteet ja/tai kuorma voivat irrota autosta ja aiheuttaa henkilövahinkoja ja/tai aineellisia vahinkoja, myös autollesi.



### VAROITUS

Kattokuorma suurentaa tuulen tarttumapinta-alaa ja nostaa auton painopistettä, minkä vuoksi auton ajokäyttäytyminen muuttuu. Lisäpaino auton katolla voi esimerkiksi heikentää auton jarrutusvaikutusta, kaarreajo-ominaisuuksia ja kiihtyvyyttä.

Älä siksi ylitä perustelineiden ollessa asennettuna enimmäisnopeutta 130 km/h, vaikka perustelineillä ei olisikaan kuormaa, ja aja aina erityisen varovasti.

Sovita ajotapasi aina senhetkisiin tie-, liikenne- ja sääolosuhteisiin ja aja erityisen varovasti, kun katolla on kuormaa.



### VAROITUS

Ota huomioon auton suurin sallittu kattokuorma ja sallittu kokonaisuudessa silloinkin, kun telineeseen on asennettu päällirakenteita (kattoboksi, suksiteline jne.). Muutoin perustelineet, niihin asennetut päällirakenteet ja/tai kuorma voivat irrota autosta ja aiheuttaa henkilövahinkoja ja/tai aineellisia vahinkoja, myös autollesi.

Jos sallittu kokonaisuudessa ylitetään, ajoturvallisuus heikentyy. Ajo-ominaisuudet, kuten ohjaus- ja jarrutuskäyttäytyminen, voivat huonontua huomattavasti. Ylikuormitetut renkaat voivat ylikuumentua ja rikkoutua. Tästä on seurauksena onnettomuusvaara! Noudata aina auton kuormauksessa matkustajat mukaan lukien auton sallittua kokonaisuutta.

Perustelineiden ollessa asennettuina (panoraama)kattoluukku ei voi avata kokonaan. Voit edelleen nostaa (panoraama)kattoluukku ylös auton sisätilan tuulettamiseksi. Jos (panoraama)kattoluukku koskettaa Mercedes-Benzin hyväksymää perustelinettä, kattoluukku laskeutuu hieman alaspäin, mutta sen takareuna pysyy ylhäällä.

Ota huomioon, että asennettuna oleva perusteline muuttaa auton mittoja.

Älä aja pesulaitteistoon perustelineen ollessa asennettuna.

Turvallisuussyistä ja polttonesteen säästämiseksi perustelineet tulee irrottaa autosta sen ollessa pois käytöstä.

Varmista, että kattokuorma on jakautunut tasaisesti kaikkien perustelineiden päälle.

## Kantavuus

### Tärkeää!

Ota huomioon auton suurin sallittu kattokuorma, ks. auton käyttöohjekirja!

Kun katolla kuljetetaan kuormaa, on noudatettava tieliikennelakeja ja -asetuksia sekä maakohtaisia määräyksiä. Kuorman korkeus ei saa ylittää lakisääteisesti määrättyjä mittoja, ja kuorma tulee merkitä asianmukaisesti.

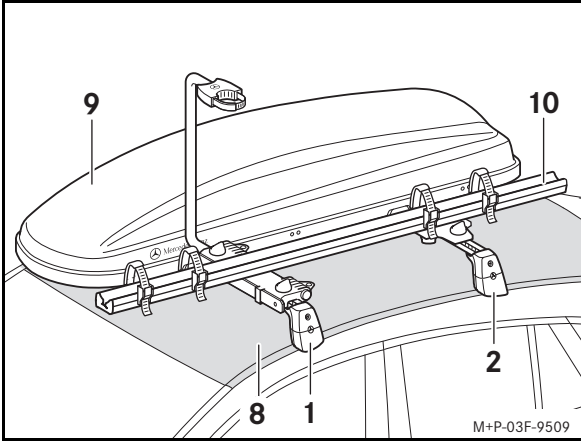

Enimmäiskantavuus tulee määrittää seuraavalla tavalla (esimerkki):

Sallittu kattokuorma (8):	75 kg
miinus perustelineen (1 ja 2) omapaino:	5,6 kg
miinus päällirakenteiden (9 ja 10) omapaino:	19 kg
Enimmäiskantavuus:	50,4 kg

## Asentaminen



### VAROITUS

Varmista ennen jokaista ajoa ja myös pitemmällä ajomatkoilla, että perusteline on hyvin kiinni ja kiristä ruuvit tarvittaessa. Toista tämä tarkastus tienpinnan laadusta riippuen säännöllisin välimatkoin, mutta viimeistään 2 500 km:n jatkuvan käytön jälkeen.

Älä käytä voiteluaineita perustelineen ruuveihin. Muutoin ruuvit voivat löystyä itsestään ja perusteline sekä siihen kiinnitetty kuorma ja päällirakenteet voivat irrota autosta ja aiheuttaa henkilö- ja/tai esinevahinkoja sekä vaurioita myös autolle.

Älä käytä vaurioituneita tai rikkiäisiä perustelineitä tai päällirakenteita. Muutoin ruuvit voivat löystyä itsestään ja perusteline sekä siihen kiinnitetty kuorma ja päällirakenteet voivat irrota autosta ja aiheuttaa henkilö- ja/tai esinevahinkoja sekä vaurioita myös autolle.

Seuraavassa kuvataan etummaisen perustelineen (1) asentaminen/irrottaminen. Takimmaisen perustelineen (2) asentaminen/irrottaminen tapahtuu samalla tavalla.

Suorita asentaminen/irrottaminen toisen henkilön avustuksella.

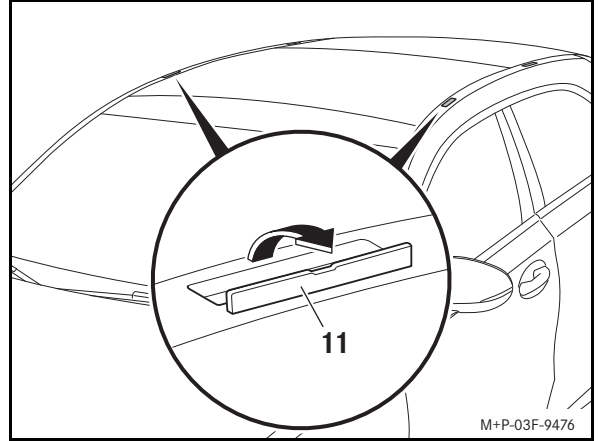

Esimerkkikuva

1. Avaa suojukset (11) varovasti nuolen suuntaan.

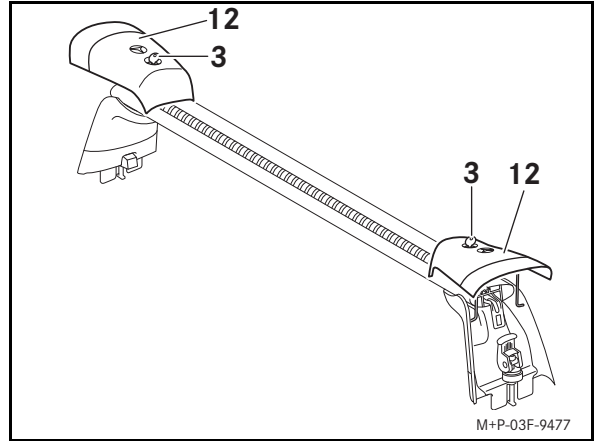

2. Avaa molempien puolien peitelevyt (12) avaimella (3) ja käännä ne ylös.

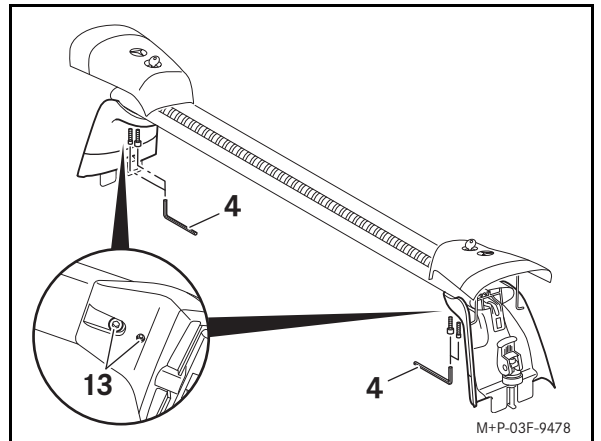

3. Löysää ruuveja (13) työkalun (4) avulla neljänneskierroksen verran.

### Huomautus:

Ruuveja (13) löysyttämällä perusteline voidaan sovittaa tarkasti auton katon leveyteen. Tämä säätö on tehtävä vain ensiasennuksen yhteydessä.

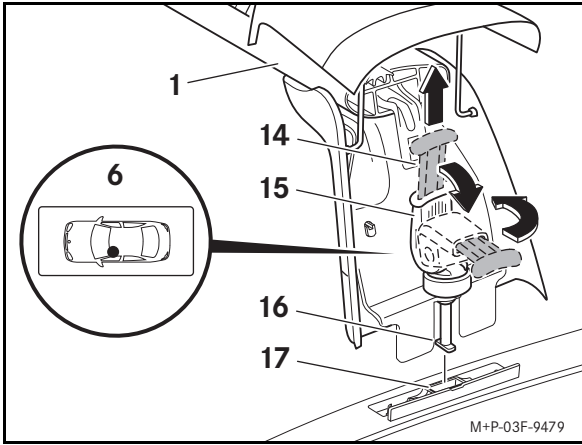

4. Vedä punainen vipu (14) ylös perustelineen (1) molemmilta puolilta. Kierrä pikalukitsinta (15) alas ja oikealle.

**Tärkeää!**

**Älä kosketa auton kattoa perustelineillä. Muuten maalipinta saattaa naarmuttua tai vaurioitua.**

5. Aseta perusteline (1) etvasemmalla (6) olevan asennuspaikan mukaisesti auton katolle siten, että jalat (16) asettuvat kiinnityspisteisiin (17).

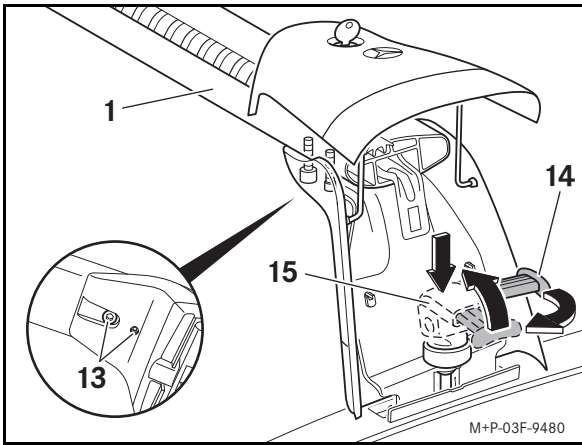

6. Paina perustelineen (1) molempien puolien pikalukitsin (15) alas, pidä se painettuna ja käännä se vasemmalle. Käännä pikalukitsin (15) vasteeseen asti ylös ja paina punainen vipu (14) alas.
7. Kiristä ruuvit (13) työkalun (4) avulla.
8. Käännä molempien puolien suojukset (12) alas ja lukitse ne avaimella (3).
9. Asenna takimmainen perusteline (2) samalla tavalla.

**Suojalistan asentaminen**

Kun perustelineen päällirakenteita ei ole käytössä, suojalistat (5) on asennettava paikoilleen ilmavirtausääniä minimoimiseksi.

1. Aseta suojalista (5) perustelineen päälle ja paina se uraan (18).
2. Leikkaa suojalistat (5).

Perusteline edessä (1): 965 mm  
Perusteline takana (2): 885 mm

**Päällirakenteiden asentaminen**

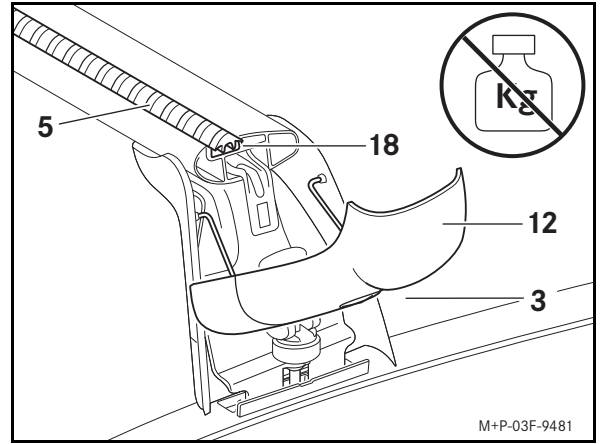

1. Avaa perustelineiden (1 ja 2) peitelevyt (12) avaimella (3) ja käännä ne alas.

**Tärkeää!**

**Älä aseta alas käännettyjen peitelevyjen päälle painoa. Peitelevyt voivat vaurioitua tai murtua.**

2. Vedä tarvittaessa jo asennetut suojalistat (5) ulos.
3. Työnnä päällirakenteen kannatin uraan (18).

Katso lisää ohjeita kunkin päällirakenteen asennusohjeesta.

**Irrottaminen**

1. Irrota tarvittaessa asennetut päällirakenteet, ks. kyseisen päällirakenteen asennusohje.
2. Avaa molempien puolien peitelevyt (12) avaimella (3) ja käännä ne ylös.
3. Vedä punainen vipu (14) ylös perustelineen (1) molemmilta puolilta. Kierrä pikalukitsinta (15) alas ja oikealle.
4. Irrota perusteline (1) auton katosta.

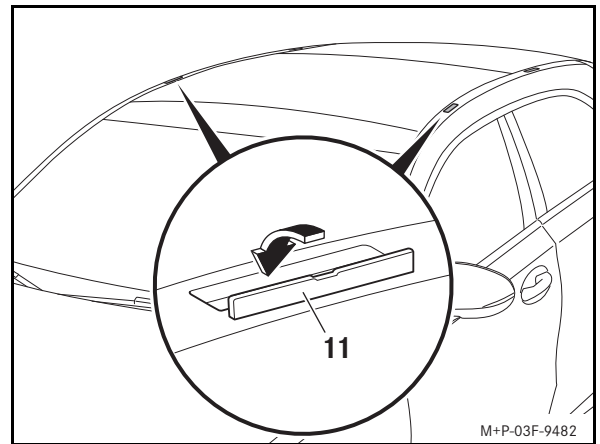

Esimerkkikuva

5. Sulje suojukset (11) kokonaan.
6. Kierrä pikalukitsinta (15) vasemmalle perustelineen (1) molemmilla puolilla. Käännä pikalukitsin (15) vasteeseen saakka ylös. Paina punainen vipu (14) alas.
7. Käännä peitelevyt (12) molemmilta puolilta alas.

**Huomautus:**

Säilytä perustelinettä puhtaassa ja turvallisessa paikassa. Mercedes-Benz suosittelee käyttämään perus- tai kattokaidetelineen kuljetus- ja säilytyspussia.



**Gratulálunk új, eredeti Mercedes-Benz keresztartójához!**

**Reméljük, hogy örömet leli majd használatában.**

### Érvényesség

A keresztartó szerelési útmutatója a Mercedes-Benz A-osztály V177 sorozatához van jóváhagyva.

A keresztartók a rakomány gépkocsitétőn való szállítására szolgálnak, használatukhoz további tetőcsomagtartóra szerelhető, megfelelő tartószerkezetek (tetőbox, sítartó stb.) szükségesek. Biztonsági okokból csak olyan tartozékok használatát javasoljuk, amelyeket a Mercedes-Benz kifejezetten ehhez a keresztartóhoz jóváhagyott.

### Alkatrészek

- (1) Első keresztartó
- (2) Hátsó keresztartó
- (3) Kulcs (4 db)
- (4) Szerszám
- (5) Takaróprofil (2 db)

### Jelölési pontok

- (6) Beépítés helye bal oldalt elöl
- (7) Beépítés helye bal oldalt hátul

### Szükséges segédeszközök

- Mérőszalag
- Olló

### Műszaki adatok

Keresztartók saját tömege:	5,6 kg
Megengedett tetőterhelés:	75 kg
Keresztartók max. teherbírása:	69,4 kg
Keresztartók hasznos szélessége:	860 mm
Keresztartók felépítménymagassága <sup>a</sup> :	150 mm

a. A keresztartók azon magassága, amelyet hozzá kell számítani a gépkocsi magasságához.

### Általános megjegyzések

Pontosan kövesse a szerelési útmutató minden egyes lépését, a figyelmeztetéseket, az általános biztonsági utasításokat és a tudnivalókat.

Ha a beszereléskor nehézségekbe ütközik, forduljon minősített szakműhelyhez. Azt javasoljuk, hogy ehhez keresse fel valamelyik Mercedes-Benz szerződéses szervizt.

Fenntartjuk a jogot, hogy a szerelési útmutató ábráihoz képest módosítsuk a műszaki részleteket.

## Fontos biztonsági utasítások



### FIGYELMEZTETÉS

Kizárólag a Mercedes-Benz A-osztály V177 sorozatába tartozó gépkocsikra és a jelen szerelési útmutató szerint szerelje fel a keresztartókat.

Ellenkező esetben a keresztartók, a tetőcsomagtartóra szerelhető tartószerkezetek és/vagy a rakomány leválhat a gépkocsiról, ami személyi sérüléshez vezethet, vagy anyagi kárt okozhat akár a gépkocsiban is.



### FIGYELMEZTETÉS

A tetőrakomány miatt a szél nagyobb felületen éri a gépkocsit, illetve magasabbra kerül a gépkocsi súlypontja, ennek következtében megváltoznak a menettulajdonságok. A gépkocsi tetején lévő többletsúly például ronthatja a gépkocsi fékhatását, kanyarodási jellemzőit és gyorsulási képességét.

Ezért még rakomány nélkül se lépje túl a 130 km/h-s sebességet, és vezessen nagyon óvatosan.

Vezetési stílusát igazítsa a mindenkori út-, közlekedési és időjárási viszonyokhoz, és vezessen igen óvatosan, ha rakományt szállít a tetőn.



### FIGYELMEZTETÉS

Feltétlenül tartsa be a gépkocsi maximális tetőterhelését és a megengedett össztömeget akkor is, amikor tetőcsomagtartóra szerelhető tartószerkezeteket használ (tetőbox, sítartó stb.). Ellenkező esetben a keresztartók, a tetőcsomagtartóra szerelhető tartószerkezetek és/vagy a rakomány leválhat a gépkocsiról, ami személyi sérüléshez vezethet, vagy anyagi kárt okozhat akár a gépkocsiban is.

A megengedett össztömeg túllépése kedvezőtlen hatással van a vezetés biztonságára, jelentősen romolhatnak a menettulajdonságok, valamint a kormányzási és a fékezési jellemzők. A túlterhelt gumiabroncsok túlmelegedhetnek, és emiatt szétdurrannhatnak. Balesetveszély áll fenn!

A terhelést mindig tartsa be annak megfelelően, hogy mennyi a gépkocsi megengedett össztömege utasokkal együtt.

Ha a keresztartók fel vannak szerelve, a (panoráma-)tolótetőt nem lehet teljesen kinyitni. A gépkocsi utasterének szellőztetéséhez azonban a (panoráma-)tolótető továbbra is felemelhető. A Mercedes-Benz által jóváhagyott keresztartóval érintkező (panoráma-)tolótető kissé lesüllyed, de hátul továbbra is felemelt helyzetben marad.

Vegye figyelembe a keresztartók felszerelése miatt módosult gépkocsiméreteket.

Felszerelt keresztartókkal ne hajtson gépi mosóba.

Biztonsági okokból és az üzemanyag-megtakarítás érdekében mindig szerelje le a keresztartókat a gépkocsiról, amikor nincsenek használatban.

Győződjön meg arról, hogy a tetőrakomány egyenletesen van elosztva az összes keresztartón.

## Terhelés

### Fontos!

Tartsa be a gépkocsi kezelési útmutatójában szereplő megengedett tetőterhelést!

Tetőn történő szállítás során vegye figyelembe a KRESZ előírásait és az adott országban érvényes szabályokat. A rakomány túlnyúlása nem haladhatja meg a jogszabályban megengedett értéket, illetve megfelelően jelölni kell a túlnyúlást.

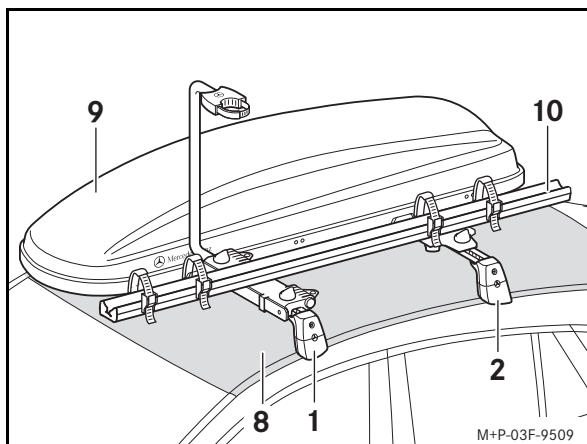

A max. terhelést a következőképpen kell meghatározni (példa):

megengedett tetőterhelés (8):	75 kg
mínusz a keresztartó (1 és 2) saját tömege:	5,6 kg
mínusz a felépítmények (9 és 10) saját tömege:	19 kg
max. terhelés:	50,4 kg

## Felszerelés



### FIGYELMEZTETÉS

Minden elindulás előtt és hosszabb utazások alatt ellenőrizze a keresztartók megfelelő rögzítettségét, és szükség esetén húzza meg a csavarokat. Ezt az ellenőrzést rendszeresen ismételje meg az útburkolat állapotától függően, de legkésőbb 2500 km-es tartós használat után.

Ne használjon kenőanyagot a keresztartók csavarjaihoz. Ellenkező esetben a csavarok maguktól kilazulhatnak, és a keresztartók a tetőcsomagtartóra szerelt tartószerkezetekkel és a rakománnyal együtt leválhatnak a gépkocsiról, ami személyi sérüléshez vezethet, vagy anyagi kárt okozhat akár a gépkocsiban is.

Ne használjon sérült vagy hibás keresztartót vagy tartószerkezeteket. A keresztartók a tetőcsomagtartóra szerelhető tartószerkezetekkel és a rakománnyal együtt leválhatnak a gépkocsiról, ami személyi sérüléshez vezethet, vagy anyagi kárt okozhat akár a gépkocsiban is.

A fel-/leszerelést az első keresztartón (1) mutatjuk be. A hátsó keresztartót (2) ehhez képest értelem szerűen kell fel-/leszerelni.

A fel-/leszerelést egy másik személy segítségével végezze.

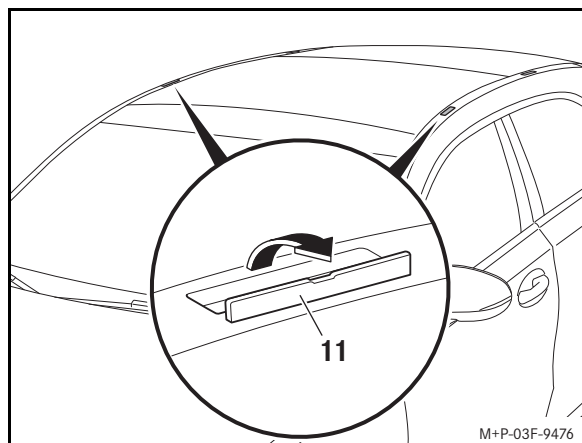

Példaábra

1. Óvatosan nyissa fel a burkolatokat (11) a nyíl irányába.

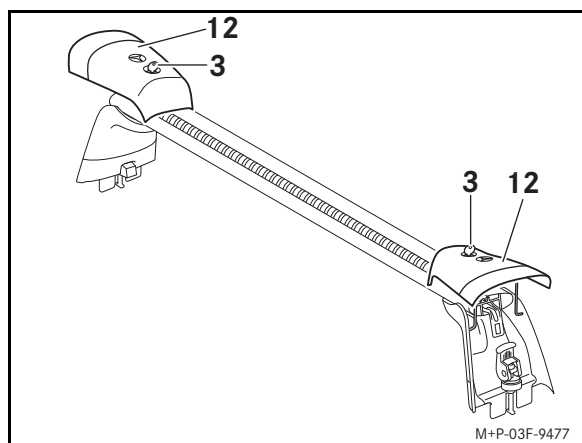

2. Mindkét oldalon nyissa ki kulccsal (3), majd hajtja fel a fedőkupakokat (12).

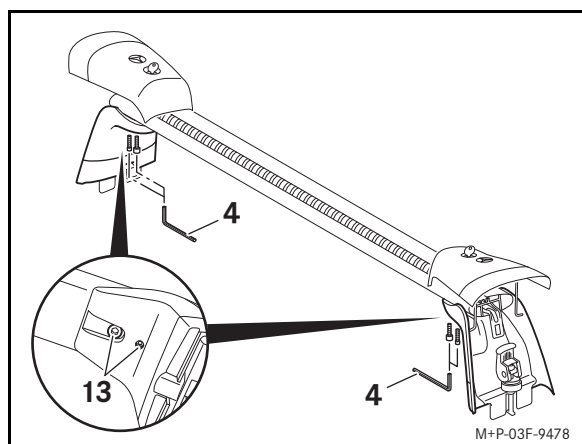

3. Szerszám (4) segítségével lazítsa meg negyed fordulattal a csavarokat (13).

### Megjegyzés:

A csavarok (13) meglazítása azért szükséges, hogy a keresztartót pontosan a gépkocsitető szélességéhez tudja igazítani. Ezt a beállítást csak az első felszerelés alkalmával kell elvégezni.

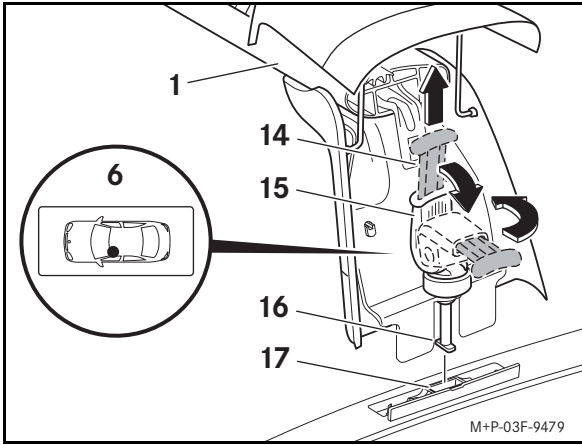

4. Húzza felfelé a piros kart (14) a kereszttartó (1) mindkét oldalán. Hajtsa lefelé és fordítsa jobbra a gyorsrögzítőt (15).

**Fontos!**

**Ügyeljen arra, hogy a kereszttartó ne érjen a gépkocsi tetejéhez. Ellenkező esetben megkarcolhatja vagy megsértheti a fényezést.**

5. A kereszttartót (1) – a bal első felszerelési hely (6) példáján bemutatott módon – úgy illessze a gépkocsi tetejére, hogy a lábak (16) a rögzítési pontokba (17) kerüljenek.

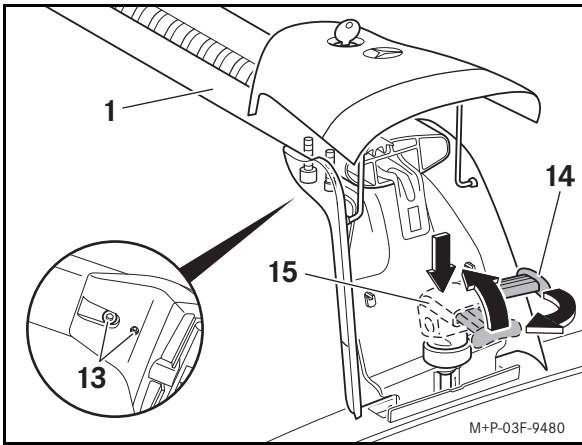

6. Nyomja lefelé és nyomva tartva fordítsa balra a gyorsrögzítőt (15) a kereszttartó (1) mindkét oldalán. Hajtsa fel a gyorsrögzítőt (15) ütközésig a nyíl irányában, a piros kart (14) pedig nyomja lefelé.  
 7. Húzza meg a csavarokat (13) szerszám (4) segítségével.  
 8. Hajtsa le a fedőkupakokat (12) mindkét oldalon, majd zárja le őket a kulccsal (3).  
 9. Szerelje fel a hátsó kereszttartót (2) ehhez hasonló módon, értelemszerűen.

**Takaróprofil felszerelése**

Ha nem használ tartószerkezeteket, szerelje fel a takaróprofilokat (5), így minimálisra tudja csökkenteni a szél okozta zajokat.

1. Fektesse a takaróprofilokat (5) a kereszttartókra, és nyomja őket a horonyba (18).  
 2. Vágja méretre a takaróprofilokat (5).

Első kereszttartó (1): 965 mm  
 Hátsó kereszttartó (2): 885 mm

**Tartószerkezetek felszerelése**

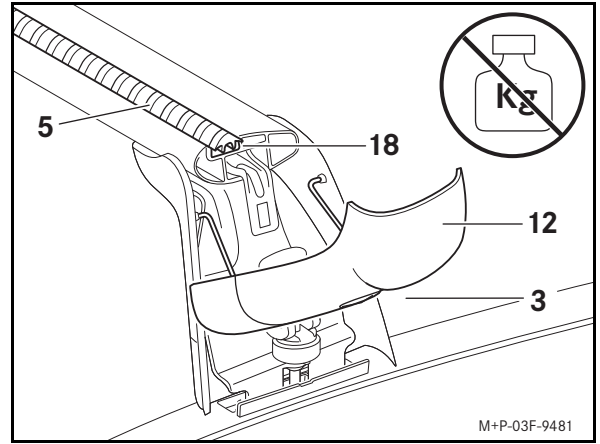

1. Nyissa ki a kulccsal (3) és hajtsa le a kereszttartókon (1 és 2) lévő fedőkupakokat (12).

**Fontos!**

**Ne terhelje a lefelé hajtott burkolatokat. Ettől a burkolatok megsérülhetnek vagy letörhetnek.**

2. Szükség esetén húzza ki az előzőleg felszerelt takaróprofilokat (5).  
 3. Tolja be a tartószerkezet tartóját a horonyba (18).

További utasításokat az adott tartószerkezetek szerelési utasításában talál.

**Leszerelés**

1. Szerelje le az esetlegesen felszerelt tartószerkezeteket az adott tartószerkezetek szerelési útmutatója szerint.  
 2. Mindkét oldalon nyissa ki kulccsal (3), majd hajtsa fel a fedőkupakokat (12).  
 3. Húzza felfelé a piros kart (14) a kereszttartó (1) mindkét oldalán. Hajtsa lefelé és fordítsa jobbra a gyorsrögzítőt (15).  
 4. Vegye le a kereszttartót (1) a gépkocsi tetejéről.

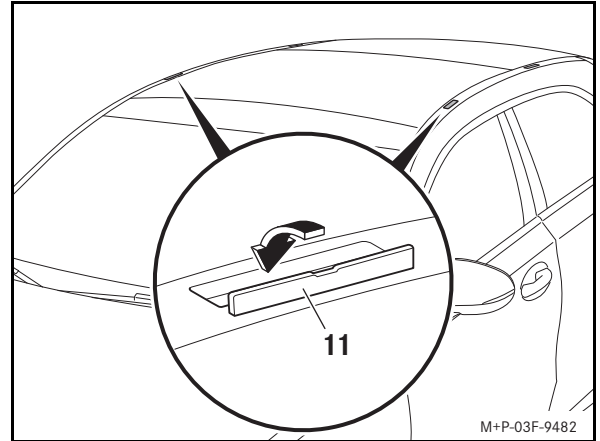

Példaábra

5. Teljesen zárja vissza a burkolatokat (11).  
 6. Fordítsa balra a gyorsrögzítőt (15) a kereszttartó (1) mindkét oldalán. Hajtsa fel a gyorsrögzítőt (15) a nyíl irányába ütközésig. Nyomja lefelé a piros kart (14).  
 7. Hajtsa le a fedőkupakokat (12) mindkét oldalon.

**Megjegyzés:**

A kereszttartókat tiszta és biztonságos helyen tárolja. Javasoljuk, hogy használja a kereszttartókhoz vagy a tetőcsomagtartóhoz való szállító- és tartótáskát.

Čestitamo na kupovini novih Mercedes-Benz osnovnih nosača.  
Nadamo se da ćete njime biti zadovoljni tijekom korištenja.

### Valjanost

Ove upute za montažu osnovnog nosača odobrene su za Mercedes-Benz vozila A-klase, serije V177.

Ako se upotrebljava s odgovarajućim nadogradnjama nosača (krovnna kutija, nosač za skije itd.), osnovni nosač služi za prijevoz tereta na krovu vozila. Mercedes-Benz za ove osnovne nosače iz sigurnosnih razloga preporučuje upotrebu isključivo pribora koji je odobrila tvrtka Mercedes-Benz.

### Pojedinačni dijelovi

- (1) Osnovni nosač, prednji
- (2) Osnovni nosač, stražnji
- (3) Ključ (4 komada)
- (4) Alat
- (5) Pokrivni profil (2 komada)

### Mjesta s oznakama

- (6) Mjesto ugradnje sprijeda lijevo
- (7) Mjesto ugradnje straga lijevo

### Potrebna pomoćna sredstva

- Metar
- škare

### Tehnički podaci

Vlastita težina osnovnog nosača:	5,6 kg
Dopušteno opterećenje krova:	75 kg
Maksimalni dodatni teret na osnovnim nosačima:	69,4 kg
Iskoristiva širina osnovnog nosača:	860 mm
Visina nadogradnje osnovnog nosača <sup>a</sup> :	150 mm

a. Dodatna visina osnovnih nosača koju je potrebno dodati visini vozila.

### Opće napomene

Obavezno se pridržavajte svakog pojedinačnog radnog koraka u uputama za montažu, upozorenja, općih sigurnosnih uputa i ostalih napomena.

Ako pri montaži dođe do poteškoća, obratite se ovlaštenoj specijaliziranoj servisnoj radionici. Mercedes-Benz vam preporučuje Mercedes-Benz servisni centar.

Zadržavamo pravo izmjena tehničkih detalja u odnosu na slike u uputama za montažu.

## Važne sigurnosne upute



### UPOZORENJE

Osnovne nosače montirajte isključivo na Mercedes-Benz vozilo A-klase, serije V177 i u skladu s ovim uputama za montažu.

U suprotnom se osnovni nosač, nadogradnje nosača i/ili teret mogu odvojiti s vozila i tako ozlijediti vas ili druge osobe i/ili uzrokovati materijalne štete, čak i na vašem vozilu.



### UPOZORENJE

Krovn teret izloženiji je naletima vjetra i povećava težište vozila te na taj način mijenja ponašanje vozila u vožnji. Dodatna težina na krovu vozila može, primjerice, pogoršati učinak kočenja, ponašanje vozila u zavojima i mogućnost ubrzavanja vozila.

Stoga, ako ste montirali osnovne nosače, čak i kada ne prevozite teret, nemojte prekoračiti maksimalnu brzinu od 130 km/h i uvijek vozite s povećanim oprezom.

Svoj način vožnje uvijek prilagodite uvjetima na trenutačnoj cesti, prometnim i vremenskim okolnostima i budite posebno oprezni kada vozite teret na krovu.



### UPOZORENJE

Obavezno se pridržavajte maksimalnog opterećenja krova i dopuštene ukupne mase vozila, naročito kada upotrebljavate nadogradnje nosača (krovnna kutiju, nosač za skije itd.). U suprotnom se osnovni nosač, nadogradnje nosača i/ili teret mogu odvojiti od vozila i tako ozlijediti vas ili druge osobe i/ili uzrokovati materijalne štete, čak i na vašem vozilu.

U slučaju prekoračenja dopuštene ukupne mase ugrožava se sigurnost vožnje, a vozne karakteristike te mogućnost upravljanja i kočenja mogu se znatno pogoršati. Preopterećene gume mogu se pregrijati i puknuti. Postoji opasnost od nesreće!

S dodatnim teretom, uključujući i putnike, uvijek se pridržavajte dopuštene ukupne mase vašeg vozila.

Ako su osnovni nosači montirani, (panoramski) klizni krov ne može se otvoriti do kraja. Za prozračivanje unutrašnjosti vozila možete dodatno podignuti (panoramski) klizni krov. Pri kontaktu s nekim od osnovnih nosača koje je odobrila tvrtka Mercedes-Benz, (panoramski) klizni krov će se malo spustiti, ali će straga ostat i dalje podignut.

Uzmite u obzir da su se dimenzije vozila promijenile zbog montiranog osnovnog nosača.

Nemojte ulaziti u automatsku autopraonicu s montiranim osnovnim nosačima.

Iz sigurnosnih razloga i radi uštede goriva demontirajte osnovni nosač s vozila kada ga ne koristite.

Osigurajte ravnomjernu raspodjelu krovnog tereta na svim osnovnim nosačima.

## Dodatni teret

### Važno!

**Pridrđavajte se podataka o dopuštenom opterećenju krova na vozilu, pogledajte upute za rad vozila!**

Tijekom prevoženja tereta na krovu treba se pridržavati odredbi iz Pravilnika o tehničkim uvjetima vozila u prometu na cestama (StVZO), kao i propisa koji su specifični za određenu zemlju. Teret ne smije stršiti van zakonski propisanih mjera, odnosno u tom slučaju mora biti na odgovarajući način označen.

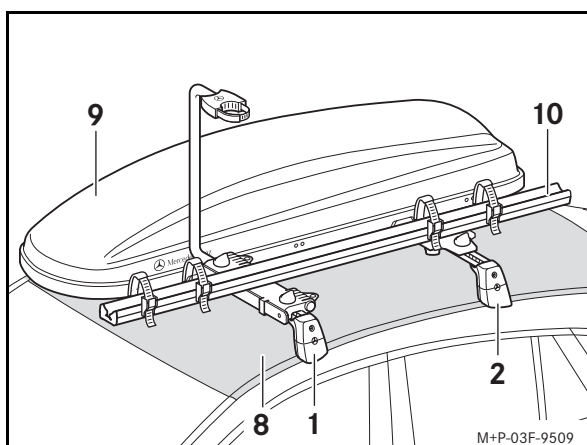

Maksimalni dodatni teret određuje se na sljedeći način (**primjer**):

Dopušteno opterećenje krova (8):	75 kg
Minus vlastita težina osnovnog nosača (1 i 2):	5,6 kg
minus vlastita težina nadogradnji nosača (9 i 10):	19 kg
Maksimalni dodatni teret:	50,4 kg

## Montaža



### UPOZORENJE

Prije svake vožnje i tijekom duljeg putovanja provjerite imaju li osnovni nosači čvrst dosjed i po potrebi ih zategnite. Ovu provjeru ponavljajte, ovisno o stanju kolnika, u redovitim razmacima, a najkasnije nakon svakih 2500 km neprekidnog korištenja.

Nemojte koristiti nikakvo mazivo na vijcima osnovnog nosača. Vijci se tako mogu sami olabaviti pa se osnovni nosač zajedno s nadogradnjama nosača i teretom može otpustiti i pasti s vozila te tako ozlijediti vas i druge osobe i/ili prouzročiti materijalne štete, između ostalih i na vašem vozilu.

Nemojte upotrebljavati oštećene ili neispravne osnovne nosače ili nadogradnje nosača. Osnovni nosači zajedno s nadogradnjama nosača i teretom mogu se sami otpustiti i pasti s vozila te tako ozlijediti vas i druge osobe i/ili prouzročiti materijalne štete, čak i na vašem vozilu.

Postupak montaže, odnosno demontaže prikazan je na primjeru prednjeg osnovnog nosača (1). Montažu/demontažu stražnjeg osnovnog nosača (2) treba provesti na isti način.

Montažu/demontažu izvršite uz pomoć još jedne osobe.

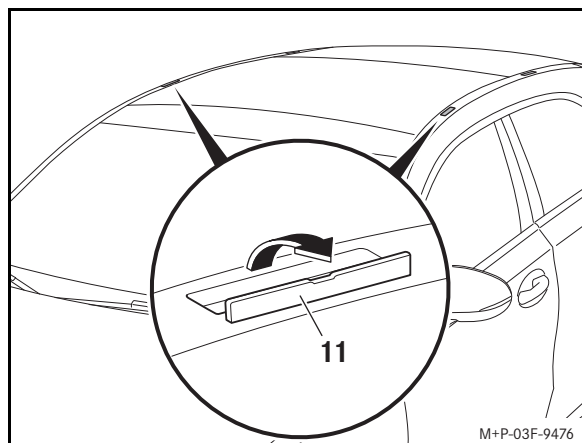

Primjer

1. Pokrove (11) oprezno otvorite u smjeru strelice.

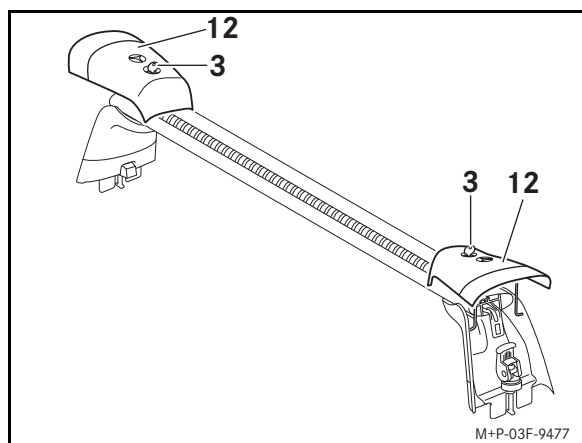

2. Pokrivne kapice (12) na objema stranama otključajte ključem (3) i podignite.

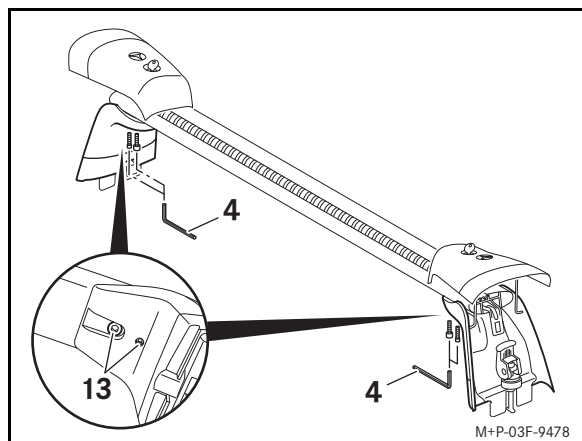

3. Vijke (13) otpustite s pomoću jedne četvrtine okretaja alatom (4).

### Napomena:

Otpuštanjem vijaka (13) osnovni se nosač točno prilagođava širini krova vozila. Ovo podešavanje potrebno je izvršiti samo tijekom prve montaže.



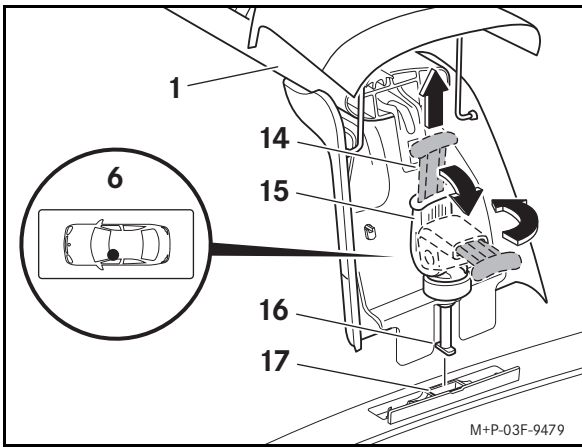

- Na objema stranama osnovnog nosača (1) povucite crvenu polugu (14) prema gore. Brzu spojku (15) sklopite prema dolje pa je okrenite udesno.

#### Važno!

**Ne dodirujte krov vozila osnovnim nosačem. Na taj način možete ogrebat i oštetiti lak.**

- Osnovni nosač (1), kao što je prikazano na mjestu ugradnje sprijeda lijevo (6), postavite na krov vozila tako da stope (16) budu iznad točaka pričvršćivanja (17).

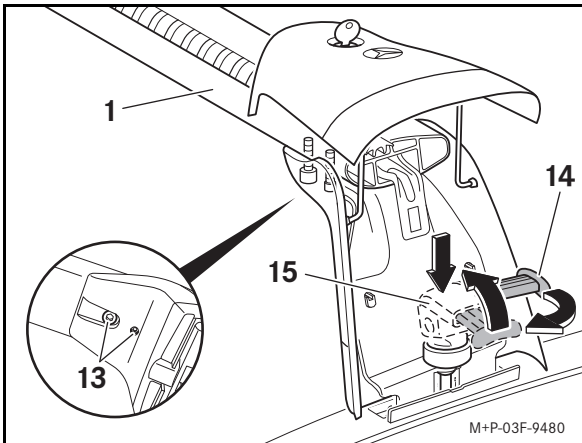

- Na objema stranama osnovnog nosača (1) pritisnite brzu spojku (15) prema dolje, držite je pritisnutom i okrenite ulijevo. Brzu spojku (15) preklopite prema gore do graničnika te pritisnite crvenu polugu (14) prema dolje.
- Vijke (13) pričvrstite alatom (4).
- Pokrivne kapice (12) s obje strane sklopite prema dolje pa ih zaključajte ključem (3).
- Stražnji osnovni nosač (2) montirajte na isti način.

#### Montaža pokrivnog profila

Ako ne upotrebljavate nadogradnje nosača, potrebno je montirati pokrivne profile (5) kako bi se buka od vjetra smanjila na najmanju moguću mjeru.

- Pokrivne profile (5) položite na osnovni nosač pa ga pritiskanjem ugurajte u utor (18).
- Izrežite pokrivne profile (5).

Osnovni nosač sprijeda (1):

965 mm

Osnovni nosač straga (2):

885 mm

#### Montaža nadogradnji nosača

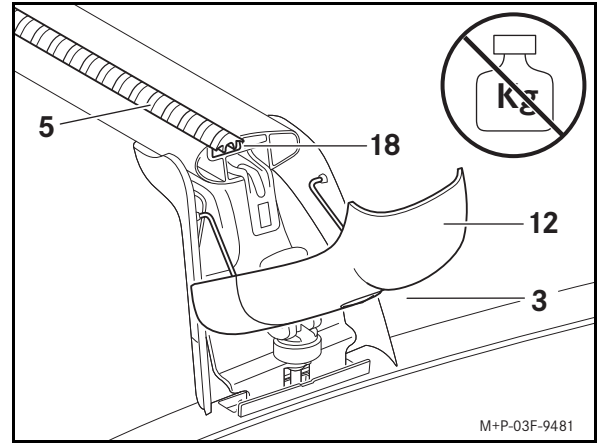

- Zaklopke (12) na osnovnim nosačima (1 i 2) otključajte ključem (3) i sklopite prema dolje.

#### Važno!

**Nemojte opteretiti zaklopke otklopljene prema dolje. Zaklopke se tako mogu oštetiti ili puknuti.**

- Po potrebi izvucite već montirane pokrivne profile (5).
- Nosač nadogradnje ugurajte u utor (18).

Dodatne napomene možete pronaći u uputama za montažu odgovarajućih nadogradnji nosača.

#### Demontaža

- Po potrebi demontirajte montirane nadogradnje nosača, pogledajte upute za montažu pojedinačnih nadogradnji nosača.
- Pokrivne kapice (12) na objema stranama otključajte ključem (3) i podignite.
- Na objema stranama osnovnog nosača (1) povucite crvenu polugu (14) prema gore. Brzu spojku (15) sklopite prema dolje pa je okrenite udesno.
- Skinite osnovni nosač (1) s krova vozila.

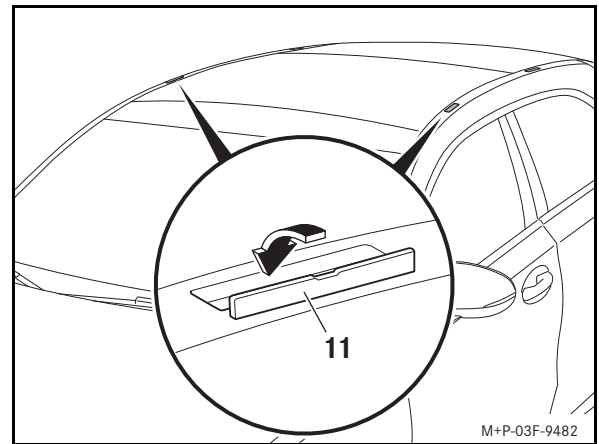

Primjer

- Potpuno zatvorite pokrove (11).
- Na objema stranama osnovnog nosača (1) okrenite brzu spojku (15) ulijevo. Otklopite brzu spojku (15) prema gore do graničnika. Crvenu polugu (14) pritisnite prema dolje.
- Na objema stranama preklopite zaklopke prema unutra (12).

#### Napomena:

Osnovni nosač spremite na čisto i sigurno mjesto. Tvrtka Mercedes-Benz preporučuje upotrebu torbe za prijevoz i spremanje osnovnih i uzdužnih fiksnih nosača.

## J

メルセデス・ベンツ新型純正ベースキャリアをお買い上げいただき、誠にありがとうございます。

快適なご使用をお楽しみください。

### 適用範囲

このベースキャリア取付説明書は、メルセデス・ベンツ A クラス、モデル V177 に使用できます。

このベースキャリアは、適切な追加装備（ルーフボックス、スキーホルダー）を使用した上で、車両のルーフに荷物を載せて運搬するために用いられます。メルセデス・ベンツは、安全上の理由から、このベースキャリアの仕様に適合していて、メルセデス・ベンツ車両への使用が許可されているアクセサリのみご使用をお勧めします。

### 構成部品

- (1) フロント用ベースキャリア
- (2) リア用ベースキャリア
- (3) キー (4 個)
- (4) ツール
- (5) 成形カバー (2 個)

### マーク箇所

- (6) 左フロントの取付位置
- (7) 左リアの取付位置

### 必要な補助用具

- 巻き尺
- はさみ

### 仕様情報

ベースキャリアの重量：	5.6 kg
許容ルーフ荷重：	75 kg
ベースキャリアの最大荷重：	69.4 kg
ベースキャリアの利用可能な幅：	860 mm
ベースキャリアを装着したときの高さ <sup>a</sup> ：	150 mm
a. 車両の高さに加算する必要のある、ベースキャリアによる追加の高さ。	

### 一般注意事項

取付手順書の各作業ステップ、警告ステッカー、一般的な安全上の注意および情報に正しく従ってください。

取り付けに関してお困りの場合は、指定サービス工場に問い合わせてください。メルセデス・ベンツはメルセデス・ベンツ指定サービス工場を推奨します。

取付手順書のイラストについて技術的な変更をすることがあります。

## 重要な安全上の注意



### 警告

このベースキャリアは、メルセデス・ベンツ A クラス（モデル V177）にのみ対応しています。必ずこの取付手順書に従って取り付けてください。

これを守らないと、ベースキャリア、追加装備や荷物が車両から外れて、ご自身や他の人々が負傷したり、お客様の車両も含めて物的損害を引き起こす原因になることがあります。



### 警告

ルーフに積載すると、空気抵抗が増大し、車両の重心も高くなることによりハンドリング特性が変わります。例えば、車両のルーフの重量が増加すると、ブレーキの性能、カーブ走行時の安定性、車両の加速性能が悪化するおそれがあります。そのため、取り付けしたベースキャリアに積載していない場合でも、最高速度 130 km/h を超えないようにして、常に慎重に走行してください。

必ず現在の道路、交通、天候の状況に配慮して運転し、ルーフに荷物を積載しているときは特に慎重に走行してください。



### 警告

追加装備（ルーフボックス、スキーホルダーなど）を使用する場合も、必ず最大ルーフ荷重および車両総重量に従ってください。これを守らないと、ベースキャリア、追加装備や荷物が車両から外れて、ご自身や他の人々が負傷したり、お客様の車両も含めて物的損害を引き起こす原因になることがあります。

許容重量を超えると、アクティブセーフティが損なわれ、走行特性ならびにステアリングとブレーキの作動が明らかに悪化することがあります。過大な負担のかかったタイヤは過熱し、それにより破裂することがあります。事故の危険があります！

乗員を含む積載量は、必ず車両の許容総重量に従ってください。

ベースキャリアを取り付けている場合、（パノラミック）スライディングルーフを完全に開けることができません。車内の換気をするために、（パノラミック）スライディングルーフをチルトすることはできません。メルセデス・ベンツ承認ベースキャリアに接触すると、（パノラミック）スライディングルーフは少し下がりますが、後部は上昇したままになります。

取り付けられたベースキャリアによって変化した車両寸法に注意してください。

ベースキャリアを装着したまま洗車機に入れないでください。安全性および燃料節約の観点から、使用しないときにはベースキャリアを車両から取り外してください。

ルーフの重量がベースキャリアに均一にかかるようにしてください。

## 荷重

### 重要!

車両取扱説明書を参照して、車両の許容ルーフ荷重に注意してください。

ルーフに積載して運搬する場合は、道路交通法の規定と、すべての国内規定に従ってください。荷物は、法律で定められている寸法を超えないようにしてください。また、荷物が車両からはみ出る場合は、必ず適切な目印をつけてください。

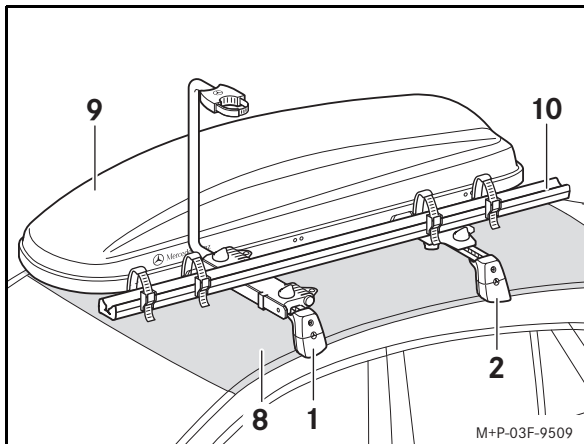

最大荷重は、以下のように決定します。例：

許容ルーフ荷重 (8) :	75 kg
からベースキャリア (1 および 2) の重量を引く :	5.6 kg
から追加装備 (9 および 10) の重量を引く :	19 kg
最大荷重 :	50.4 kg

## 取り付け



### 警告

毎回走行前にベースキャリアを点検します。長距離走行の間もしっかり固定されているか確認し、必要に応じてボルトを増し締めします。この点検は路面条件に応じて一定間隔で繰り返しますが、遅くとも継続走行が 2500 km を超えたら行ってください。

ベースキャリアのボルトには潤滑剤を使用しないでください。ボルトが自然にゆるみ、ベースキャリアが追加装備や荷物と一緒に車両から外れる可能性があります。これによりお客様や他の人々が負傷したり、お客様の車両も含めて物的損傷を引き起こす原因になることがあります。

損傷や不具合のあるベースキャリア、または追加装備は使用しないでください。ベースキャリアが追加装備や荷物と一緒に車両から外れて、ご自身や他の人々が負傷したり、お客様の車両も含めて物的損害を引き起こす原因になることがあります。

取り付け / 取り外しは、フロント用ベースキャリア (1) を例に説明します。リア用ベースキャリア (2) の取り付け / 取り外しも、同様に行います。

取り付け / 取り外しは、2 人で行ってください。

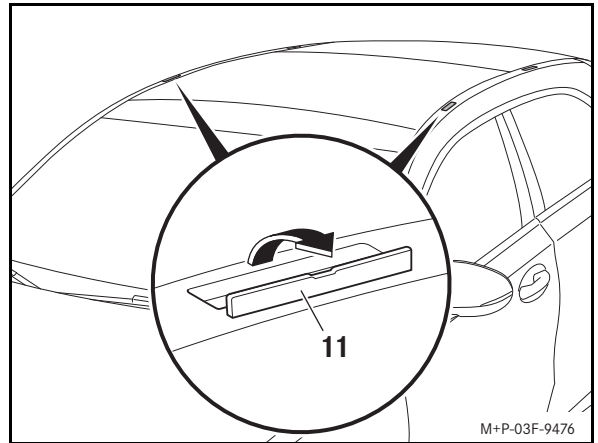

イラスト

1. 注意してカバー (11) を矢印の方向へ開きます。

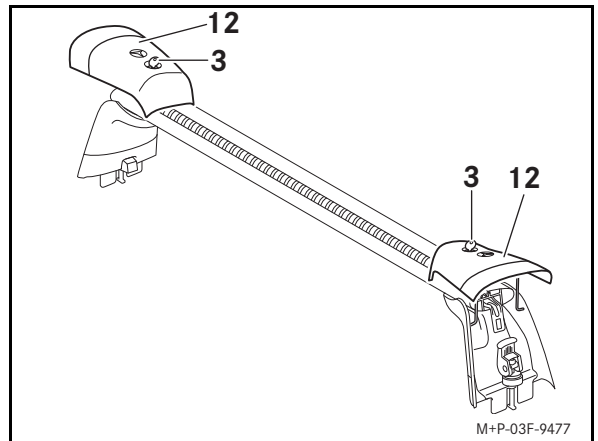

2. 両側の保護キャップ (12) をキー (3) で鍵を開けて、上方へ起こします。

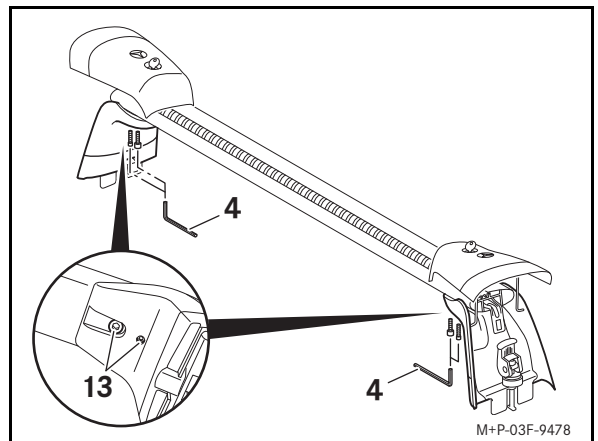

3. ツール (4) を使用してボルト (13) を 4 分の 1 回転ゆるめます。

### 注意事項：

ボルト (13) をゆるめることで、ベースキャリアを車両ルーフの幅に正確に合わせることができます。この設定は、最初の取付時にのみ実行してください。

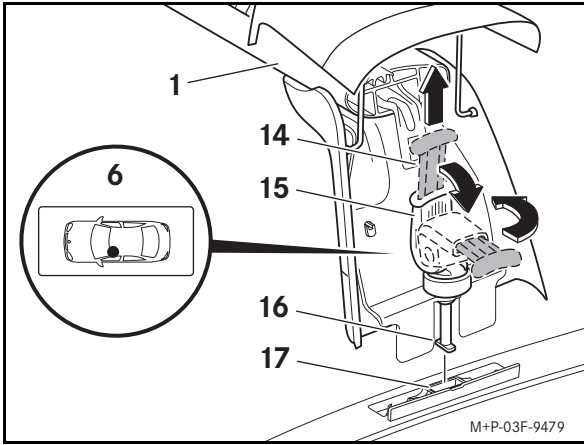

- ベースキャリア (1) の両側の赤いレバー (14) を上方へ引き上げます。クイッククランプ (15) を下方に倒して、右へまわします。

**重要！**

ベースキャリアが車両ルーフに触れないようにしてください。これを守らないと、塗装にすり傷が付いたり、損傷するおそれがあります。

- ベースキャリア (1) を左フロントの取付位置 (6) に示されているように車両ルーフの上に乗せて、脚部 (16) がマウンティングポイント (17) にはまるようにします。

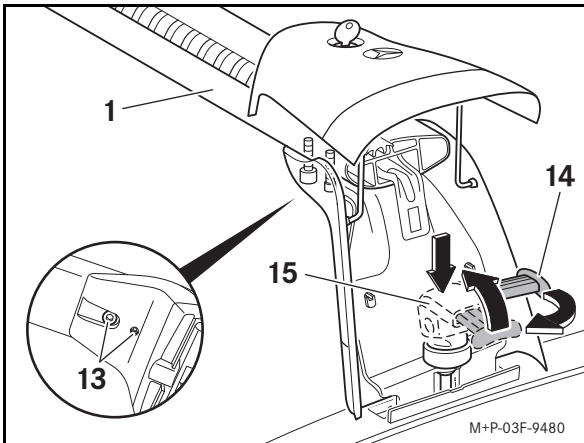

- ベースキャリア (1) の両側でクイッククランプ (15) を下方に押し、押したまま保持して左にまわします。クイッククランプ (15) を止まるまで上に起こして、赤いレバー (14) を下方に押しします。
- ボルト (13) をツール (4) で締め付けます。
- 両側の保護キャップ (12) を下方に倒して、キー (3) でロックします。
- リア用ベースキャリア (2) も同様に取付けてください。

**成形カバーの取り付け**

追加装備を使用しない場合は、風切り音を最小限にするために成形カバー (5) を取付けてください。

- 成形カバー (5) をベースキャリアに乗せて、スロット (18) に押し込みます。
- 成形カバー (5) を切断します。

フロント用ベースキャリア (1) : 965 mm  
リアベースキャリア (2) : 885 mm

**追加装備の取り付け**

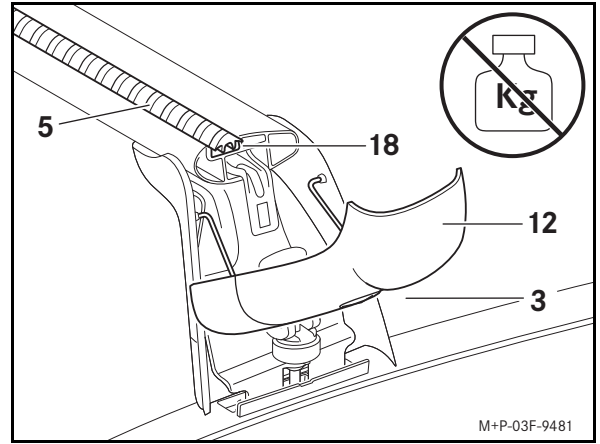

- ベースキャリア (1 および 2) のカバー (12) をキー (3) で解除し、下方に倒します。

**重要！**

下方に倒して開いたカバーに重量をかけないでください。カバーが損傷したり、折れたりするおそれがあります。

- すでに取り付けられている場合は、成形カバー (5) を引き出します。
- キャリア追加装備のホルダーをスロット (18) に挿入します。

詳しい注意事項は、それぞれの追加装備の取付手順書をご覧ください。

**取り外し**

- 追加装備を取り外す場合は、それぞれの追加装備の取付手順書を参照してください。
- 両側の保護キャップ (12) をキー (3) で鍵を開けて、上方へ起こします。
- ベースキャリア (1) の両側の赤いレバー (14) を上方へ引き上げます。クイッククランプ (15) を下方に倒して、右へまわします。
- ベースキャリア (1) を車両ルーフから取り外します。

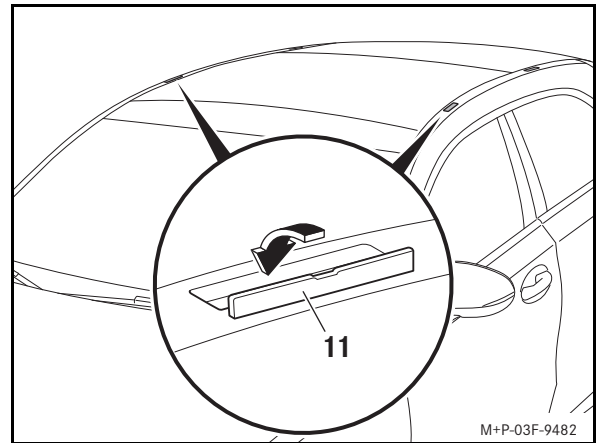

イラスト

- カバー (11) を完全に閉じます。
- ベースキャリア (1) の両側でクイッククランプ (15) を左にまわします。クイッククランプ (15) を上方へ止まるまで起こします。赤いレバー (14) を下方に押しします。
- 両側の保護キャップ (12) を下方に倒します。

**注意事項：**

ベースキャリアは、清潔で安全な場所に保管してください。メルセデス・ベンツは、ベースキャリアまたはルーフレールキャリアの運搬および保管用バッグのご利用をお勧めします。



Mercedes-Benz 의 새로운 순정 기본 캐리어 바를 구입해주셔서 감사 합니다.

본 제품을 이용하셔서 즐거운 주행하시기 바랍니다.

### 해당 모델

본 기본 캐리어 바 장착 설명서는 Mercedes-Benz A-Class, 모델 시리즈 V 177 에 적용됩니다.

기본 캐리어 바와 적절한 캐리어 바 부착물 (루프 박스, 스키 홀더 등) 을 사용하여 차량 루프에 적재물을 싣고 수송할 수 있습니다. Mercedes-Benz 는 안전을 위해 이 기본 캐리어 바 전용으로 승인된 Mercedes-Benz 차량용 액세서리만 사용하도록 권장합니다.

### 부품

- (1) 기본 캐리어 바, 전방
- (2) 기본 캐리어 바, 후방
- (3) 키 (4 개)
- (4) 공구
- (5) 커버 프로필 (2 개)

### 표시 위치

- (6) 장착 위치, 왼쪽 전방
- (7) 장착 위치, 왼쪽 후방

### 기타

- 줄자
- 가위

### 기술 데이터

기본 캐리어 바 자체 중량:	5.6 kg
허용 루프 적재량:	75 kg
기본 캐리어 바 최대 적재량:	69.4 kg
기본 캐리어 바 가용 너비:	860 mm
기본 캐리어 바 장착 높이 <sup>a</sup> :	150 mm

a. 차체 높이에 더해져야 하는 기본 캐리어 바의 추가 높이

### 일반 주의 사항

장착 설명서의 각 작업 단계, 경고 지침, 일반 안전 지침 및 주의 사항을 반드시 준수하십시오.

장착 시 문제가 있을 경우 공식 서비스 센터에 문의하십시오.

Mercedes-Benz 는 Mercedes-Benz 공식 서비스 센터의 이용을 권장합니다.

기술 세부 사항의 경우 장착 설명서의 그림과 다를 수 있습니다.

## 중요 안전 지침



### 경고

기본 캐리어 바는 본 장착 설명서에 따라 Mercedes-Benz A-Class 모델 시리즈 V 177 에만 장착하십시오.

그렇지 않으면 기본 캐리어 바, 캐리어 바 부착물 및 적재물이 차량에서 떨어져서 운전자 및 다른 사람이 다치거나 차량을 포함하여 대물 손상이 발생할 수도 있습니다.



### 경고

루프에 적재물을 실은 경우 바람의 영향을 더 크게 받게 되며, 차량의 무게 중심이 높아져 차량 핸들링에 영향을 줍니다. 예를 들어 차량 루프에 추가 중량을 적재할 경우 차량 제동력, 코너링 시 조향 및 가속력이 저해될 수 있습니다.

따라서 기본 캐리어 바가 장착된 상태에서는 적재물을 싣지 않은 경우에도 최고 허용 속도 130 km/h 보다 빠르게 주행해서는 안 됩니다. 또한 주행 중에 항상 주의해야 합니다.

항상 현재 도로, 교통 및 기상 상황에 맞게 주행 스타일을 유지하고, 루프에 적재물을 실은 경우 더욱 주의해서 주행하십시오.



### 경고

캐리어 바 부착물 (루프 박스, 스키 홀더 등) 을 사용하는 경우에도 최대 루프 적재량 및 차량 허용 총 중량을 반드시 준수하십시오. 그렇지 않으면 기본 캐리어 바, 캐리어 바 부착물 및 적재물이 차량에서 떨어져서 운전자 및 다른 사람이 다치거나 차량을 포함하여 대물 손상이 발생할 수도 있습니다.

허용 총 중량을 초과할 경우 주행 안전이 저하되고 주행 특성, 스티어링 특성 및 제동 특성 역시 크게 악화됩니다. 과중한 하중이 타이어에 가해지면 과열되어 펑크가 발생할 수도 있으며, 이로 인해 사고가 발생할 수 있습니다!

적재물을 수송할 경우, 차량 승차자의 체중을 포함한 허용 총 중량에 항상 유의하십시오.

기본 캐리어 바가 장착되어 있으면 (파노라마) 슬라이딩 선루프를 완전히 열 수 없습니다. 기존과 같이 (파노라마) 슬라이딩 선루프를 위로 올려 환기할 수 있습니다. Mercedes-Benz 에서 승인한 기본 캐리어 바에 달을 경우 (파노라마) 슬라이딩 선루프가 약간 내려가지만 뒷부분은 들어 올려진 상태를 유지합니다.

기본 캐리어 바 장착으로 인해 달라진 차량 치수에 유의하십시오.

기본 캐리어 바가 장착된 상태로 자동 세차기를 이용하지 마십시오.

안전과 차량 연비 절감을 위해 기본 캐리어 바를 사용하지 않을 때는 차량에서 분리하십시오.

루프 적재물이 기본 캐리어 바 전체에 균일하게 배분되어 있는지 확인하십시오.

## 적재량

### 중요!

차량의 허용 루프 적재량에 유의하십시오 (차량 사용 설명서 참조). 루프에 적재물을 싣고 수송할 경우 StVZO 규정 및 개별 국가에서 적용되는 규정을 준수해야 합니다. 적재물 치수가 법적으로 규정된 치수를 초과하면 안 됩니다. 초과할 경우 해당 사항을 명확히 표시하십시오.

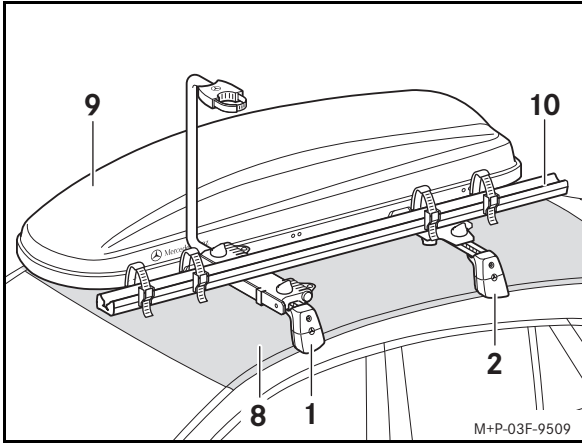

최대 적재량은 다음과 같이 산출할 수 있습니다 (예).

허용 루프 적재량 (8):	75 kg
- 기본 캐리어 바의 자체 중량 (1, 2):	5.6 kg
- 부착물 자체 중량 (9, 10):	19 kg
최대 적재량:	50.4 kg

## 장착



### 경고

주행 전에는 항상 기본 캐리어 바를 점검하십시오. 오랫동안 주행할 때에도 단단히 고정되어 있는지 확인하고, 필요할 경우 볼트를 추가로 조이십시오. 도로 상태와 상관 없이 일정한 간격으로 반복하여 점검하십시오 (최소한 2500 km 의 거리를 연속해서 주행한 후).

기본 캐리어 바의 볼트에 윤활제를 사용하지 마십시오. 볼트가 저절로 풀려서 기본 캐리어 바와 캐리어 바 부착물 및 적재물이 차량에서 떨어질 수 있으며 이로 인해 운전자 및 다른 사람이 다치거나 차량을 포함하여 대물 손상이 발생할 수도 있습니다.

손상되었거나 결함이 있는 기본 캐리어 바 또는 캐리어 바 부착물은 사용하지 마십시오. 그렇지 않을 경우, 기본 캐리어 바가 캐리어 바 부착물 및 적재물과 함께 차량에서 떨어져서 운전자와 다른 사람이 부상을 입거나 차량을 포함하여 대물 손상이 발생할 수 있습니다.

장착 / 분해 작업은 전방 기본 캐리어 바 (1) 의 장착 / 분해 작업을 예로 들어 설명됩니다. 후방 기본 캐리어 바 (2) 의 장착 / 분해 작업도 동일한 방법으로 실행하십시오.

보조자와 함께 장착 / 분리 작업을 실행하십시오.

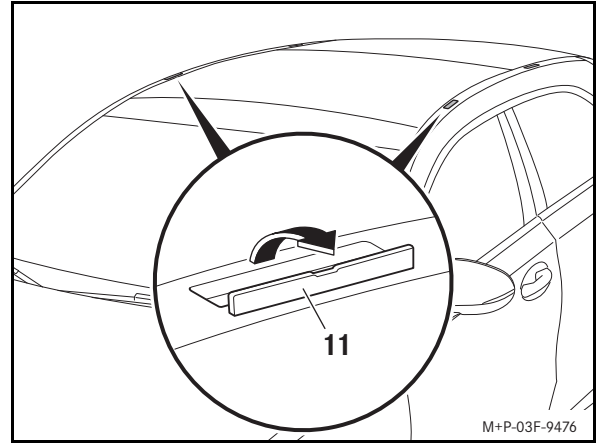

예시 그림

1. 커버 (11) 를 조심하여 화살표 방향으로 여십시오.

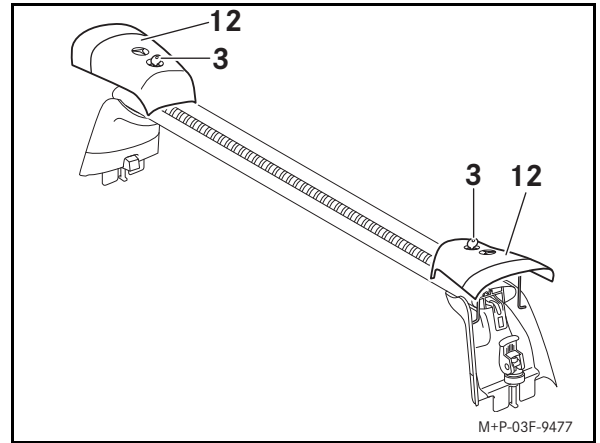

2. 양쪽 보호 캡 (12) 을 키 (3) 를 사용하여 연 후 위로 올리십시오.

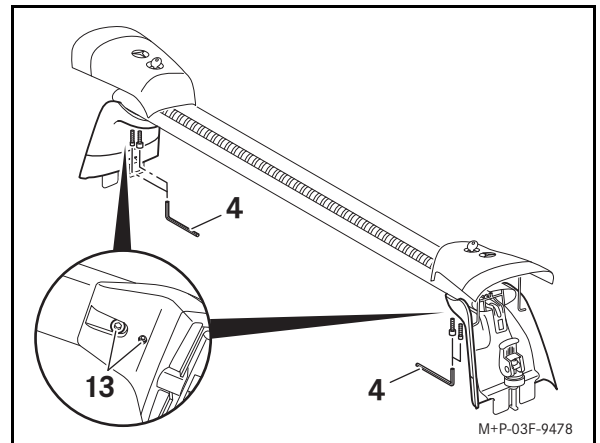

3. 볼트 (13) 를 공구 (4) 를 사용하여 1/4 바퀴 돌려 푸십시오.

### 주의 사항:

볼트 (13) 를 풀면 기본 캐리어 바를 차량 루프 너비에 맞게 정확히 조정할 수 있습니다. 이 조정 작업은 최초 장착 시에만 실행하십시오.

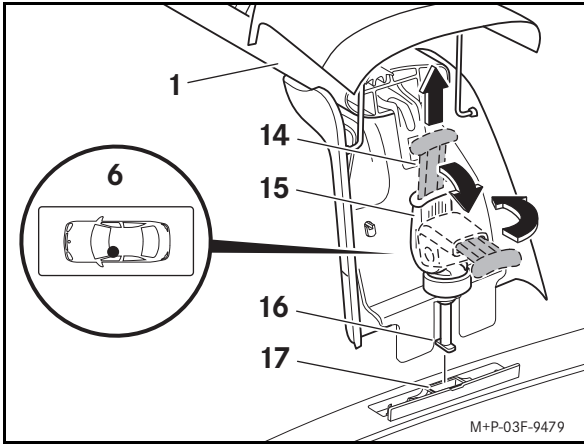

- 기본 캐리어 바 (1) 양쪽에 있는 빨간색 레버 (14) 를 위쪽으로 당기십시오 . 릭 클램프 장치 (15) 를 아래로 내린 후 오른쪽으로 돌려십시오 .

**중요!**

기본 캐리어 바가 차량 루프에 닿지 않도록 하십시오 . 그렇지 않을 경우 차량 도장이 긁히거나 손상됩니다 .

- 왼쪽 전방 장착 위치 (6) 에서와 같이 기본 캐리어 바 (1) 를 차량 루프에 장착하십시오 . 이때 고정점 (17) 에 받침 (16) 이 놓이도록 하십시오 .

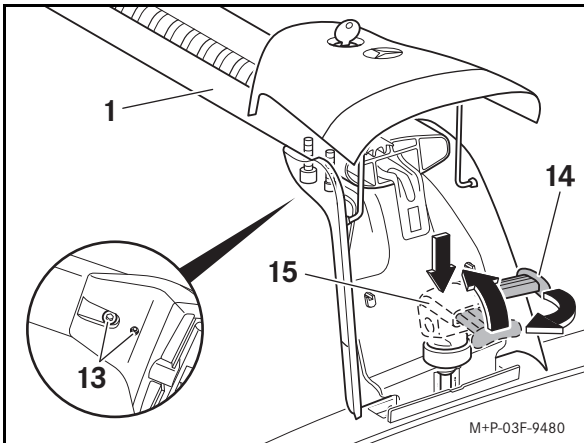

- 기본 캐리어 바 (1) 양쪽에서 릭 클램프 장치 (15) 를 아래로 누르면서 왼쪽으로 돌려십시오 . 릭 클램프 장치 (15) 를 위로 끝까지 올린 후 빨간색 레버 (14) 를 아래로 누르십시오 .
- 공구 (4) 를 사용하여 볼트 (13) 를 단단히 조이십시오 .
- 양쪽 보호 캡 (12) 을 아래로 내린 후 키 (3) 를 사용하여 잠그십시오 .
- 후방 기본 캐리어 바 (2) 도 동일한 방법으로 장착하십시오 .

**커버 프로필 장착**

캐리어 바 부착물을 사용하지 않을 경우 , 바람으로 인한 소음을 최소화하려면 커버 프로필 (5) 을 장착해야 합니다 .

- 커버 프로필 (5) 을 기본 캐리어 바 위에 놓은 후 홈 (18) 에 눌러 끼우십시오 .
  - 커버 프로필 (5) 을 적절한 크기로 자르십시오 .
- |                   |        |
|-------------------|--------|
| (1) 전방 기본 캐리어 바 : | 965 mm |
| (2) 후방 기본 캐리어 바 : | 885 mm |

**캐리어 바 부착물 장착**

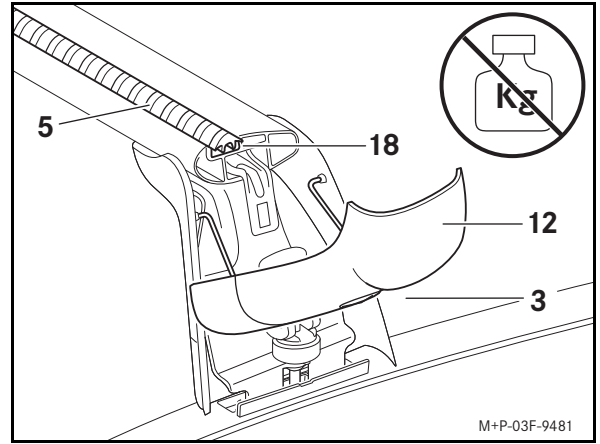

- 기본 캐리어 바 (1, 2) 의 보호 캡 (12) 을 키 (3) 를 사용하여 열고 아래로 내리십시오 .

**중요!**

아래로 내린 상태에서 보호 캡에 하중을 가하지 마십시오 . 보호 캡이 손상되거나 부러질 수 있습니다 .

- 필요할 경우 이미 장착된 커버 프로필 (5) 을 당겨 빼십시오 .
  - 캐리어 바 부착물의 홈 (18) 안으로 밀어 넣으십시오 .
- 자세한 정보는 각 캐리어 바 부착물의 개별 장착 설명서를 참조하십시오 .

**분리**

- 필요할 경우 장착된 캐리어 바 부착물을 분리하십시오 . 이때 개별 캐리어 바 부착물의 장착 설명서를 참조하십시오 .
- 양쪽 보호 캡 (12) 을 키 (3) 를 사용하여 연 후 위로 올리십시오 .
- 기본 캐리어 바 (1) 양쪽에 있는 빨간색 레버 (14) 를 위쪽으로 당기십시오 . 릭 클램프 장치 (15) 를 아래로 내린 후 오른쪽으로 돌려하십시오 .
- 기본 캐리어 바 (1) 를 차량 루프에서 분리하십시오 .

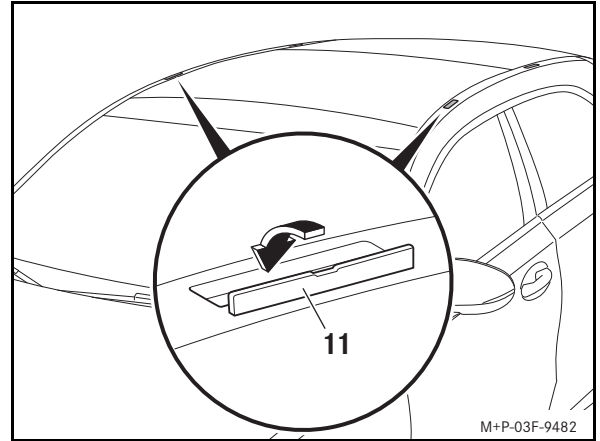

예시 그림

- 커버 (11) 를 완전히 닫으십시오 .
- 기본 캐리어 바 (1) 양쪽에서 릭 클램프 장치 (15) 를 왼쪽으로 돌려십시오 . 릭 클램핑 장치 (15) 를 위쪽으로 끝까지 올리십시오 . 빨간색 레버 (14) 를 아래로 누르십시오 .
- 양쪽 보호 캡 (12) 을 아래로 내리십시오 .

**주의 사항:**

기본 캐리어 바는 청결한 장소에 분실되지 않도록 보관하십시오 . Mercedes-Benz 는 기본 캐리어 바 또는 레일 캐리어 바를 수송 및 보관용 백에 담아 보관하도록 권장합니다 .

Dėkojame, kad įsigijote naują originalų „Mercedes-Benz“ pagrindinį laikiklį.

Linkime gero naudojimo.

### Galiojimas

Ši pagrindinių laikiklių montavimo instrukcija skirta V177 serijos A klasės „Mercedes-Benz“.

Naudojant tinkamus laikiklių priedus (bagažinės dėžę, slidžių laikiklius ir t. t.), pagrindinius laikiklius galima naudoti kroviniams transportuoti ant transporto priemonės stogo. Kad būtų užtikrintas saugumas, „Mercedes-Benz“ rekomenduoja naudoti tik „Mercedes-Benz“ pagrindiniams laikikliams leistinus priedus.

### Atsarginės dalys

- (1) Priekinis pagrindinis laikiklis
- (2) Galinis pagrindinis laikiklis
- (3) Raktas (4 vnt.)
- (4) Įrankiai
- (5) Dengiamasis apvadas (2 vnt.)

### Žymėjimo vietos

- (6) Įmontavimo vieta priekyje kairėje
- (7) Įmontavimo vieta gale kairėje

### Naudingos pagalbinės priemonės

- Matavimo juostelė
- Žirkklės

### Techniniai duomenys

Pagrindinio laikiklio neto svoris:	5,6 kg
leistina stogo apkrova:	75 kg
Maksimali leistina pagrindinio laikiklio apkrova:	69,4 kg
Panaudojamas pagrindinio laikiklio plotis:	860 mm
Pagrindinio laikiklio montavimo aukštis <sup>a</sup> :	150 mm

a. Papildomai prie transporto priemonės aukščio reikia įskaičiuoti pagrindinio laikiklio aukštį.

### Bendrieji nurodymai

Būtina tiksliai laikytis kiekvieno atskiro montavimo eigos etapo, įspėjimų nurodymų, bendrųjų saugos ir kitų nurodymų.

Jeigu nepavyksta savarankiškai sumontuoti, kreipkitės į specializuotas dirbtuves. Gamintojas rekomenduoja kreiptis į „Mercedes-Benz“ remonto dirbtuves.

Pasilikame teisę montavimo instrukcijoje keisti techninius duomenis, susijusius su paveikslėliais.

### Svarbūs saugos nurodymai



#### ĮSPĖJIMAS

Pagrindinius laikiklius montuokite tik ant V177 serijos A klasės „Mercedes-Benz“ pagal montavimo instrukciją.

Priešingu atveju nuo transporto priemonės pagrindiniai laikikliai, jų dalys ir (arba) kroviniai gali nukristi ir sužaloti jus ir kitus asmenis ir (arba) daiktus, įskaitant pačią transporto priemonę.



#### ĮSPĖJIMAS

Dėl ant stogo pritvirtinto krovinio padidėja plotas, į kurį pučia vėjas, todėl padidėja transporto priemonės svorio taškas bei keičiasi važiavimo kokybė. Pavyzdžiui, papildomas svoris ant transporto priemonės stogo pablogina stabdymo poveikį, važiavimą posūkiu ir transporto priemonės greitėjimą.

Todėl važiuodami net ir be pakrovimo su sumontuotais pagrindiniais laikikliais neviršykite didžiausio 130 km/val. greičio ir visada važiuokite itin atsargiai.

Transporto priemonę visada vairuokite atsižvelgdami į kelio kokybę, eismo ir oro sąlygas, o kai ant stogo vežate krovinius, būkite ypač atidūs.



#### ĮSPĖJIMAS

Neviršykite maksimalios leistinos stogo apkrovos ir viso leistino transporto priemonės svorio naudodami įvairius ant transporto priemonės tvirtinamus laikiklius (stogo bagažinę, slidžių laikiklį ir pan.). Priešingu atveju nuo transporto priemonės pagrindiniai laikikliai, jų dalys ir (arba) kroviniai gali nukristi ir sužaloti jus ir kitus asmenis ir (arba) daiktus, įskaitant pačią transporto priemonę.

Viršijus bendrąjį leistiną svorį, atsiranda neigiama įtaka važiavimo saugumui, gali pastebimai pablogėti važiavimo bei vairavimo ir stabdymo charakteristikos. Per daug apkrautos padangos gali perkaisti ir dėl to sprogti. Kyla avarijos pavojus!

Pakraudami savo transporto priemonę, įskaitant ir transporto priemonės keleivius, atsižvelkite į bendrąjį leistiną svorį.

Esant sumontuotiems pagrindiniams laikikliams, (panoraminiis) stoglangis daugiau neatsidaro. Norint vėdinti transporto priemonės saloną, galima šiek tiek pakelti (panoramini) stoglangį. Prisilietęs prie „Mercedes-Benz“ pateikto pagrindinio laikiklio (panoraminiis) stoglangis šiek tiek nusileidžia, bet lieka atidarytas.

Montuodami pagrindinį laikiklį atkreipkite dėmesį į pakitusius transporto priemonės matmenis.

Neplaukite sumontuotų pagrindinių laikiklių automatinėje plovykloje.

Siekiant užtikrinti saugumą ir taupyti degalus, būtina išmontuoti nenaudojamus pagrindinius laikiklius.

Įsitikinkite, kad stogo apkrova tolygiai paskirstyta visiems pagrindiniams laikikliams.



## Krovimas

### Svarbu!

Laikykitės leistinos transporto priemonės stogo apkrovos, žr. transporto priemonės naudojimo instrukciją!

Transportuojant ant stogo, būtina laikytis eismo taisyklių bei visų susijusių šalies įstatymų. Krovinys negali būti ilgesnis nei įstatymiškai nustatyti matmenys ir turi būti atitinkamai pažymėtas.

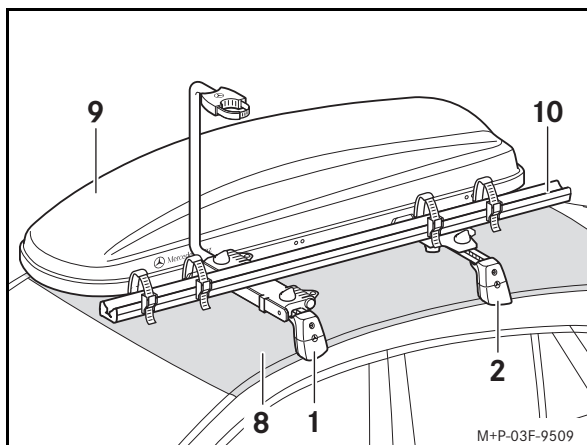

Didžiausią apkrovą nustatykite taip (**pavyzdys**):

leistina stogo apkrova (8):	75 kg
atėmus pagrindinių laikiklių savąjį svorį (1 ir 2):	5,6 kg
atėmus priedų savąjį svorį (9 und 10):	19 kg
Maksimali leistina apkrova:	50,4 kg

## Montavimas



### ĮSPĖJIMAS

Prieš kiekvieną važiavimą ir ilgesnės kelionės metu patikrinkite pagrindinį laikiklį, ar jis užfiksuotas tvirtai, jei reikia, priveržkite varžtus. Laikiklius tikrinkite vienodais intervalais, nuvažiavę daugiausia 2500 km, atsižvelgiant į važiavimo greitį.

Netepkite pagrindinio laikiklio varžtų jokiais sutepimo medžiagomis. Varžtai gali patys savarankiškai užsiblokuoti, ir pagrindiniai laikikliai, laikiklių dalys bei kroviniai automobilio gali nukristi ir sužaloti vairuotoją ar kitus asmenis ir (arba) sugadinti nuosavybę, įskaitant pačią transporto priemonę.

Nenaudokite pažeistų ar sugadintų pagrindinių laikiklių ir laikiklių dalių. Pagrindiniai laikikliai kartu su Jūsų transporto priemonės laikiklio dalimis ir kroviniais gali atsilošinti ir dėl to sužeisti Jus ir kitus asmenis ir (arba) Jūsų transporto priemonę padaryti materialinės žalos.

Montavimas / išmontavimas parodytas ant priekinio pagrindinio laikiklio (1). Galinis pagrindinis laikiklis (2) turi būti montuojamas / išmontuojamas analogiškai.

Montavimą / išmontavimą atlikite kartu su kitu asmeniu.

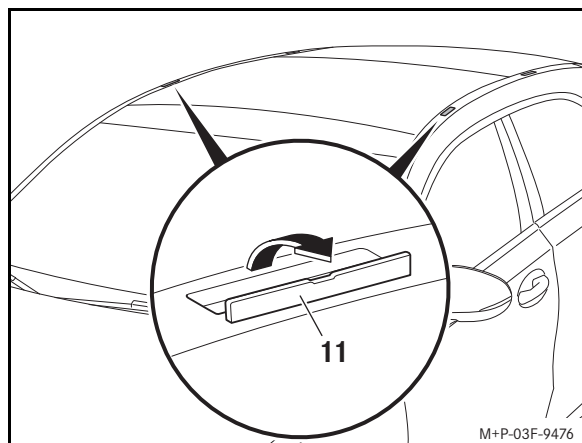

Pavyzdžio pateikimas

1. Gaubtus (11) atsargiai atidarykite rodyklės kryptimi.

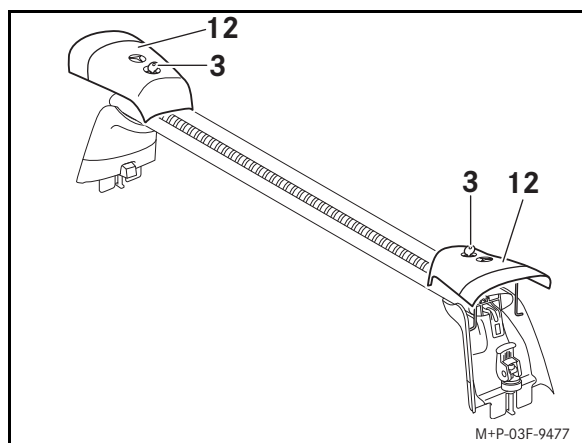

2. Gaubtelius (12) iš abiejų pusių atrakininkite raktu (3) ir atlenkite aukštyn.

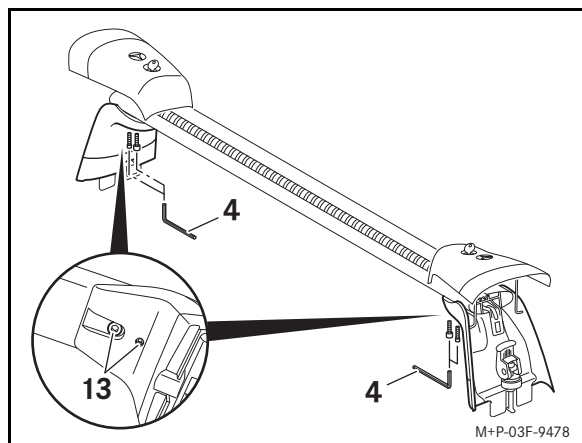

3. Varžtus (13) su įrankiu (4) atlaisvinkite vieno ketvirtadalyo apskukimu.

### Nurodymas:

Atlaisvinus varžtus (13) pagrindinis laikiklis tiksliai pritaikomas prie transporto priemonės stogo pločio. Šį nustatymą reikia atlikti tik pirmojo montavimo metu.

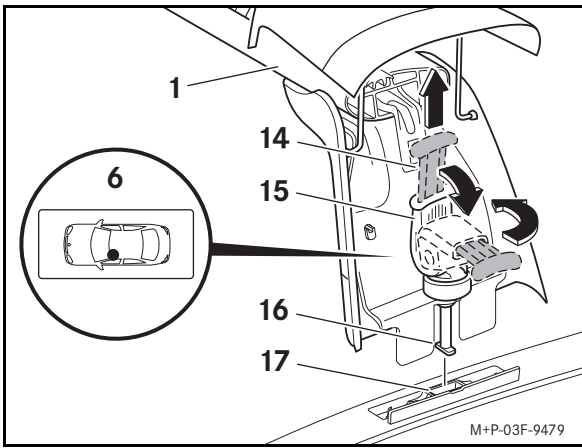

- Iš abiejų pagrindinio laikiklio (1) pusių esančias raudonas svirtes (14) pakelkite į viršų. Užspauskite žemyn įtempiklį (15) ir pasukite į dešinę.

#### Svarbu!

**Venkite transporto priemonės stogo ir pagrindinio laikiklio kontakto. Priešingu atveju galite subraižyti ar pažeisti dažytą paviršių.**

- Pagrindinį laikiklį (1) uždėkite ant transporto priemonės stogo, kaip pavaizduota įmontavimo vietoje kairėje priekyje (6), kad kojelės (16) įsistatytų į tvirtinimo taškus (17).

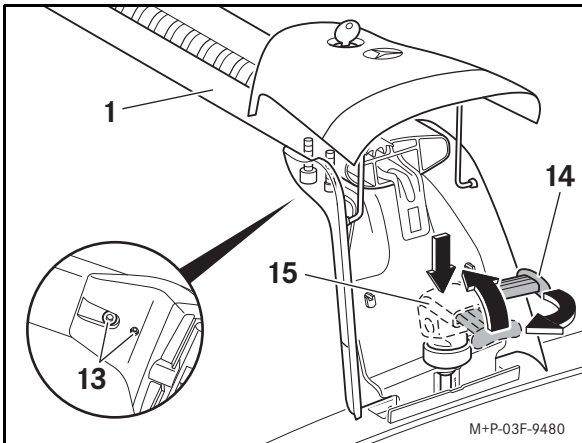

- Iš abiejų pagrindinio laikiklio (1) pusių įtempiklį (15) paspauskite žemyn, laikykite nuspaustą ir pasukite į kairę. Įtempiklį (15) užspauskite į viršų, kol užsifiksuos, o raudoną svirtį (14) paspauskite žemyn.
- Priveržkite varžtus (13) įrankiu (4).
- Gaubtelius (12) iš abiejų pusių nulenkite žemyn ir užrakinkite raktu (3).
- Galinis pagrindinis laikiklis (2) montuojamas analogiškai.

#### Dengiamojo apvado montavimas

Jei jokio ant laikiklio tvirtinamo priedo nenaudosite, reikia sumontuoti dengiamąjį apvadą (5) ir taip sumažinti vėjo keliamą triukšmą kelionės metu.

- Uždėkite dengiamuosius apvadus (5) ant pagrindinių laikiklių ir įspauskite į griovelį (18).
- Sukirpkite dengiamuosius apvadus (5).

Priekinis pagrindinis laikiklis (1):

965 mm

Galinis pagrindinis laikiklis (2):

885 mm

#### Ant laikiklių skirtų tvirtinti priedų montavimas

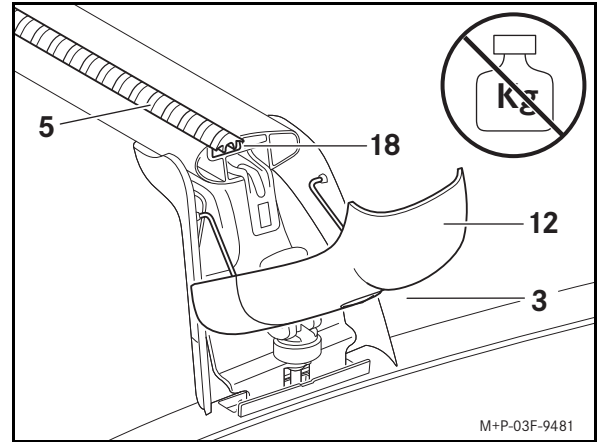

- Pakelkite dangčius (12) prie pagrindinių laikiklių (1 ir 2) raktu (3) ir nulenkite žemyn.

#### Svarbu!

**Nedėkite daiktų ant nulenktų dangčių. Taip galima sugadinti arba sulaužyti dangčius.**

- Jei reikia, ištraukite jau sumontuotus dengiamuosius apvadus (5).
- Laikiklio apvadą įstatykite į griovelį (18).

Daugiau nurodymų ieškokite konkrečių ant laikiklio tvirtinamų priedų montavimo instrukcijose.

#### Išmontavimas

- Jei reikia, sumontuotus laikiklių apvadus išmontuokite, žr. atitinkamo laikiklio apvado montavimo instrukciją.
- Gaubtelius (12) iš abiejų pusių atrakinkite raktu (3) ir atlenkite aukštyn.
- Iš abiejų pagrindinio laikiklio (1) pusių esančias raudonas svirtes (14) pakelkite į viršų. Užspauskite žemyn įtempiklį (15) ir pasukite į dešinę.
- Pagrindinius laikiklius (1) nuimkite nuo transporto priemonės stogo.

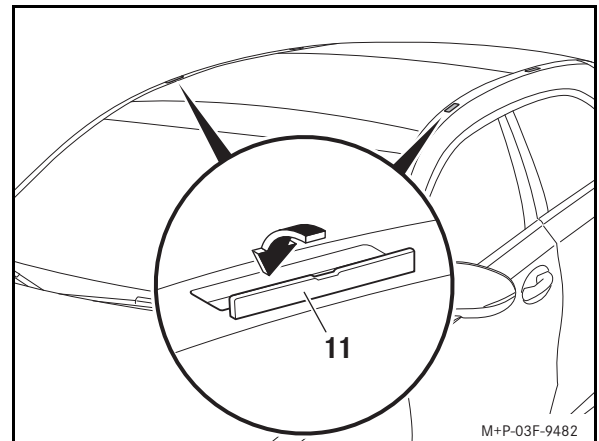

Pavyzdžio pateikimas

- Visiškai uždarykite gaubtelius (11).
- Iš abiejų pagrindinio laikiklio (1) pusių greitąjį įtempiklį (15) pasukite į kairę. Įtempiklį (15) iki galo pakelkite į viršų. Nuspauskite raudonas svirtes (14) žemyn.
- Dangčius (12) abiejose pusėse nulenkite žemyn.

#### Nurodymas:

Pagrindinį laikiklį laikykite švarioje ir saugioje vietoje. „Mercedes-Benz“ Jums rekomenduoja naudoti transportavimo ir laikymo krepšį, skirtą pagrindiniam laikikliui arba išilginiam kreipiančiajam laikikliui.

Apsveicam jūs ar jaunā Mercedes-Benz oriģinālo jumta šķērsstieņa iegādi.

**Mēs novēlam, lai produkta lietošana sagādā jums prieku!**

#### Piemērotība

Ši jumta šķērsstieņu montāžas pamācība ir apstiprināta Mercedes-Benz A klases, konstrukcijas tipa V177 automobiļiem.

Jumta šķērsstieņus var izmantot kopā ar piemērotām balsta konstrukcijām (kasti uz jumta, slēpju turētājiem u. tml.), lai transportētu kravu uz automobiļa jumta. Mercedes-Benz drošības iemeslu dēļ iesaka izmantot tikai šiem Mercedes-Benz jumta šķērsstieņiem paredzētu aprīkojumu.

#### Daļas

- (1) Jumta šķērsstienis priekšā
- (2) Jumta šķērsstienis aizmugurē
- (3) Atslēga (4 gab.)
- (4) Instruments
- (5) Pārsega profils (2 gab.)

#### Atzīmes vietas

- (6) Iemontēšanas vieta priekšā kreisajā pusē
- (7) Iemontēšanas vieta aizmugurē kreisajā pusē

#### Vajadzīgie palīg līdzekļi

- Mērlente
- Šķēres

#### Tehniskie dati

Jumta šķērsstieņu pašmasa:	5,6 kg
Pieļaujamā slodze uz jumtu:	75 kg
Maksimālais kravas svars uz jumta šķērsstieņiem:	69,4 kg
Jumta šķērsstieņu izmantojamais platums:	860 mm
Jumta šķērsstieņu montāžas augstums <sup>a</sup> :	150 mm
a. Jumta šķērsstieņu papildu augstums, par kuru palielinās automobiļa kopējais augstums.	

#### Vispārīgas norādes

Ikviens atsevišķs montāžas pamācības solis, brīdinājuma norādes, vispārējie drošības norādījumi un norādes ir precīzi jāievēro.

Ja montāžas laikā rodas grūtības, lūdzu, vērsieties kvalificētā specializētajā darbnīcā. Mercedes-Benz iesaka vērsties Mercedes-Benz servisa atbalsta punktā.

Mēs paturam tiesības mainīt tehnisko informāciju, nemainot montāžas pamācības attēlus.

#### Svarīgi drošības norādījumi



#### BRĪDINĀJUMS

Montējiet jumta šķērsstieņus tikai uz Mercedes-Benz A klases, konstrukcijas tipa V177 automobiļiem atbilstīgi šai montāžas pamācībai.

Citādi jumta šķērsstieņi, balsta konstrukcijas un/vai krava var nokrist no automobiļa un savainot jūs un citus un/vai radīt materiālus bojājumus, arī jūsu automobilim.



#### BRĪDINĀJUMS

Jumta krava rada lielāku vēja pretestību un paaugstina automobiļa smaguma centru, tādējādi mainās braukšanas īpašības. Piemēram, papildu svars uz automobiļa jumta var pasliktināt bremzēšanas efektu, braukšanu pagriezienos un automobiļa paātrinājumu.

Tāpēc nepārsniedziet maksimālo ātrumu 130 km/h arī bez papildu kravas, ja ir uzstādīti jumta šķērsstieņi, un vienmēr brauciet īpaši uzmanīgi.

Vienmēr pielāgojiet braukšanas stilu pašreizējiem brauktuves apstākļiem, satiksmes apstākļiem un laika apstākļiem un brauciet īpaši piesardzīgi, ja uz jumta atrodas krava.



#### BRĪDINĀJUMS

Nekādā gadījumā nepārsniedziet maksimālo pieļaujamo slodzi uz jumtu un automobiļa pieļaujamo pilno masu arī tad, ja izmantojat balsta konstrukcijas (kasti uz jumta, slēpju turētājus utt.). Citādi jumta šķērsstieņi, balsta konstrukcijas un/vai krava var nokrist no automobiļa un savainot jūs un citus un/vai radīt materiālus bojājumus, arī jūsu automobilim.

Ja pārsniedz atļauto pilno masu, tiek ietekmēta braukšanas drošība, kā arī būtiski var pasliktināties braukšanas, vadāmības un bremzēšanas īpašības. Pārslogotas riepas var pārkarst un pārsprāgt. Pastāv negadījuma risks!

Vienmēr ievērojiet pieļaujamo automobiļa pilno masu ar kravu, ieskaitot automobiļa pasažierus.

Ja ir montēti jumta šķērsstieņi, bīdjamtu (caurspīdīgo bīdjamtu) nevar pilnīgi atvērt. Lai vēdinātu automobiļa salonu, bīdjamtu (caurspīdīgo bīdjamtu) var pacelt augstāk. Kad bīdjamts (caurspīdīgais bīdjamts) saskaras ar Mercedes-Benz apstiprinātiem jumta šķērsstieņiem, tas nedaudz nolaižas, tomēr aizmugurē paliek pacelts.

Ievērojiet, ka uzmontēti jumta šķērsstieņi maina automobiļa izmērus.

Nebrauciet automazgātavā ar uzstādītiem jumta šķērsstieņiem.

Ja jumta šķērsstieņi netiek izmantoti, noņemiet tos no automobiļa drošības un degvielas taupīšanas nolūkā.

Nodrošiniet vienmērīgu kravas sadalījumu uz visiem jumta šķērsstieņiem.

## Krava

### Svarīgi!

ievērojiet automobiļa pieļaujamo slodzi uz jumtu, skatiet automobiļa lietošanas instrukciju!

Pārvadājot kravu uz jumta, ir jāievēro ceļu satiksmes noteikumi un vietējās tiesību aktu normas. Krava nedrīkst pārsniegt tiesību aktos noteiktos izmērus, vai tai jābūt atbilstīgi apzīmētai.

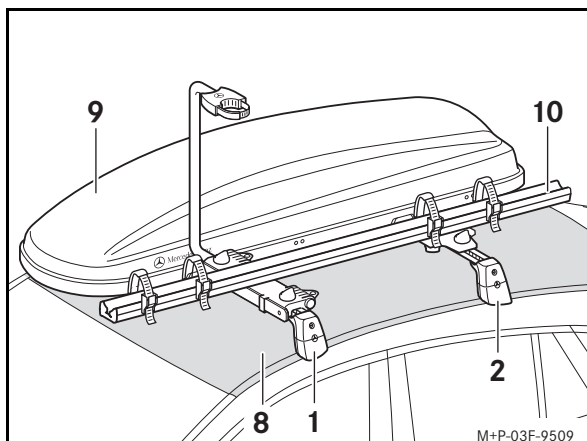

Maksimālo kravas svaru var noteikt, kā ir norādīts tālāk (**piemērs**).

Pieļaujamā slodze uz jumtu (8):	75 kg
mīnus jumta šķērsstieņu pašmasa (1 un 2):	5,6 kg
mīnus balsta konstrukciju pašmasa (9 un 10):	19 kg
Maksimālais kravas svars:	50,4 kg

## Montāža



### BRĪDINĀJUMS

Pirms katra brauciena un ilgstoša brauciena laikā pārbaudiet, vai jumta šķērsstieņi turas stingri, un pievelciet skrūves, ja vajadzīgs. Atkārtojiet šo pārbaudi regulāri, atkarībā no brauktuves īpašībām, bet ne retāk kā pēc 2500 km nepārtrauktas lietošanas.

Neizmantojiet smērvielas uz jumta šķērsstieņu skrūvēm. Citādi skrūves var atskrūvēties un jumta šķērsstieņi kopā ar balsta konstrukcijām var nokrist no automobiļa un savainot jūs un citus un/vai radīt materiālus bojājumus, arī jūsu automobilim.

Neizmantojiet bojātus jumta šķērsstieņus vai balsta konstrukcijas. Jumta šķērsstieņi kopā ar balsta konstrukcijām var atvienoties no automobiļa un tādējādi savainot jūs un citus un/vai radīt materiālus bojājumus, arī jūsu automobilim.

Attēlots priekšējā jumta šķērsstieņa (1) montāžas/demontāžas process.

Aizmugurējā jumta šķērsstieņa (2) montāža/demontāža jāveic līdzīgi.

Veiciet montāžu/demontāžu ar otras personas palīdzību.

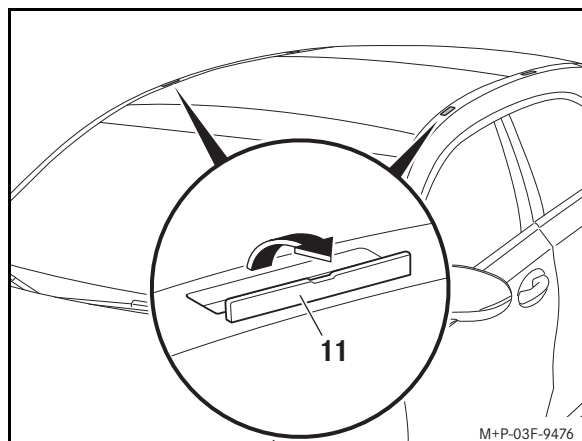

Piemērs

1. Uzmanīgi atveriet pārsegu (11) bultas virzienā.

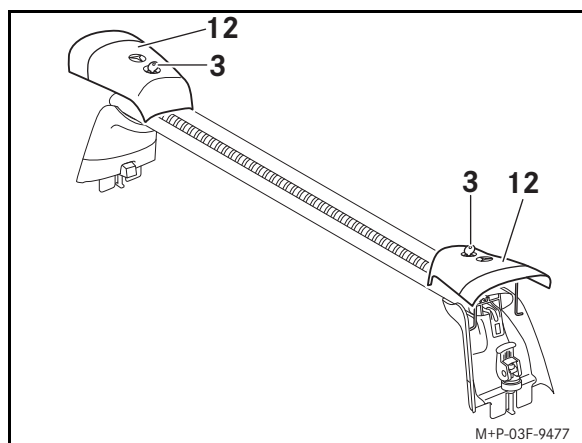

2. Ar atslēgu (3) atslēdziet un paceliet uz augšu abu pušu nosegšanas vāciņus (12).

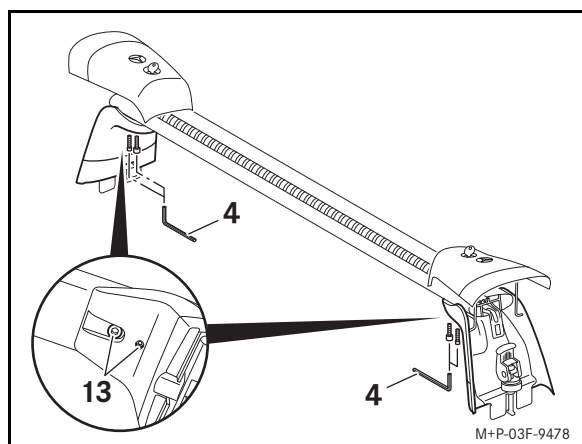

3. Atskrūvējiet skrūves (13) ar instrumentu (4) par ceturtdaļu apgrieziena.

### Norāde:

Skrūves (13) jāatskrūvē, lai precīzi pielāgotu jumta šķērsstieņus automobiļa jumta platumam. Pielāgošana ir jāveic tikai sākotnējā montāžā.

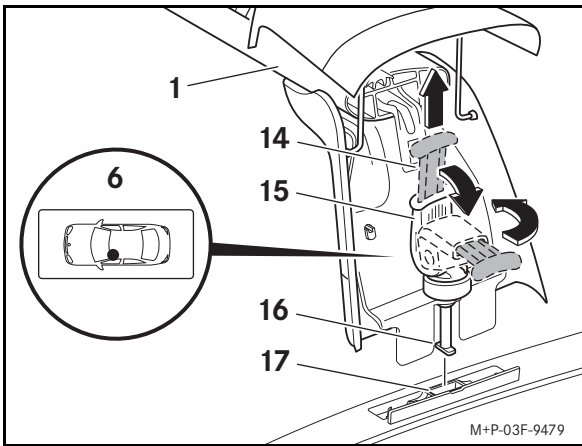

- Abās jumta šķērsstieņa (1) pusēs pavelciet uz augšu sarkano sviru (14). Ātro spriegotājierīci (15) nolaidiet uz leju un pagrieziet pa labi.

#### Svarīgi!

**Neskarīet automobiļa jumtu ar jumta šķērsstieņiem. Citādi jūs varat saskrāpēt vai sabojāt krāsu.**

- Jumta šķērsstieni (1), kā attēlots priekšējās kreisās puses iemontēšanas vietā (6), novietojiet uz automobiļa jumta tā, lai kājas (16) atrastos nostiprināšanas punktos (17).

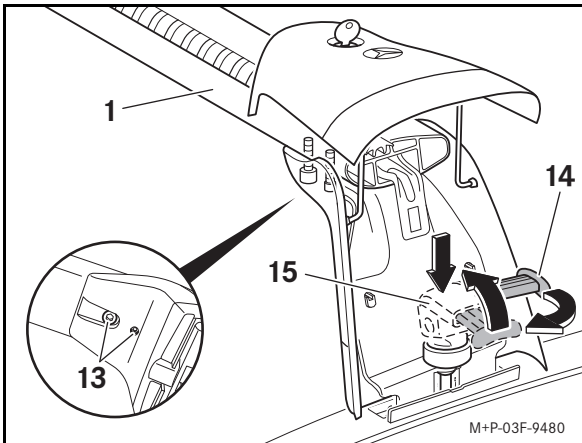

- Abās jumta šķērsstieņa (1) pusēs nospiediet uz leju ātro spriegotājierīci (15), pieturiet to nospiestu un pagrieziet pa kreisi. Paceliet ātro spriegotājierīci (15) uz augšu līdz galam un nospiediet uz leju sarkano sviru (14).
- Pievelciet skrūves (13) ar instrumentu (4).
- Abu pušu nosegšanas vāciņus (12) nolaidiet uz leju un aizslēdziet ar atslēgu (3).
- Līdzīgi veiciet arī aizmugurējā jumta šķērsstieņa (2) montāžu.

#### Pārsega profila montāža

Ja netiek lietotas stiprinājumu virsbūves, ir jāuzmontē pārsega profils (5), lai samazinātu vēja radīto troksni.

- Pārsega profilu (5) uzlieciet uz jumta šķērsstieņa un iespiediet padziļinājumā (18).
- Piegrīziet pārsega profilu (5) vajadzīgajā formā.

Jumta šķērsstienis priekšā (1): 965 mm  
 Jumta šķērsstienis aizmugurē (2): 885 mm

#### Balsta konstrukciju montāža

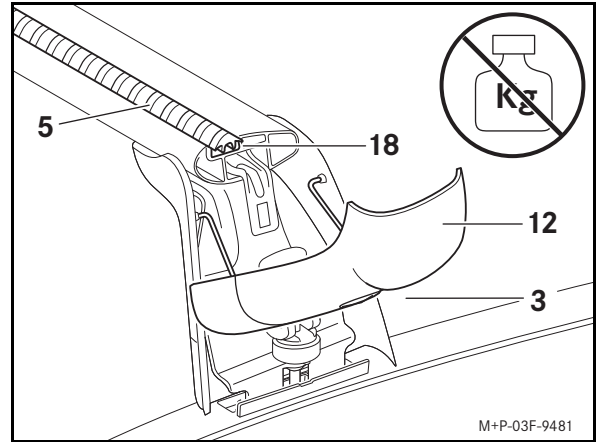

- Ar atslēgu (3) atbrīvojiet jumta šķērsstieņu (1 un 2) nosegšanas vāciņus (12) un nolaidiet tos uz leju.

#### Svarīgi!

**Nenoslogojiet uz leju nolaistus nosegšanas vāciņus. Tādējādi var bojāt vai salauzt nosegšanas vāciņus.**

- Ja nepieciešams, noņemiet jau uzmontētus pārsega profilus (5).
  - Iebīdiet balsta konstrukcijas turētāju padziļinājumā (18).
- Papildu norādes, lūdzu, skatiet attiecīgo balsta konstrukciju montāžas pamācībā.

#### Demontāža

- Ja nepieciešams, demontējiet uzstādītās balsta konstrukcijas, skatiet attiecīgo balsta konstrukciju montāžas pamācību.
- Ar atslēgu (3) atslēdziet un paceliet uz augšu abu pušu nosegšanas vāciņus (12).
- Abās jumta šķērsstieņa (1) pusēs pavelciet uz augšu sarkano sviru (14). Ātro spriegotājierīci (15) nolaidiet uz leju un pagrieziet pa labi.
- Noņemiet jumta šķērsstieni (1) no automobiļa jumta.

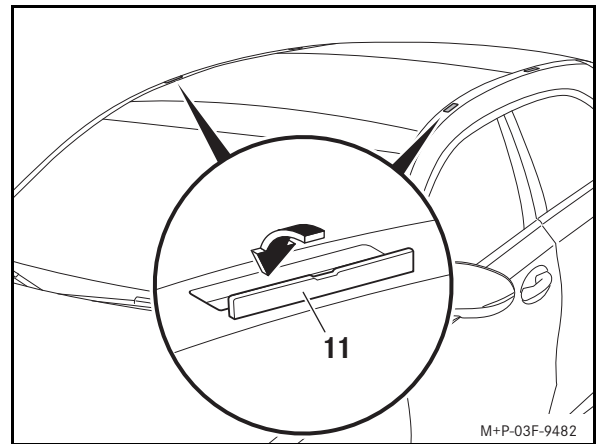

Piemērs

- Pilnīgi aizveriet pārsegu (11).
- Abās jumta šķērsstieņa (1) pusēs pagrieziet pa kreisi ātro spriegotājierīci (15). Paceliet ātro spriegotājierīci (15) uz augšu līdz atdurei. Nospiediet uz leju sarkano sviru (14).
- Nolaidiet nosegšanas vāciņus (12) abās pusēs uz leju.

#### Norāde:

uzglabājiet jumta šķērsstieņus tīrā un drošā vietā. Mercedes-Benz iesaka izmantot transporta un uzglabāšanas somu jumta šķērsstieņiem vai reliņu stiprinājumiem.



## Gratulerer med kjøpet av ditt nye originale Mercedes-Benz basisstativ.

Vi håper at du får stor glede og nytte av å bruke det.

### Gyldighet

Denne monteringsanvisningen for basisstativ er godkjent for Mercedes-Benz A-Klasse, modellserie V177.

Basisstativene brukes til transport av last på biltaket sammen med passende stativpåbygg (takboks, skiholder osv.). Av sikkerhetsgrunner anbefaler Mercedes-Benz at du kun bruker tilbehør som er godkjent til disse basisstativene av Mercedes-Benz.

### Enkeltdele

- (1) Basisstativ foran
- (2) Basisstativ bak
- (3) Nøkler (4 stk.)
- (4) Verktøy
- (5) Profillist (2 stk.)

### Markeringspunkter

- (6) Monteringspunkt på venstre side foran
- (7) Monteringspunkt på venstre side bak

### Nødvendige hjelpemidler

- Målebånd
- Saks

### Tekniske data

Basisstativenes egenvekt:	5,6 kg
Tillatt taklast:	75 kg
Maksimal last på basisstativene:	69,4 kg
Utnyttbar bredde av basisstativene:	860 mm
Basisstativenes monteringshøyde <sup>a</sup> :	150 mm
a. Tilleggshøyde som følge av basisstativ, som må inkluderes i kjøretøyets totale høyde.	

### Generell informasjon

Følg arbeidsbeskrivelsen i monteringsanvisningen nøye trinn for trinn. Du må også følge advarslene, den generelle sikkerhetsinformasjonen og merknadene.

Ta kontakt med et godkjent verksted hvis det oppstår problemer under monteringen. Mercedes-Benz anbefaler at du benytter et Mercedes-Benz verksted.

Vi tar forbehold om endringer i de tekniske detaljene i forhold til illustrasjonene i monteringsanvisningen.

## Viktig sikkerhetsinformasjon



### ADVARSEL

Basisstativene skal kun monteres på Mercedes-Benz A-Klasse, modellserie V177 ved å følge denne monteringsanvisningen.

Det er ellers fare for at basisstativ, stativpåbygg og/eller last løsner fra bilen, skader deg og andre personer og/eller forårsaker materielle skader, også på bilen din.



### ADVARSEL

Lasten på taket gir større vindfang og fører til at kjøretøyet får et høyere tyngdepunkt og dermed endrede kjøreegenskaper. Den ekstra vekten på biltaket kan for eksempel føre til at kjøretøyet får dårligere bremsevirkning, svingegenskaper og akselerasjonsevne.

Selv om du ikke har noen last på de monterte basisstativene, må du derfor ikke kjøre forttere enn en hastighet på 130 km/t, og du må alltid kjøre svært forsiktig.

Tilpass alltid kjøremåten til de aktuelle vei-, trafikk- og værforholdene, og kjør ekstra forsiktig når du kjører med last på taket.



### ADVARSEL

Du må aldri overskride kjøretøyets maksimale taklast og tillatte totalvekt, heller ikke ved bruk av påbygg på basisstativet (takboks, skiholder osv.). Det er ellers fare for at basisstativ, stativpåbygg og/eller last løsner fra bilen, skader deg og andre personer og/eller forårsaker materielle skader, også på bilen din.

Ved overskridelse av tillatt totalvekt påvirkes kjøresikkerheten og kjøreegenskapene, og styre- og bremseegenskapene kan bli betydelig dårligere. Overbelastede dekk kan bli overopphetet og eksplodere.

Det er fare for ulykke!

Overhold alltid kjøretøyets tillatte totalvekt ved lasting, inkludert personene i kjøretøyet.

(Panorama-)soltaket kan ikke åpnes helt når basisstativene er montert. (Panorama-)soltaket kan fortsatt heves slik at du får luft inn i kupeen. Ved kontakt med et basisstativ som er godkjent av Mercedes-Benz, senker (panorama-)soltaket seg noe, men forblir hevet i bakkant.

Ta hensyn til at kjøretøyets ytre mål har endret seg på grunn av de monterte basisstativene.

Ta av basisstativene før du kjører inn i et vaskeanlegg.

For å bedre sikkerheten og spare drivstoff bør basisstativene tas av bilen når de ikke skal brukes.

Pass på at taklasten er jevnt fordelt på basisstativet.

## Last Viktig!

Ta hensyn til kjøretøyets tillatte taklast, se kjøretøyets instruksjonsbok!

Ved taktransport skal bestemmelsene i veitrafikkloven samt alle landsspesifikke forskrifter overholdes. Lasten må ikke stikke ut over de lovlig tillatte målene, og gjør den det, må den merkes i henhold til reglene.

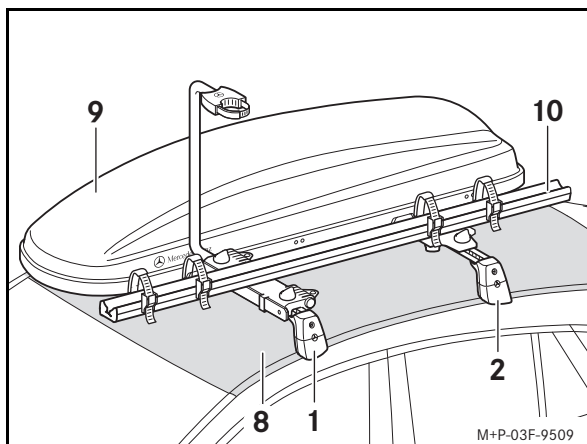

Den maksimale lasten beregnes som følger (**eksempel**):

Tillatt taklast (8):	75 kg
minus egenvekten av basisstativene (1 og 2):	5,6 kg
minus egenvekten av stativpåbygg (9 og 10):	19 kg
Maksimal last:	50,4 kg

## Montering



### ADVARSEL

Før hver kjøretur og underveis på lengre strekninger må du kontrollere at basisstativene sitter godt, og stramme skruene ved behov. Gjenta denne kontrollen med jevne mellomrom avhengig av veibanens beskaffenhet, men senest etter 2500 km sammenhengende bruk.

Ikke bruk smøremidler på skruene på basisstativene. Skruene kan løsne av seg selv, og basisstativene kan løsne fra bilen sammen med lasten og stativpåbyggene, og skade deg og andre og/eller forårsake materielle skader, også på din bil.

Benytt aldri skadde eller defekte basisstativer eller stativpåbygg. Det er fare for at basisstativene løsner fra bilen sammen med stativpåbyggene og lasten, og skader deg og andre personer og/eller forårsaker materielle skader, også på bilen din.

Monteringen/demonteringen vises med fremre basisstativ som eksempel (1). Montering/demontering av det bakre basisstativet (2) utføres på samme måte.

Montering/demontering bør utføres av to personer.

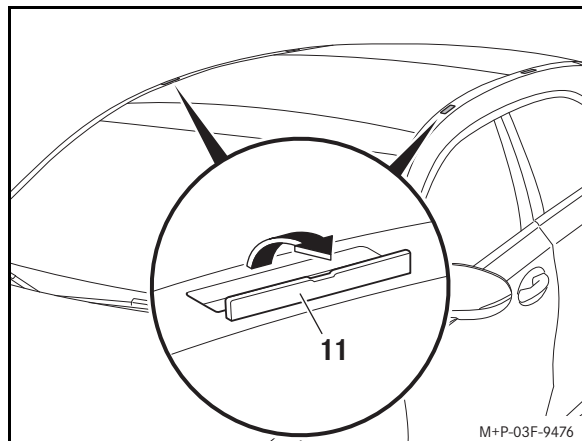

Eksempelbeskrivelse

1. Åpne dekslene (11) forsiktig i pilretningen.

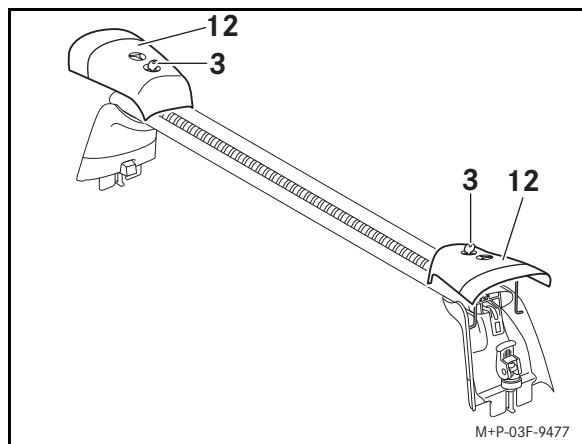

2. Lås opp beskyttelsesdekslene (12) på begge sider med nøkkelen (3) og vipp dem opp.

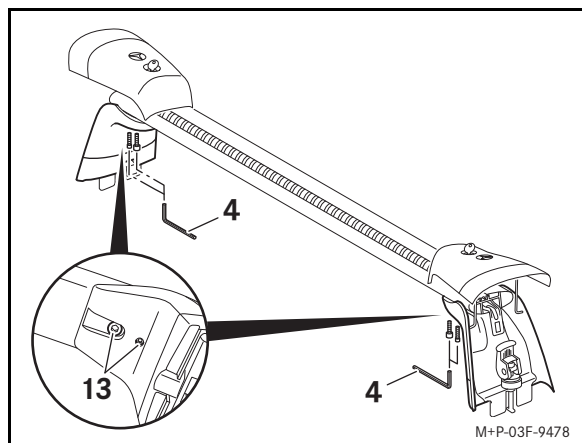

3. Løsne skruene (13) en kvart omdreining med verktøyet (4).

### Merknad:

Skruene (13) må løsnes for at du skal kunne tilpasse basisstativene nøyaktig til bredden av biltaket. Denne innstillingen er bare nødvendig første gang du monterer stativene.

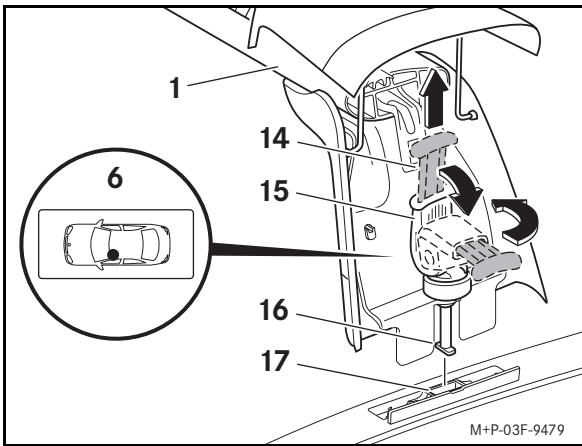

4. Trekk opp den røde spaken (14) på begge sider av basisstativet (1). Vipp ned hurtigstrammeren (15) og vri den mot høyre.

**Viktig!**

**Pass på at du ikke berører biltaket med basisstativet. Ellers kan du ripe opp eller skade lakken.**

5. Sett basisstativet (1) på biltaket som vist i monteringsposisjonen foran på venstre side (6), slik at føttene (16) sitter i festepunktene (17).

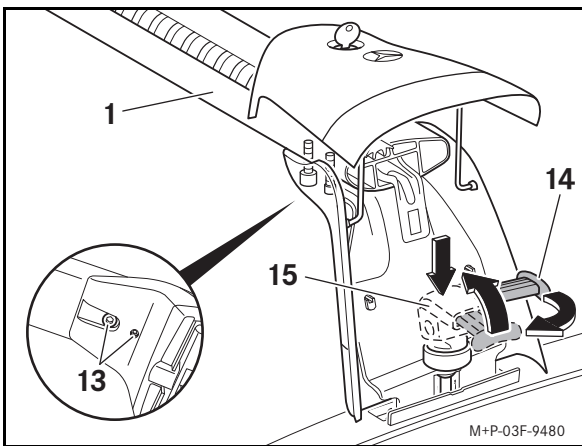

6. Trykk ned hurtigstrammeren (15) på begge sider av basisstativet (1), og vri den mot venstre. Vipp hurtigstrammeren (15) helt opp og trykk ned den røde spaken (14).
7. Skru fast skruene (13) med verktøy (4).
8. Vipp ned beskyttelsesdekslene (12) på begge sider, og lås dem med nøkkelen (3).
9. Monter det bakre basisstativet (2) på tilsvarende måte.

**Montering av profillist**

Når det ikke er montert noe påbygg på stativene, bør profillistene (5) monteres for å unngå vindstøy.

1. Legg profillistene (5) på basisstativene, og press dem inn i sporet (18).
2. Tilpass profillistene (5).

Basisstativ foran (1):	965 mm
Basisstativ bak (2):	885 mm

**Montere påbygg på stativene**

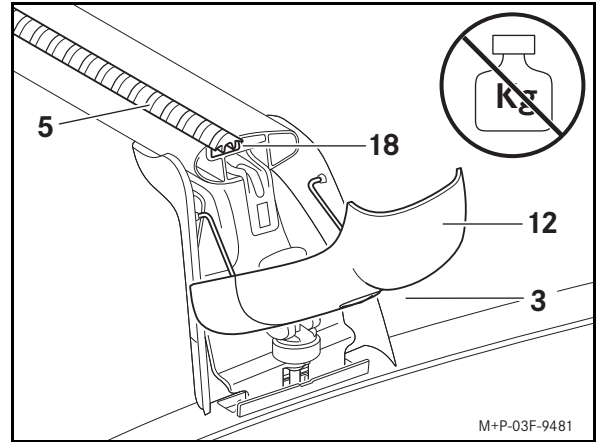

1. Lås opp beskyttelsesdekslene (12) på basisstativene (1 og 2) med nøkkel (3) og vipp dem ned.

**Viktig!**

**Belast ikke beskyttelsesdekslene i nedvippet stilling. De kan bli skadet eller knekke.**

2. Trekk ut profillister (5) hvis slike er montert.
3. Skyv holderen på påbygget inn i sporet (18).

Du finner flere opplysninger i monteringsanvisningen for de aktuelle påbyggene.

**Demontering**

1. Demonter eventuelle påbygg, se monteringsanvisningen til påbygget.
2. Lås opp beskyttelsesdekslene (12) på begge sider med nøkkelen (3) og vipp dem opp.
3. Trekk opp den røde spaken (14) på begge sider av basisstativet (1). Vipp ned hurtigstrammeren (15) og vri den mot høyre.
4. Ta basisstativet (1) av biltaket.

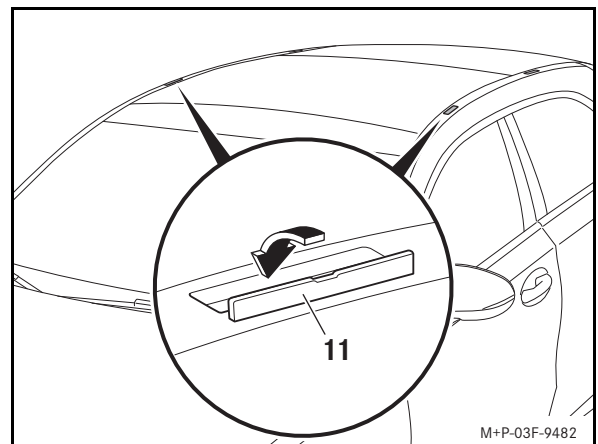

Eksempelbeskrivelse

5. Lukk dekslene (11) helt.
6. Vri hurtigstrammeren (15) mot venstre på begge sider av basisstativet (1). Vipp opp hurtigstrammerne (15) til anslag. Trykk ned den røde spaken (14).
7. Vipp ned beskyttelsesdekslene (12) på begge sider.

**Merknad:**

Basisstativene må oppbevares på et rent og trygt sted. Mercedes-Benz anbefaler deg at du bruker en transport- og oppbevaringsveske for basisstativet eller takstativet.





**Felicitemo-lo pela aquisição dos seus novos suportes básicos originais Mercedes-Benz.**

**Esperamos que se divirta e que desfrute da sua utilização.**

### Validade

Estas instruções de montagem dos suportes básicos estão aprovadas para o Classe A da Mercedes-Benz, série V177.

Os suportes básicos visam o transporte de carga sobre o tejadilho do veículo com a utilização de estruturas de suporte adequadas (caixa do tejadilho, porta-esquis, etc.). Por razões de segurança, a Mercedes-Benz recomenda-lhe que use apenas acessórios aprovados para veículos Mercedes-Benz para utilização com estas barras básicas.

### Componentes individuais

- (1) Barra básica dianteira
- (2) Barra básica traseira
- (3) Chave (4 unidades)
- (4) Ferramenta
- (5) Perfil de cobertura (2 unidades)

### Locais de identificação

- (6) Local de instalação dianteiro esquerdo
- (7) Local de instalação traseiro esquerdo

### Meios auxiliares necessários

- Fita métrica
- Tesoura

### Dados técnicos

Peso próprio das barras básicas:	5,6 kg
Carga admissível sobre o tejadilho:	75 kg
Carga útil máxima sobre as barras básicas:	69,4 kg
Largura útil dos suportes básicos:	860 mm
Altura dos suportes básicos <sup>a</sup> :	150 mm

a. Altura adicional dos suportes básicos, que deve ser adicionada à altura do veículo.

### Indicações gerais

Todas as etapas de trabalho das instruções de montagem, as indicações de segurança, as indicações gerais de segurança e as notas têm de ser respeitadas ao pormenor.

Se surgirem dificuldades durante a montagem, dirija-se a uma oficina qualificada. Para o efeito, a Mercedes-Benz recomenda-lhe uma oficina autorizada Mercedes-Benz.

Reservamo-nos o direito de efetuar alterações de pormenores de ordem técnica relativamente às ilustrações das instruções de montagem.

## Indicações de segurança importantes



### ADVERTÊNCIA

Monte os suportes básicos exclusivamente no Classe A, série V177 da Mercedes-Benz, e de acordo com as presentes instruções de montagem.

Caso contrário, os suportes básicos, as estruturas de suporte e/ou a carga podem soltar-se do veículo e, desse modo, feri-lo a si e a terceiros e/ou provocar danos, inclusivamente no seu veículo.



### ADVERTÊNCIA

A carga no tejadilho cria uma maior superfície de ataque ao vento e aumenta o centro de gravidade do veículo, alterando deste modo o comportamento de condução. Por exemplo, o peso adicional no tejadilho do veículo pode piorar o efeito de travagem, o comportamento em curvas e a capacidade de aceleração do veículo.

Por isso, mesmo que tenha os suportes básicos montados sem carga, não exceda uma velocidade máxima de 130 km/h e conduza sempre com cuidado redobrado.

Adapte a sua condução às condições da estrada, do trânsito e meteorológicas e conduza com especial cuidado com o tejadilho carregado.



### ADVERTÊNCIA

Respeite impreterivelmente a carga máxima sobre o tejadilho e o peso máximo autorizado do veículo, mesmo no caso de utilização de estruturas de suporte (caixa do tejadilho, porta-esquis, etc.). Caso contrário, as barras básicas, as estruturas de suporte e/ou a carga podem soltar-se do veículo e, desse modo, feri-lo a si e a terceiros e/ou provocar danos, inclusivamente no seu veículo.

Ao ultrapassar o peso máximo autorizado, a segurança de condução é afetada: as características da condução e o comportamento da direção e da travagem podem piorar consideravelmente. Os pneus sobrecarregados podem sobreaquecer e rebentar. Existe perigo de acidente!

A carga útil, incluindo o peso dos ocupantes, nunca deve exceder o peso máximo autorizado do seu veículo.

Com os suportes básicos montados, não é contudo possível abrir totalmente o teto de abrir (panorâmico). Para ventilar o interior do veículo, pode continuar a levantar o teto de abrir panorâmico. Em caso de contacto com um suporte básico aprovado pela Mercedes-Benz, o teto de abrir (panorâmico) baixa ligeiramente, mas permanece levantado atrás.

Observe as dimensões do veículo alteradas pelos suportes básicos montados.

Não entre com o veículo numa estação de lavagem automática com os suportes básicos montados.

Por motivos de segurança e poupança de combustível, os suportes básicos devem ser desmontados em caso de não utilização do veículo. Assegure uma distribuição uniforme da carga no tejadilho por todos os suportes básicos.

## Carga útil

### Importante!

Respeite a carga admissível sobre o tejadilho do veículo; consulte o Manual do Condutor!

Ao efetuar transportes no tejadilho, deve respeitar os regulamentos do código de autorização de circulação na via pública, bem como todos os regulamentos específicos do país. A carga não pode exceder as medidas prescritas por lei ou deve ser identificada em conformidade.

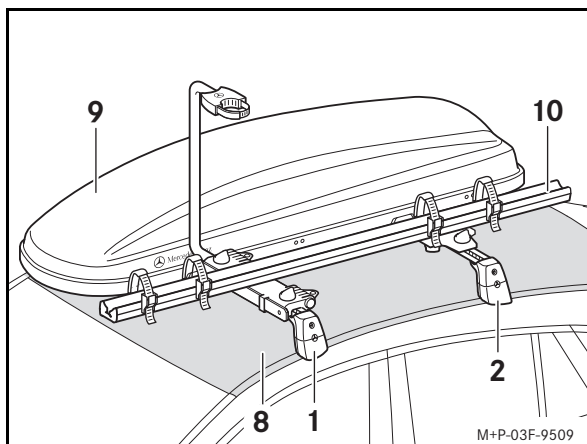

Pode determinar a carga útil máxima do seguinte modo (exemplo):

Carga admissível sobre o tejadilho (8):	75 kg
menos o peso próprio do suporte básico (1 e 2):	5,6 kg
menos o peso próprio das estruturas de suporte (9 e 10):	19 kg
<b>Carga útil máxima:</b>	<b>50,4 kg</b>

## Montagem



### ADVERTÊNCIA

Verifique se os suportes básicos estão bem fixos antes de cada viagem e também durante uma viagem mais prolongada e, se necessário, aperte os parafusos. Repita esta verificação em função das condições do piso da estrada em intervalos regulares, mas, o mais tardar, após 2500 km de utilização permanente.

Não utilize lubrificantes nos parafusos dos suportes básicos. Os parafusos poderiam desapertar-se automaticamente, podendo as barras básicas soltar-se do veículo, juntamente com as estruturas de apoio e a carga, e, desse modo, feri-lo a si e a outras pessoas e/ou provocar danos, inclusivamente no seu veículo.

Não utilize barras básicas ou estruturas de suporte danificadas ou defeituosas. As barras básicas poderiam soltar-se do seu veículo, juntamente com as estruturas de suporte e a carga, causando ferimentos a si e a terceiros e/ou provocar danos, inclusivamente no seu veículo.

A montagem/desmontagem é apresentada no suporte básico dianteiro (1). A montagem/desmontagem do suporte básico traseiro (2) deve realizar-se de modo análogo.

Proceda à montagem/desmontagem com a ajuda de uma segunda pessoa.

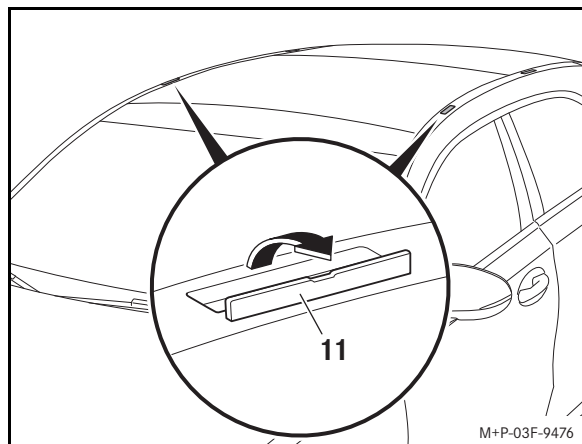

Apresentação exemplificativa

1. Abra as coberturas (11) com cuidado no sentido da seta.

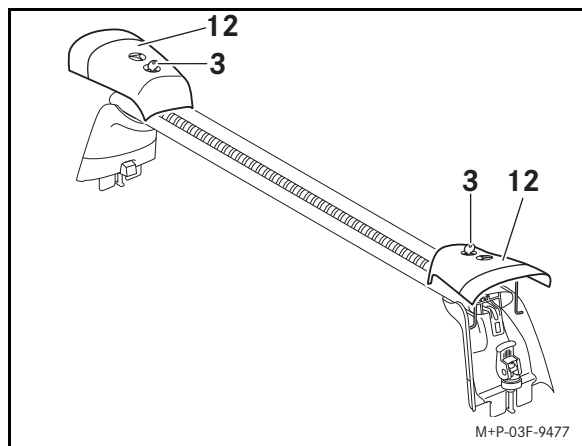

2. Abra e levante as tampas de proteção (12) de ambos os lados com a chave (3).

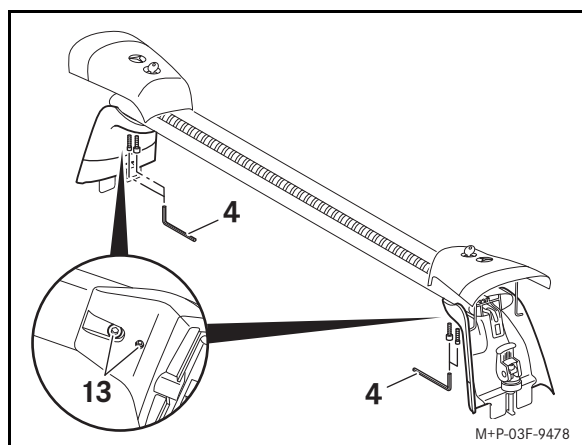

3. Solte os parafusos (13) com a ferramenta (4) em um quarto de volta.

### Nota:

Soltar os parafusos (13) permite a adaptação exata dos suportes básicos à largura do tejadilho do veículo. Este ajuste só deve ser realizado aquando da primeira montagem.

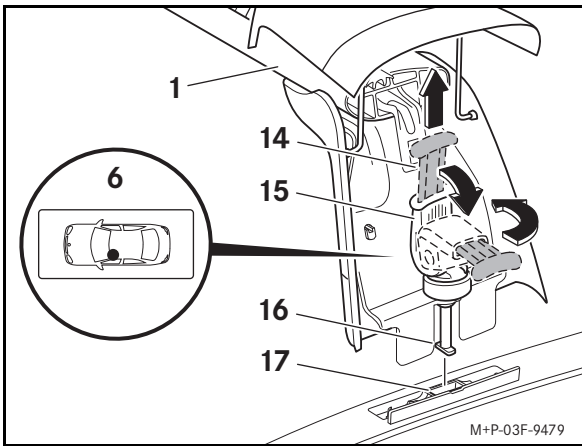

4. Puxe a alavanca vermelha (14) para cima, de ambos os lados do suporte básico (1). Vire o dispositivo de aperto rápido (15) para baixo e rode-o para a direita.

**Importante!**

**Não toque no tejadilho do veículo com o suporte básico. Caso contrário, pode riscar ou danificar a pintura.**

5. Coloque o suporte básico (1) sobre o tejadilho do veículo, conforme apresentado no local de montagem dianteiro esquerdo (6), de modo a que os pés (16) assentem nos pontos de fixação (17).

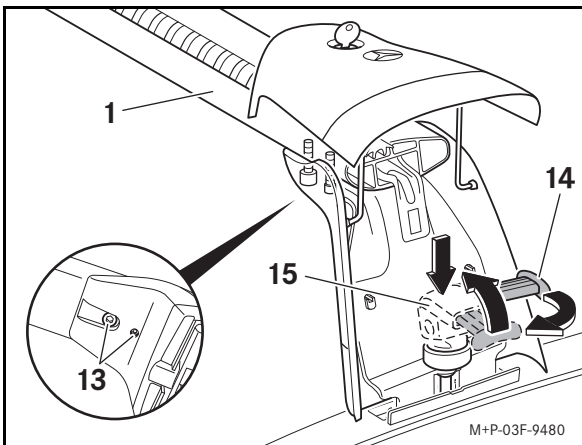

6. Pressione o dispositivo de aperto rápido (15) para baixo, de ambos os lados do suporte básico (1), mantenha-o pressionado e rode-o para a esquerda. Levante o dispositivo de aperto rápido (15), até ao batente, e pressione a alavanca vermelha (14) para baixo.
7. Aperte os parafusos (13) com a ferramenta (4).
8. Vire as tampas de proteção (12) para baixo, de ambos os lados, e feche-as com a chave (3).
9. Monte o suporte básico traseiro (2) de modo análogo.

**Montagem do perfil de cobertura**

Se não forem utilizadas estruturas de suporte, devem ser montados os perfis de cobertura (5) para minimizar os ruídos aerodinâmicos.

1. Coloque os perfis de cobertura (5) sobre os suportes básicos e pressione-os para dentro do entalhe (18).
2. Corte os perfis de cobertura (5) à medida.

Barra básica dianteira (1): 965 mm  
Barra básica traseira (2): 885 mm

**Montagem de estruturas de suporte**

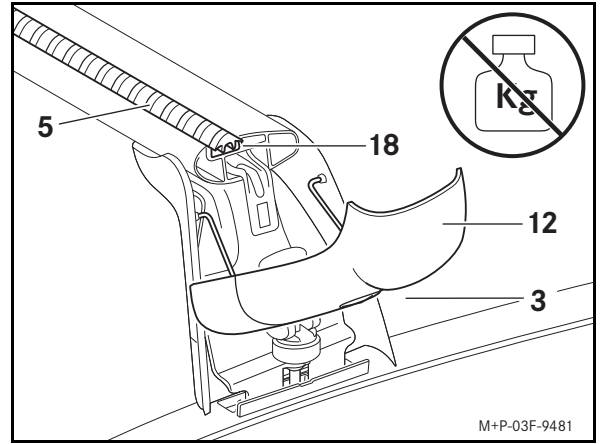

1. Abra as tampas de proteção (12) nos suportes básicos (1 e 2) com a chave (3) e rebata-as.

**Importante!**

**Não submeta a carga as tampas de proteção abertas para baixo. As tampas de proteção podem ficar danificadas ou partir.**

2. Se necessário, retire os perfis de cobertura (5) já montados.
3. Introduza o suporte da estrutura de suporte no entalhe (18).

Consulte mais indicações nas instruções de montagem das respetivas estruturas de suporte.

**Desmontagem**

1. Se necessário, desmonte as estruturas de suporte montadas, ver instruções de montagem das respetivas estruturas de suporte.
2. Abra e levante as tampas de proteção (12) de ambos os lados com a chave (3).
3. Puxe a alavanca vermelha (14) para cima, de ambos os lados do suporte básico (1). Vire o dispositivo de aperto rápido (15) para baixo e rode-o para a direita.
4. Retire o suporte básico (1) do tejadilho do veículo.

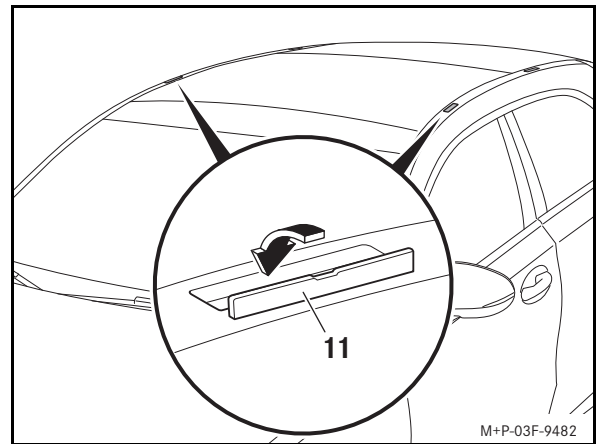

Apresentação exemplificativa

5. Feche completamente as coberturas (11).
6. Rode o dispositivo de aperto rápido (15) para a esquerda, de ambos os lados do suporte básico (1). Vire o dispositivo de aperto rápido (15) para cima, até ao batente. Empurre a alavanca vermelha (14) para baixo.
7. Vire as tampas de proteção (12), para baixo de ambos os lados.

**Nota:**

Guarde os suportes básicos num local limpo e seguro. A Mercedes-Benz recomenda a utilização da bolsa de transporte e de arrumação para barras básicas ou barras de transporte.

Serdecznie gratulujemy zakupu nowych oryginalnych belek bazowych bagażnika Mercedes-Benz.

Życzymy przyjemnego użytkowania.

### Zakres obowiązywania

Niniejsza instrukcja montażu belek bazowych bagażnika obowiązuje w przypadku pojazdu Mercedes-Benz Klasy A V177.

Belki bazowe dachowe wraz z odpowiednimi nośnikami transportowymi (boksy dachowe, uchwyty na narty itp.) służą do przewożenia ładunku na dachu pojazdu. Mercedes-Benz zaleca ze względów bezpieczeństwa używanie w ramach niniejszych belek bazowych jedynie akcesoriów dopuszczonych przez Mercedes-Benz.

### Elementy

- (1) Belka przednia
- (2) Belka tylna
- (3) Kluczyk (4 sztuki)
- (4) Narzędzie
- (5) Profil osłaniający (2 sztuki)

### Oznaczone miejsca

- (6) Miejsce montażu z przodu z lewej strony
- (7) Miejsce montażu z tyłu z lewej strony

### Wymagane pomoce

- Taśma pomiarowa
- Nożyce

### Dane techniczne

Masa własna belek bagażnika dachowego:	5,6 kg
Dopuszczalne obciążenie dachu:	75 kg
Maksymalne obciążenie belek bagażnika dachowego:	69,4 kg
Szerokość użytkowa belek bagażnika dachowego:	860 mm
Wysokość belek bagażnika dachowego <sup>a</sup> :	150 mm

a. Dodatkowa wysokość belek bazowych, którą należy doliczyć do wysokości pojazdu.

### Wskazówki ogólne

Należy dokładnie wykonać wszystkie pojedyncze czynności określone w instrukcji montażu oraz przestrzegać ostrzeżeń, ogólnych wskazówek dotyczących bezpieczeństwa oraz podanych informacji.

W przypadku wystąpienia trudności podczas montażu należy skontaktować się z fachowym serwisem. Producent pojazdów Mercedes-Benz zaleca skorzystanie w tym celu z ASO Mercedes-Benz.

Zastrzegamy sobie prawo do modyfikacji szczegółów technicznych w porównaniu z ilustracjami zawartymi w instrukcji montażu.

## Ważne wskazówki dotyczące bezpieczeństwa



### OSTRZEŻENIE

Belki bazowe należy montować wyłącznie na pojeździe Mercedes-Benz Klasy A V177 i zgodnie z tą instrukcją montażu.

W przeciwnym razie belki bazowe, bagażniki dachowe i/lub bagaż mogą się poluzować i spowodować w wyniku tego obrażenia u kierowcy i innych osób i/lub straty materialne również w Państwa pojeździe.



### OSTRZEŻENIE

Obciążenie dachu oznacza większe pole oddziaływania wiatru, co prowadzi do podwyższenia punktu ciężkości pojazdu i w ten sposób do zmiany reakcji pojazdu podczas jazdy. Na przykład dodatkowy ciężar na dachu pojazdu może pogorszyć skuteczność hamowania, stabilność podczas jazdy na zakrętach oraz pogorszyć możliwości przyspieszania pojazdu.

Z tego powodu również bez bagażu i z zamontowanymi belkami bazowymi bagażnika dachowego nie należy przekraczać prędkości maksymalnej 130 km/h oraz zachować zawsze zwiększoną ostrożność.

Technikę jazdy należy zawsze dostosowywać do aktualnych warunków drogowych, ruchu drogowego i warunków atmosferycznych, i zachować szczególną ostrożność podczas jazdy z bagażem na dachu.



### OSTRZEŻENIE

Należy koniecznie przestrzegać maksymalnego obciążenia dachu i dopuszczalnej masy całkowitej pojazdu także w przypadku stosowania bagażników dachowych (boksy dachowe, uchwyty na narty itp.). W przeciwnym razie belki bazowe, bagażnik dachowy i/lub bagaż mogą się poluzować i spowodować w wyniku tego obrażenia u kierowcy i innych osób i/lub straty materialne również w Państwa pojeździe.

W przypadku przekroczenia dopuszczalnej masy całkowitej bezpieczeństwo jazdy nie jest zapewnione oraz pogorszyć mogą się właściwości jezdne, a także sterowność i skuteczność hamowania. Przeciążone opony mogą się przegrzewać i w wyniku tego pękać. Istnieje ryzyko wypadku!

Należy pamiętać, że masa bagażu wraz z pasażerami nie może przekraczać dopuszczalnej masy całkowitej pojazdu.

Przy zamontowanych belkach bazowych nie da się całkowicie otworzyć (panoramicznego) okna dachowego. W celu wentylacji wnętrza pojazdu nadal można unosić panoramiczne okno dachowe. W przypadku styku z belkami bazowymi zatwierdzonymi przez Mercedes-Benz (panoramiczne) okno dachowe opuszcza się trochę, ale z tyłu pozostaje uniesione.

Należy pamiętać o zmienionych w wyniku montażu bagażnika dachowego wymiarach pojazdu.

Z zamontowanym nośnikiem bazowym nie należy korzystać z myjni automatycznych.

Ze względów bezpieczeństwa oraz w celu oszczędności paliwa w przypadku niekorzystania z belek bazowych należy je zdemontować.

Należy upewnić się, że obciążenie dachu zostało równomiernie rozłożone na wszystkie belki dachowe.

## Ładowość

### Ważne!

Należy przestrzegać wskazówek dotyczących dopuszczalnego obciążenia dachu pojazdu, patrz instrukcja obsługi pojazdu!

W odniesieniu do transportów dachowych należy przestrzegać przepisów Kodeksu ruchu drogowego oraz wszelkich przepisów krajowych. Bagaż nie może wystawać poza dopuszczalne ustawowo wymiary ew. musi być odpowiednio oznaczony.

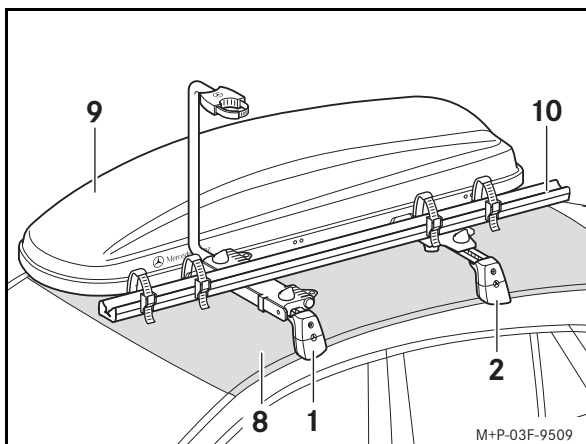

Maksymalna ładowność jest określana w następujący sposób (przykład):

Dopuszczalne obciążenie dachu (8):	75 kg
minus masa własna belek (1 i 2):	5,6 kg
minus masa własna nośników transportowych (9 und 10):	19 kg
<b>Maksymalna ładowność:</b>	<b>50,4 kg</b>

## Montaż



### OSTRZEŻENIE

Przed każdą jazdą oraz podczas dłuższych podróży należy kontrolować belki bazowe bagażnika dachowego pod kątem stabilności mocowania, a w razie potrzeby dociągnąć śruby. Kontrolę należy powtarzać w regularnych odstępach w zależności od jakości nawierzchni, jednak najpóźniej po przejechaniu nieprzerwanie 2500 km.

Nie należy stosować smarów na śrubach belek bagażnika dachowego. Śruby mogą się poluzować samodzielnie, w wyniku czego może dojść do poluzowania się belek bazowych wraz z bagażnikami i bagażem, co może doprowadzić do obrażeń kierowcy i innych osób i/lub szkód majątkowych, również w Państwa pojeździe.

Nie należy używać uszkodzonych belek bazowych bagażnika dachowego ani bagażników dachowych. Belki bazowe bagażnika dachowego mogą spaść z pojazdu wraz z bagażnikiem i bagażem, doprowadzając do obrażeń kierowcy i innych osób i/lub powodując szkody materialne, również w Państwa pojeździe.

Montaż/ demontaż jest prezentowany na przykładzie przedniej belki bazowej (1). Montaż/ demontaż tylnej belki bazowej należy wykonać analogicznie (2).

Do montażu/demontażu potrzebne są dwie osoby.

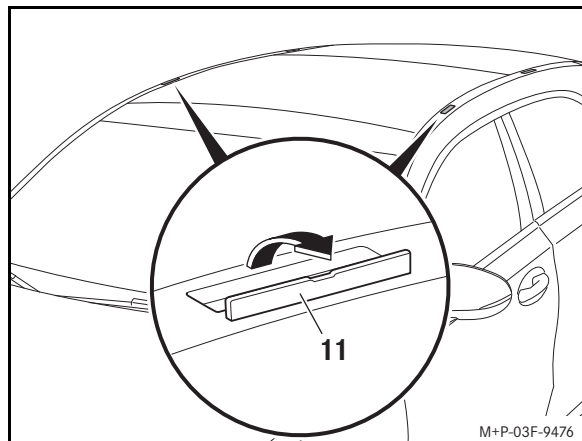

Przykładowa ilustracja montażu

1. Ostrożnie otworzyć osłony (11) zgodnie z kierunkiem strzałki.

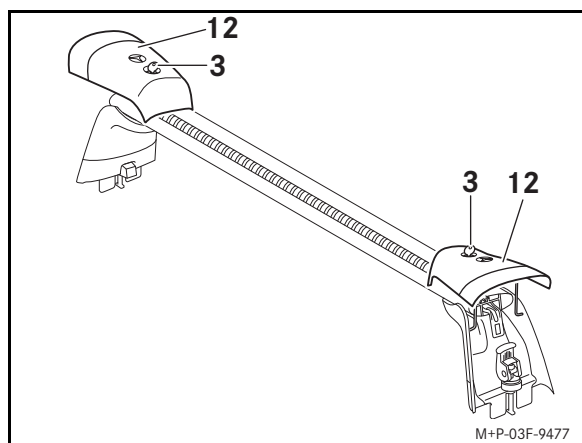

2. Otworzyć nakładki osłaniające (12) po obu stronach za pomocą kluczyka (3) i podnieść.

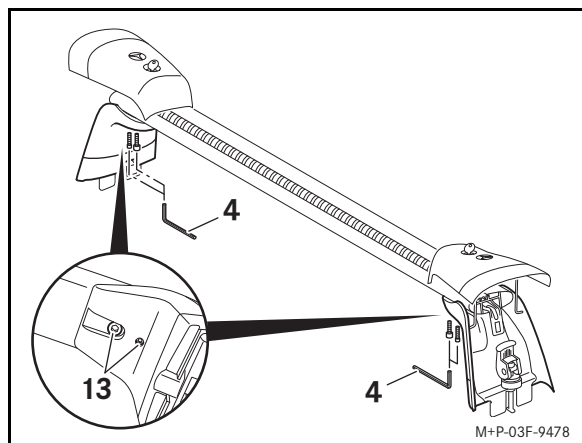

3. Poluzować śruby (13) za pomocą narzędzia (4) o jedną czwartą obrotu.

### Wskazówka:

Luzowanie śrub (13) służy do dokładnego dopasowania belek do szerokości dachu pojazdu. Tej regulacji należy dokonywać tylko podczas pierwszego montażu.

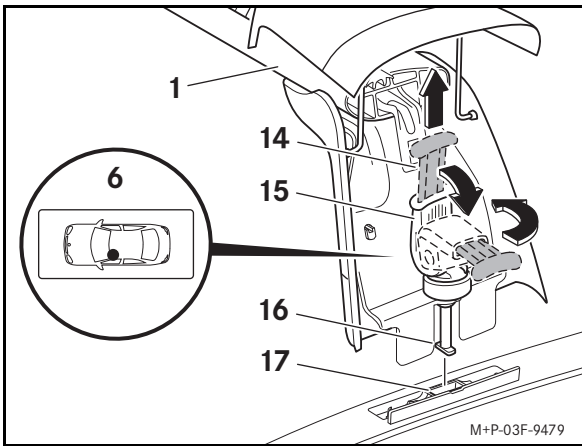

- Po obu stronach belki (1) pociągnąć czerwoną dźwignię (14) do góry. Przechylić szybkozamykacz (15) do dołu i przekręcić w prawo.

**Ważne!**

**Belka bazowa nie może dotykać dachu pojazdu. W przeciwnym razie można zadrapać lub uszkodzić lakier.**

- Założyć belkę bazową (1) na dach pojazdu zgodnie ze wskazówkami dla miejsca montażu z przodu z lewej strony (6) w taki sposób, aby stopki (16) były osadzone w punktach mocowania (17).

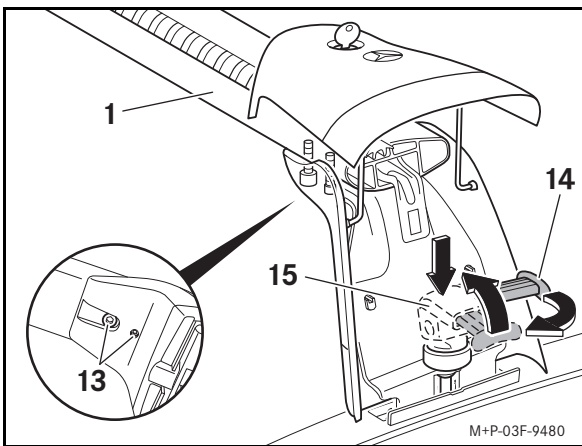

- Po obu stronach belki (1) nacisnąć szybkozamykacz (15) do dołu, przytrzymać wciśnięty i przekręcić w lewo. Szybkozamykacz (15) odchylić do góry do oporu oraz nacisnąć czerwoną dźwignię (14) do dołu.
- Dokręcić śruby (13) za pomocą narzędzia (4).
- Nakładki osłaniające (12) po obu stronach opuścić do dołu i zamknąć za pomocą kluczyka (3).
- Zamontować analogicznie tylną belkę (2).

**Montaż profilu osłaniającego**

Jeśli bagażnik dachowy nie jest używany, należy zamontować profile osłaniające (5), aby zminimalizować odgłosy opływu powietrza.

- Należy umieścić profil osłaniający (5) na belkach bazowych i wcisnąć w rowek (18).
  - Profile osłaniające (5) należy przyciąć.
- |                     |        |
|---------------------|--------|
| Belka przednia (1): | 965 mm |
| Belka tylna (2):    | 885 mm |

**Montaż bagażników dachowych**

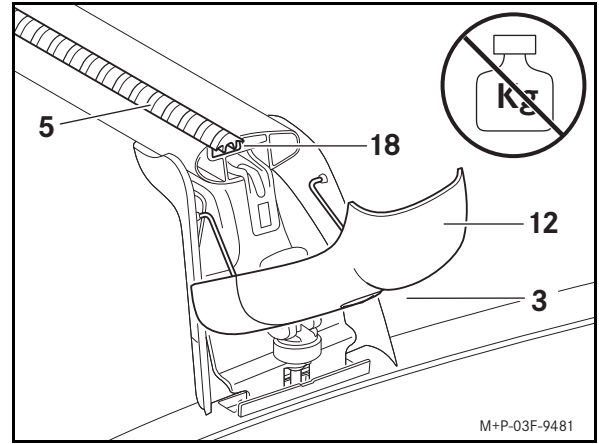

- Otworzyć osłony (12) przy belkach bazowych (1 i 2) za pomocą kluczyka (3) przesunąć w dół.

**Ważne!**

**Przesuniętych w dół osłon nie należy obciążać. W przeciwnym razie osłony mogą ulec uszkodzeniu lub pęknąć.**

- Ew. wysunąć zamontowane już profile osłaniające (5).
- Wsunąć wspornik bagażnika w rowek (18).

Dalsze wskazówki znajdują się w instrukcji montażu danego bagażnika dachowego.

**Demontaż**

- Zdemontować ewentualnie zamontowane bagażniki dachowe, patrz: instrukcja montażu bagażników dachowych.
- Otworzyć nakładki osłaniające (12) po obu stronach za pomocą kluczyka (3) i podnieść.
- Po obu stronach belki (1) pociągnąć czerwoną dźwignię (14) do góry. Przechylić szybkozamykacz (15) do dołu i przekręcić w prawo.
- Zdjąć belki bazowe (1) z dachu pojazdu.

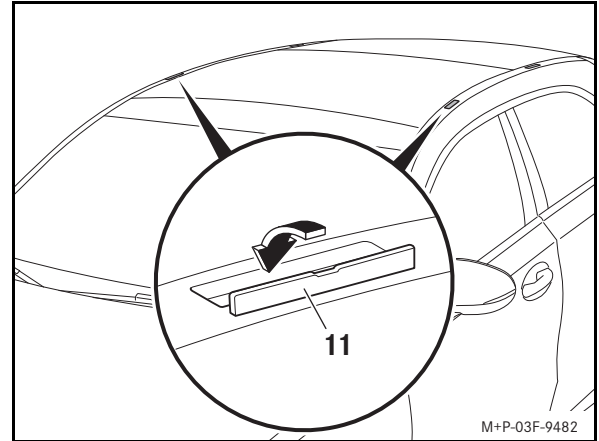

Przykładowa ilustracja montażu

- Zamknąć całkowicie osłony (11).
- Po obu stronach belki (1) przekręcić szybkozamykacz (15) w lewo. Szybkozamykacz (15) odchylić do oporu do góry. Czerwoną dźwignię (14) nacisnąć do dołu.
- Osłony (12) po obu stronach przesunąć w dół.

**Wskazówka:**

Belki bazowe bagażnika dachowego należy przechowywać w czystym i bezpiecznym miejscu. Producent pojazdów Mercedes-Benz zaleca używanie torby do transportu i przechowywania belek bazowych czy wsporników dachowych.

## Felicitări pentru achiziționarea noii bare transversale de origine Mercedes-Benz.

Sperăm să vă bucurați de utilizarea acesteia.

### Valabilitate

Această indicație de montaj a barelor transversale este omologată pentru Mercedes-Benz Clasa A, seria constructivă V177.

Barele transversale servesc, în combinație cu suprastructurile pe suport (cutie plafon, suport de schiuri, etc.) la transportarea bunurilor pe plafonul autovehiculului. Din motive de siguranță, Mercedes-Benz vă recomandă să utilizați doar accesoriile omologate pentru utilizare de către Mercedes-Benz împreună cu aceste bare transversale.

### Piese individuale

- (1) Bară transversală față
- (2) Bară transversală spate
- (3) Cheie (4 buc.)
- (4) Sculă
- (5) Profil de acoperire (2 bucăți)

### Locuri de marcare

- (6) Loc de montare față stânga
- (7) Loc de montare spate stânga

### Mijloace auxiliare necesare

- Ruletă
- Foarfecă

### Date tehnice

Masă proprie a barelor transversale:	5,6 kg
Sarcină admisă pe plafon:	75 kg
Încărcarea maximă a barelor transversale:	69,4 kg
Lățimea utilă a barelor transversale:	860 mm
Înălțimea suprastructurii barelor transversale <sup>a</sup> :	150 mm
a. Înălțimea suplimentară a barelor transversale, care trebuie adăugată la înălțimea autovehiculului.	

### Indicații generale

Fiecare pas de lucru individual din indicația de montaj, indicațiile de avertizare, indicațiile de siguranță generale și indicațiile trebuie să fie respectate cu strictețe.

În cazul în care apar dificultăți la montaj, adresați-vă unui atelier de service de specialitate autorizat. Mercedes-Benz vă recomandă în acest sens un centru de asistență service Mercedes-Benz.

Nu rezervăm dreptul de a modifica detaliile tehnice față de figurile din indicația de montaj.

## Indicații importante de siguranță



### AVERTIZARE

Montați barele transversale exclusiv pe Mercedes-Benz Clasa A, seria constructivă V177 și conform acestei indicații de montaj.

În caz contrar, bara transversală, suprastructurile pentru suport și/sau bunurile se pot desprinde de pe autovehicul și pot provoca dumneavoastră și altor persoane vătămări corporale și/sau daune materiale, inclusiv autovehiculului dumneavoastră.



### AVERTIZARE

Încărcarea pe plafon oferă o suprafață mai mare expusă la vânt și duce la mărirea centrului de greutate al autovehiculului și astfel la modificarea comportamentului la conducere. De exemplu, greutatea suplimentară de pe plafonul autovehiculului poate reduce eficacitatea de frânare, comportamentul la conducere în curbe și capacitatea de accelerare a autovehiculului.

Astfel, chiar dacă nu există încărcătură, cu barele transversale montate nu depășiți o viteză maximă de 130 km/h și deplasați-vă întotdeauna cu atenție sporită.

Adaptați întotdeauna stilul de rulare la condițiile de drum, de trafic și la condițiile meteo actuale și rulați cu atenție deosebită când aveți plafonul încărcat.



### AVERTIZARE

Respectați întotdeauna sarcina maximă pe plafon și greutatea totală admisă a autovehiculului și la utilizarea de suprastructuri pe suport (cutie plafon, suport pentru schiuri etc.). În caz contrar, bara transversală, suprastructurile pentru suport de bază și/sau bunurile se pot desprinde de pe autovehicul și pot provoca dumneavoastră și altor persoane vătămări corporale și/sau daune materiale, inclusiv autovehiculului dumneavoastră.

La depășirea greutății totale admise este afectată siguranța la rulare, proprietățile la rulare cât și comportamentul direcției și de frânare care se pot înrăutăți considerabil. Anvelopele supraîncărcate se pot supraîncălzi și astfel exploda. Există pericol de accident!

Respectați întotdeauna, cu încărcătura suplimentară, inclusiv cu ocupanții autovehiculului, greutatea totală admisă a autovehiculului dumneavoastră.

Cu barele transversale montate trapa culisantă (panoramică) nu se poate deschide complet. Pentru a ventila habitacul, puteți în continuare ridica trapa culisantă (panoramică). La contactul cu o bară transversală omologată de către Mercedes-Benz, trapa (panoramică) culisantă se lasă puțin în jos dar în spate rămâne puțin ridicată.

Țineți cont de modificarea dimensiunilor autovehiculului, ca urmare a montării barelor transversale.

Nu folosiți o spălătorie auto, atunci când barele transversale sunt montate.

Din motive de siguranță și de economisire a combustibilului, barele transversale ar trebui demontate în cazul în care nu sunt utilizate.

Asigurați o distribuție egală a încărcării plafonului pe toate barele transversale.

## Încărcarea

### Important!

Respectați sarcina maximă admisă pe plafon a autovehiculului, consultați manualul de utilizare al autovehiculului!

La transporturile pe plafon trebuie să se respecte normele Codului rutier, precum și toate normele specifice țării respective. Marfa pentru încărcare nu trebuie să depășească dimensiunea prevăzută prin lege, respectiv trebuie să fie marcată corespunzător.

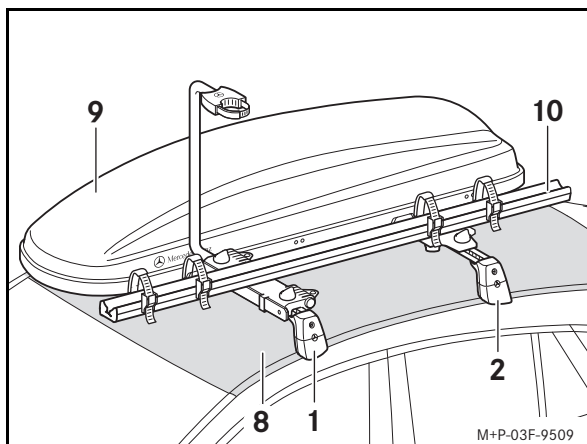

Încărcarea maximă o determinați după cum urmează (**exemplu**):

Sarcină admisă pe plafon (8):	75 kg
minus greutatea proprie bară transversală (1 și 2):	5,6 kg
minus greutatea proprie suprastructuri pe suport (9 și 10):	19 kg
Încărcare maximă:	50,4 kg

## Montare

### AVERTIZARE

Verificați barele transversale înainte de fiecare deplasare și chiar și în timpul unei deplasări mai lungi în ceea ce privește fixarea fermă și dacă este nevoie strângeți șuruburile. Repetați acest control în funcție de caracteristicile carosabilului la intervale regulate, cel târziu însă după 2500 km de utilizare continuă.

Nu folosiți lubrifianți pe șuruburile barelor transversale. Șuruburile se pot slăbi de la sine, iar barele transversale se pot desprinde împreună cu suprastructurile pe suport și bunurile transportate de pe autovehicul și pot produce dumneavoastră sau altor persoane vătămări corporale și/sau daune materiale, inclusiv autovehiculului dumneavoastră.

Nu utilizați bare transversale sau suprastructuri pentru suporturi deteriorate sau defecte. Barele transversale se pot desprinde împreună cu suprastructurile pe suport și cu bunurile transportate de pe autovehicul și pot produce dumneavoastră sau altor persoane vătămări corporale și/sau daune materiale, inclusiv autovehiculului dumneavoastră.

Montarea/demontarea este reprezentată la bara transversală față (1). Montarea/demontarea barei transversale spate (2) se efectuează identic.

Efectuați montarea/demontarea cu ajutorul unei a doua persoane.

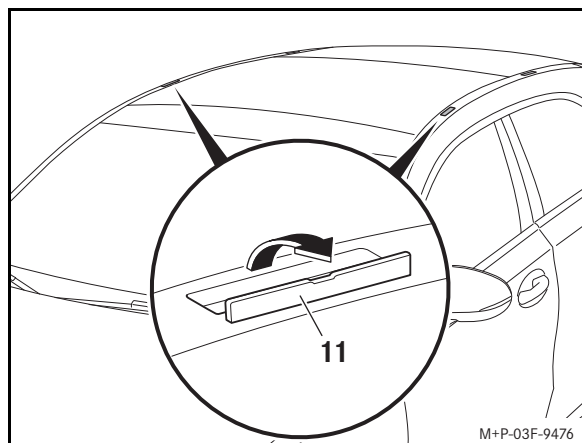

Reprezentare model

1. Deschideți capacele (11) cu precauție în direcția săgeții.

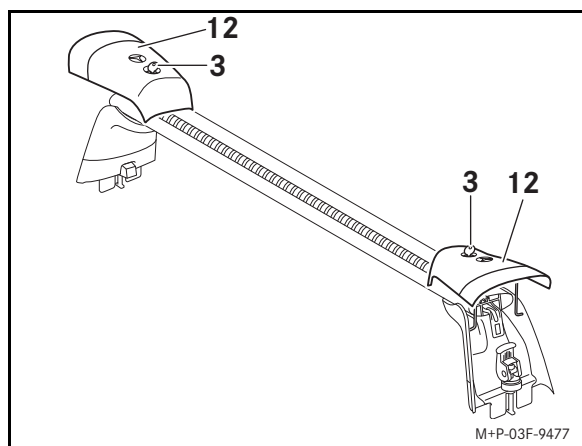

2. Deschideți capacele de acoperire (12) de pe ambele laturi cu cheia (3) și rabatați-le în sus.

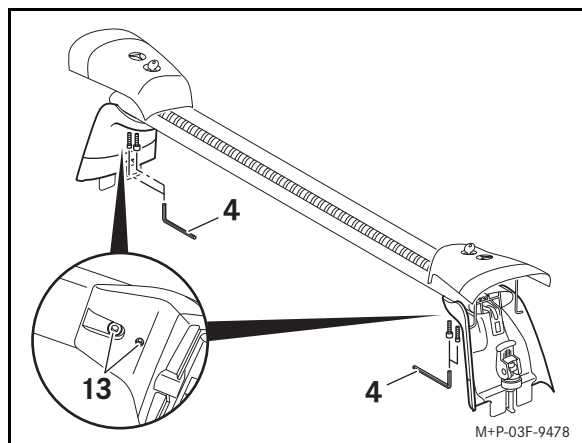

3. Slăbiți șuruburile (13) cu scula (4) cu un sfert de rotație.

### Indicație:

Desfacerea șuruburilor (13) servește adaptării exacte a barelor transversale la lățimea plafonului vehiculului. Această setare trebuie efectuată numai la primul montaj.



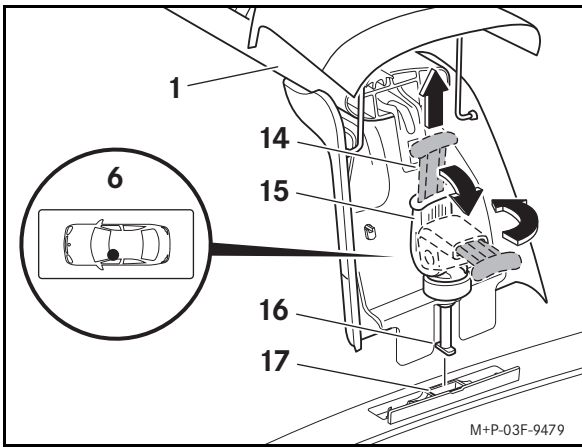

4. Trageți pe ambele laturi ale barei transversale (1) maneta roșie (14) în sus. Rabatați elementul de tensionare rapidă (15) în jos și rotiți-l spre dreapta.

#### Important!

**Nu atingeți plafonul autovehiculului cu bara transversală. În caz contrar, puteți zgâria sau deteriora vopseaua.**

5. Așezați bara transversală (1) în modul prezentat pentru locul de montare stânga față (6) pe plafonul vehiculului, încât picioarele (16) să se așeze în punctele de fixare (17).

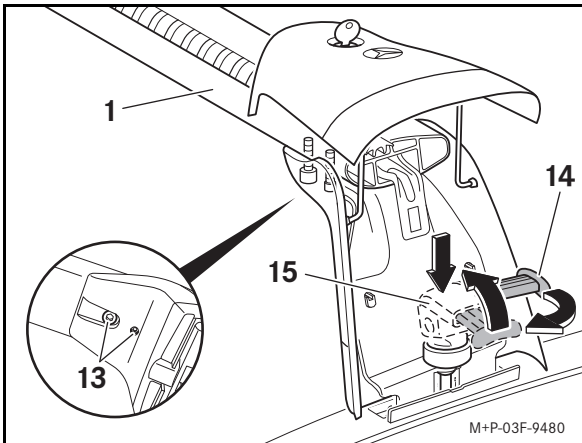

6. Apăsați, pe ambele părți ale barei transversale (1) elementul de tensionare rapidă (15) în jos, mențineți-l apăsat și rotiți-l spre stânga. Rabatați elementul de tensionare rapidă (15) până la opritor în sus și apăsați maneta roșie (14) în jos.
7. Strângeți șuruburile (13) cu scula (4).
8. Rabatați capacele de acoperire (12) pe ambele laturi în jos și închideți-le cu cheia (3).
9. Montați bara transversală din spate (2) în mod similar.

#### Montarea profilului de acoperire

Dacă nu sunt utilizate suprastructuri pe suport, ar trebui montate profile de acoperire (5) pentru a minimaliza zgomotul provocat de vânt.

1. Așezați profilele de acoperire (5) pe bara transversală și presați-le în canelură (18).
2. Decupați profilele de acoperire (5).

Bară transversală față (1): 965 mm  
Bară transversală spate (2): 885 mm

#### Montarea suprastructurilor pe suport

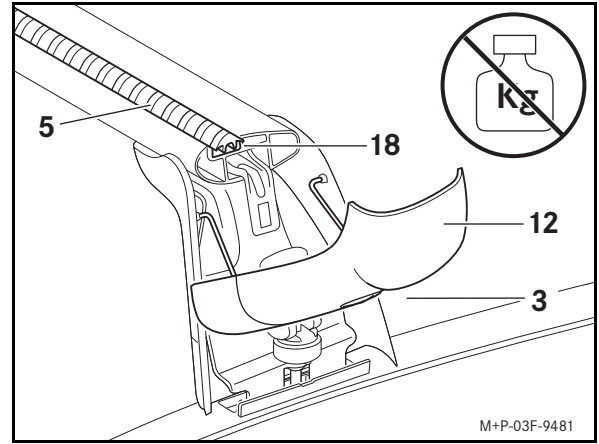

1. Descuiați cu cheia (3) capacele de acoperire (12) de pe barele transversale (1 și 2) și pliați-le în jos.

#### Important!

**Nu solicitați capacele de acoperire pliate în jos. Capacele de acoperire s-ar putea deteriora sau rupe.**

2. Dacă este cazul, trageți afară profilele de acoperire (5) deja montate.
3. Introduceți suportul suprastructurii în canelură (18).

Mai multe informații vă rugăm să extrageți din indicațiile de montaj ale suprastructurilor pe suport respective.

#### Demontare

1. Dacă este cazul, demontați suprastructurile pe suport montate, vezi indicațiile de montaj ale suprastructurilor pe suport respective.
2. Deschideți capacele de acoperire (12) de pe ambele laturi cu cheia (3) și rabatați-le în sus.
3. Trageți pe ambele laturi ale barei transversale (1) maneta roșie (14) în sus. Rabatați elementul de tensionare rapidă (15) în jos și rotiți-l spre dreapta.
4. Scoateți bara transversală (1) de pe plafonul vehiculului.

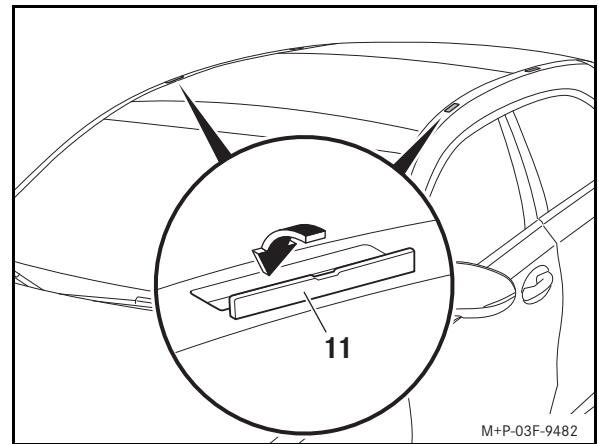

Reprezentare model

5. Închideți complet capacele de acoperire (11).
6. Rotiți pe ambele laturi ale barei transversale (1) elementul de tensionare rapidă (15) spre stânga. Rabatați elementul de tensionare rapidă (15) până sus la opritor. Apăsați maneta roșie (14) în jos.
7. Rabatați capacele de acoperire (12) pe ambele laturi în jos.

#### Indicație:

Depozitați suporturile de bază într-un loc curat și sigur. Mercedes-Benz vă recomandă utilizarea genții de transport și păstrare pentru set de bare transversale.



## Bästa Mercedes-Benz-ägare!

Vi hoppas att lastbågarna ska vara till både nytta och nöje.

### Giltighet

Denna monteringsanvisning för lastbågar är godkänd för Mercedes-Benz A-Klass, modellserie V177.

Lastbågarna används tillsammans med passande tillbehör (takbox, skidhållare etc.) för att transportera gods på biltaket. Av säkerhetsskäl rekommenderar Mercedes-Benz att du endast använder tillbehör som godkänts för Mercedes-Benz i kombination med dessa lastbågar.

### Separata delar

- (1) Främre lastbåge
- (2) Bakre lastbåge
- (3) Nycklar (4 st.)
- (4) Verktyg
- (5) Täckprofil (2 st.)

### Markeringar

- (6) Monteringsposition vänster fram
- (7) Monteringsposition vänster bak

### Hjälpmedel som behövs

- Måttband
- Sax

### Tekniska data

Lastbågarnas egenvikt:	5,6 kg
Tillåten taklast:	75 kg
Maxlast på lastbågarna:	69,4 kg
Användbar bredd på lastbågarna:	860 mm
Lastbågarnas påbyggnadshöjd <sup>a</sup> :	150 mm

a. Extra höjd för lastbågarna som måste adderas till bilens höjd.

### Allmän information

Följ noggrant varje enskilt arbetsmoment i monteringsanvisningen. Ta även hänsyn till varningsinformationen, den allmänna säkerhetsinformationen samt övrig information.

Kontakta en auktoriserad verkstad om du får problem med monteringen. Mercedes-Benz rekommenderar att du anlitar en Mercedes-Benz-serviceverkstad.

Med förbehåll för ändringar av tekniska specifikationer i förhållande till bilderna i monteringsanvisningen.

## Viktig säkerhetsinformation



### VARNING

Montera endast lastbågarna på Mercedes-Benz A-Klass V177 och i enlighet med dessa monteringsanvisningar.

Annars kan lastbågarna, tillbehören och/eller transportgodset lossna från bilen och orsaka personskador och/eller materiella skador, även på bilen.



### VARNING

Taklasten ökar luftmotståndet och höjer bilens tyngdpunkt, vilket förändrar köregenskaperna. Den extra vikten på bilens tak kan t.ex. försämra bromsverkan, köregenskaperna i kurvor och accelerationsförmågan.

Kör därför inte fortare än 130 km/h med monterade lastbågar, även utan last, och kör alltid extra försiktigt.

Anpassa alltid körsättet efter aktuella väg-, trafik- och väderleksförhållanden och kör extra försiktigt när du har last på taket.



### VARNING

Överskrid aldrig maximal taklast och tillåten totalvikt för bilen, inte heller om du använder tillbehör (takbox, skidhållare etc.). Annars kan lastbågarna, tillbehören och/eller transportgodset lossna från bilen och orsaka personskador och/eller materiella skador, även på din bil.

Om bilens maximala totalvikt överskrids påverkas körsäkerheten negativt och kör-, styr- samt bromsegenskaperna kan försämrats avsevärt. Däck som överbelastas kan överhettas och därmed explodera. Det finns risk för olycka!

Lasten inklusive medföljande personer får aldrig överskrida bilens maximalt tillåtna totalvikt.

När lastbågarna är monterade kan (panorama)soltaket inte öppnas helt. Du kan dock fortfarande höja upp (panorama)soltaket för att ventilera kupén. Vid kontakt med en lastbåge som har godkänts av Mercedes-Benz sänks (panorama)takluckan något, men är fortfarande upphöjd baktill. Tänk på att bilens mått ändras med monterade lastbågar.

Kör inte in i en biltvätt med monterade lastbågar.

Av säkerhetsskäl och för att spara bränsle bör du montera av lastbågarna från bilen när de inte används.

Se till att taklasten fördelas jämnt över alla lastbågar.

## Lastkapacitet

### Viktigt!

Överskrid inte bilens maximalt tillåtna taklast, se bilens instruktionsbok!

Följ gällande nationella föreskrifter för körning med taklast.

Transportgodset får inte skjuta ut över föreskrivna mått och det måste märkas korrekt.

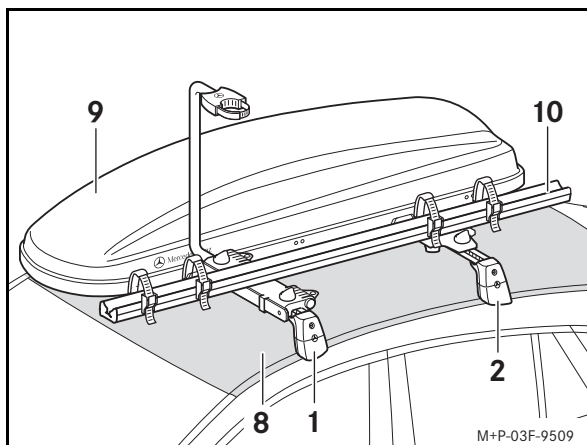

Maxlasten räknas ut på följande sätt (exempel):

Tillåten taklast (8):	75 kg
minus lastbågarnas (1 och 2) egenvikt:	5,6 kg
minus tillbehörens egenvikt (9 och 10):	19 kg
Maxlast:	50,4 kg

## Montering



### VARNING

Kontrollera att lastbågarna sitter ordentligt fast före varje körning och även under längre körningar. Dra åt skruvarna vid behov. Upprepa denna kontroll med jämna mellanrum beroende på vägens beskaffenhet, dock senast efter 2 500 km kontinuerlig användning.

Använd inga smörjmedel på lastbågarnas skruvar. Skruvarna riskerar att släppa och lastbågarna kan då lossna från bilen tillsammans med tillbehören och transportgodset. Det kan leda till personsador och/eller materiella skador, även på din bil.

Använd inte lastbågar eller taktillbehör på lastbågarna som är skadade eller defekta. Lastbågarna kan lossna från bilen tillsammans med tillbehören och lasten, och därigenom skada både dig och andra. Följden kan också bli materiella skador, även på din bil.

Monteringen/avmonteringen visas med den främre lastbågen (1) som exempel. Monteringen/avmonteringen av den bakre lastbågen (2) sker enligt samma princip.

Ta en andra person till hjälp när du monterar/monterar av lastbågarna.

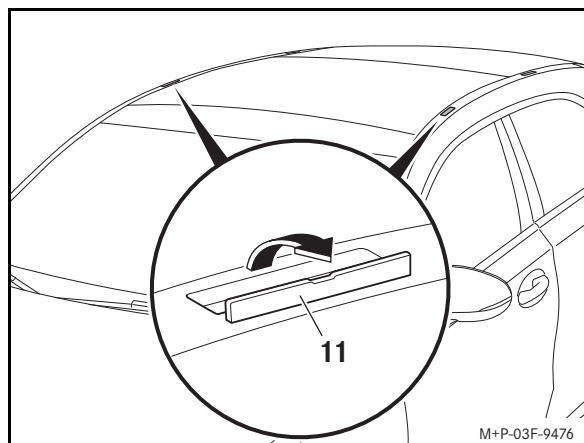

Exempelbild

1. Öppna försiktigt skydden (11) i pilens riktning.

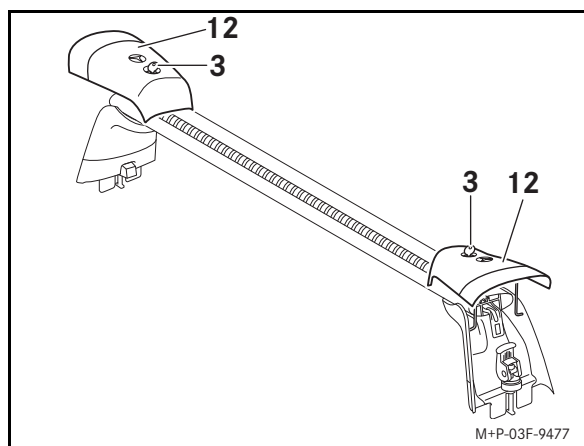

2. Lås upp skyddskåporna (12) på båda sidorna med nyckeln (3) och fäll upp dem.

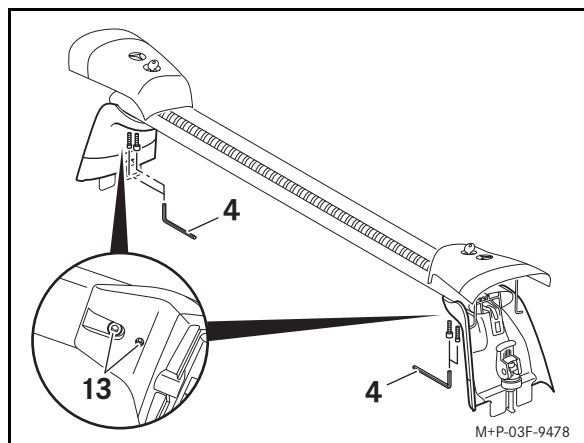

3. Lossa skruvarna (13) ett kvarts varv med verktyget (4).

### Observera:

Skruvarna (13) lossas för att lasthållarna ska kunna anpassas exakt efter bredden på bilens tak. Denna inställning behöver endast göras vid förstagångsmonteringen.

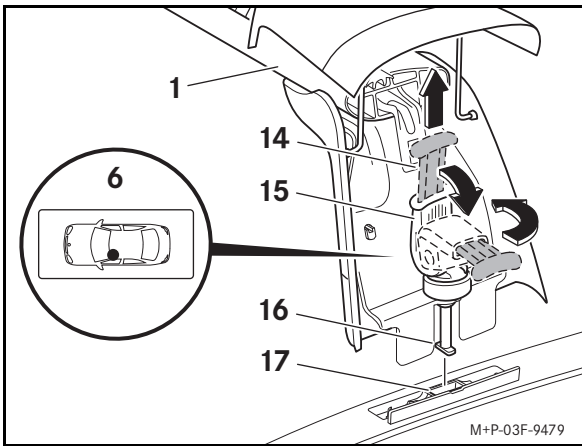

4. Dra upp den röda spaken (14) på båda sidor av lastbågen (1). Fäll ned snabbkopplingen (15) och vrid den åt höger.

**Viktigt!**

Låt inte lastbågen vidröra bilens tak. Lacken kan repas eller skadas.

5. Sätt på lastbågen (1) på bilens tak så att fötterna (16) sitter i fästpunkterna (17), så som visas i exemplet med montering på vänster sida fram (6).

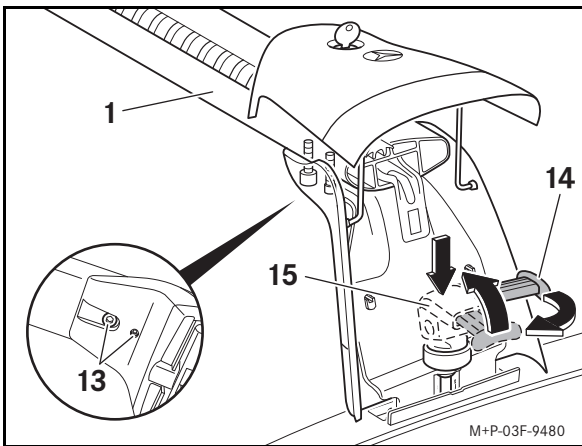

6. Tryck ned snabbkopplingen (15) på båda sidor av lastbågen (1), håll den nedtryckt och vrid åt vänster. Fäll upp snabbkopplingen (15) så långt det går och tryck ned den röda spaken (14).
7. Dra åt skruvarna (13) med verktyget (4).
8. Fäll ned skyddskåporna (12) på båda sidor och lås dem med nyckeln (3).
9. Montera den bakre lastbågen (2) på samma sätt.

**Montering av täckprofil**

Om inga tillbehör används på relinghållarna bör täckprofilerna (5) monteras för att minimera vindbruset.

1. Sätt an täckprofilerna (5) mot lastbågarna och tryck in i spåret (18).
2. Skär till täckprofilerna (5).

Främre lastbåge (1): 965 mm  
 Bakre lastbåge (2): 885 mm

**Montering av tillbehör**

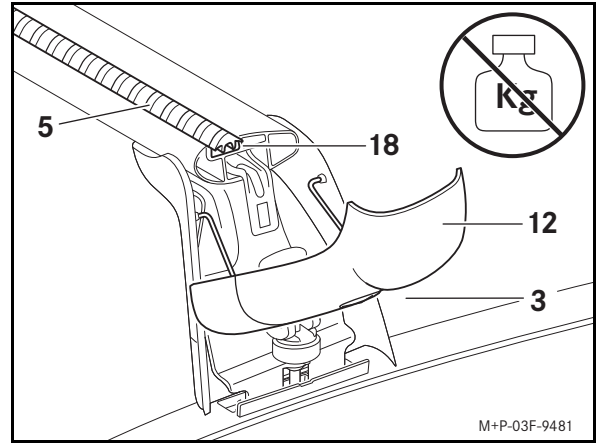

1. Lås upp skyddskåporna (12) på lastbågarna (1 och 2) med nyckeln (3) och fäll ned dem.

**Viktigt!**

Belasta inte de nedfällda skyddskåporna. De kan skadas eller gå sönder.

2. Dra vid behov ut redan monterade täckprofiler (5).
3. Skjut in fästet på tillbehöret i spåret (18).

Mer information finns i monteringsanvisningen för tillbehöret i fråga.

**Demontering**

1. Montera av monterade tillbehör vid behov, se monteringsanvisningen för respektive tillbehör.
2. Lås upp skyddskåporna (12) på båda sidorna med nyckeln (3) och fäll upp dem.
3. Dra upp den röda spaken (14) på båda sidor av lastbågen (1). Fäll ned snabbkopplingen (15) och vrid den åt höger.
4. Ta av lastbågen (1) från bilens tak.

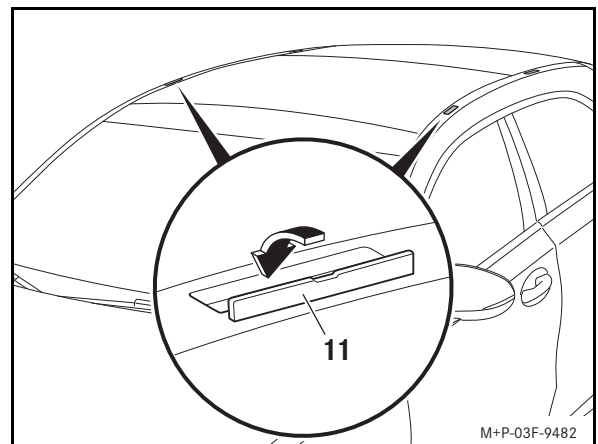

Exempelbild

5. Stäng skyddskåporna (11) helt.
6. Vrid snabbkopplingen (15) åt vänster på båda sidor av lastbågen (1). Fäll upp snabbkopplingen (15) tills det tar emot. Tryck ned den röda spaken (14).
7. Fäll ned skyddskåporna (12) på båda sidor.

**Observera:**

Förvara lastbågarna på en ren och säker plats när de inte används. Mercedes-Benz rekommenderar att du använder transport- och förvaringsfodralet för lastbågar eller relinghållare.



**Srdečne blahoželáme k zakúpeniu vášho nového originálneho základného nosiča značky Mercedes-Benz.**

**Prajeme vám veľa zábavy a radosti pri používaní.**

### Platnosť

Tento návod na montáž základných nosičov je určený pre Triedu A značky Mercedes-Benz, konštrukčný rad V177.

Základné nosiče slúžia v kombinácii s vhodnými nadstavbami na nosiče (strešný box, držiak lyží atď.) na prepravu nákladu na streche vozidla. Spoločnosť Mercedes-Benz vám z bezpečnostných dôvodov odporúča používať k týmto základným nosičom iba príslušenstvo, ktoré bolo schválené pre značku Mercedes-Benz.

### Jednotlivé diely

- (1) Základný nosič vpredu
- (2) Základný nosič vzadu
- (3) Kľúč (4 kusy)
- (4) Náradie
- (5) Krycí profil (2 kusy)

### Miesta označenia

- (6) Miesto montáže vpredu vľavo
- (7) Miesto montáže vzadu vľavo

### Potrebné pomôcky

- Meracie pásmo
- Nožnice

### Technické údaje

Vlastná hmotnosť základných nosičov:	5,6 kg
Povolené zaťaženie strechy:	75 kg
Maximálny náklad na základných nosičoch:	69,4 kg
Využitelná šírka základných nosičov:	860 mm
Výška nadstavby základného nosiča <sup>a</sup> :	150 mm
a. Dodatočná výška základných nosičov, ktorá sa musí pripočítať k výške vozidla.	

### Všeobecné pokyny

Je potrebné postupovať presne podľa jednotlivých pracovných krokov uvedených v návode na montáž, dodržiavať výstražné pokyny, všeobecné bezpečnostné pokyny a upozornenia.

Ak sa pri montáži vyskytnú ťažkosti, obráťte sa, prosím, na kvalifikovanú odbornú dielňu. Výrobca vozidla vám odporúča, aby ste na tento účel využili služby autorizovaného servisu Mercedes-Benz.

Zmeny v technických detailoch oproti vyobrazeniam v návode na montáž sú vyhradené.

### Dôležité bezpečnostné pokyny



#### VÝSTRAHA

Základné nosiče namontujte výlučne na vozidlo Triedy A značky Mercedes-Benz konštrukčného radu V177, pričom postupujte podľa tohto návodu na montáž.

V opačnom prípade by sa mohli základné nosiče, nadstavby na nosiče a/alebo náklad uvoľniť z vozidla a zraniť vás a iné osoby a/alebo spôsobiť vecné škody, a to aj na vašom vozidle.



#### VÝSTRAHA

Strešný náklad predstavuje väčšiu plochu vystavenú vetru a vedie k zvýšeniu ťažiska vozidla, a tým k zmene správania vozidla. Dodatočná hmotnosť na streche vozidla môže napríklad zhoršiť brzdný účinok, správanie vozidla v zákrutách a schopnosť zrýchlenia vozidla.

S namontovanými základnými nosičmi preto neprekročte maximálnu rýchlosť 130 km/h ani v prípade, keď sa na základných nosičoch nenachádza náklad, a jazdite vždy so zvýšenou opatrnosťou.

Vždy prispôbte svoj štýl jazdy aktuálnym cestným podmienkam, cestnej premávke a poveternostným vplyvom a jazdite obzvlášť opatrne, ak jazdíte s nákladom na streche.



#### VÝSTRAHA

Bezpodmienečne dodržte maximálne zaťaženie strechy a najväčšiu prípustnú celkovú hmotnosť vozidla aj pri použití nadstavieb na nosiče (strešný box, držiak lyží atď.). V opačnom prípade by sa mohli základný nosič, nadstavby na nosiče a/alebo náklad uvoľniť z vozidla a zraniť vás a iné osoby a/alebo spôsobiť vecné škody, a to aj na vašom vozidle.

Pri prekročení najväčšej prípustnej celkovej hmotnosti je ovplyvnená bezpečnosť jazdy a výrazne sa môžu zhoršiť aj jazdné vlastnosti a tiež správanie vozidla pri riadení a brzdení. Preťaženie pneumatiky sa môžu prehriať, v dôsledku čoho môžu prasknúť. Hrozí nebezpečenstvo nehody!

Vždy zohľadnite hmotnosť nákladu vrátane cestujúcich a dodržte najväčšiu prípustnú celkovú hmotnosť svojho vozidla.

Pri namontovaných základných nosičoch nie je možné úplne otvoriť (panoramatickú) posuvnú strechu. Na prevetranie interiéru vozidla môžete aj v takomto prípade nadvihnúť (panoramatickú) posuvnú strechu. Keď sa (panoramatická) posuvná strecha dotkne základného nosiča schváleného spoločnosťou Mercedes-Benz, mierne klesne, ale zostane vzadu nadvihnutá.

Rešpektujte zmenené rozmery vozidla z dôvodu namontovaných základných nosičov.

Nenechajte umývať vozidlo v umývacej linke s namontovanými základnými nosičmi.

Z bezpečnostných dôvodov a pre úsporu paliva by sa mali nepoužívané základné nosiče demontovať z vozidla.

Zabezpečte rovnomerné rozdelenie strešného nákladu na všetky základné nosiče.

## Zaťaženie nákladom

### Dôležité!

Dodržte prípustné zaťaženie strechy vozidla, pozrite návod na obsluhu vozidla!

Pri preprave nákladu na streche sa musia rešpektovať pravidlá cestnej premávky, ako aj všetky predpisy špecifické pre jednotlivé krajiny. Náklad nesmie presahovať zákonom predpísaný rozmer alebo sa musí príslušne označiť.

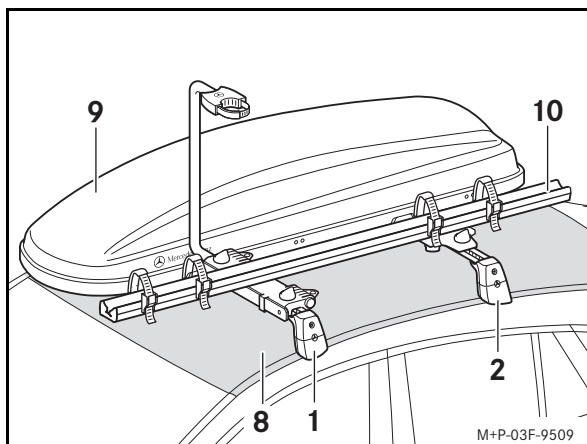

Maximálny náklad určíte nasledujúcim spôsobom (ilustračný príklad):

Povolené zaťaženie strechy (8):	75 kg
mínus vlastná hmotnosť základných nosičov (1 a 2):	5,6 kg
mínus vlastná hmotnosť nadstavieb na nosiče (9 a 10):	19 kg
Maximálny náklad:	50,4 kg

## Montáž



### VÝSTRAHA

Základné nosiče kontrolujte pred každou jazdou a aj počas dlhšej cesty so zameraním na pevné dosadenie a v prípade potreby dotiahnite skrutky. Túto kontrolu opakujte v závislosti od stavu vozovky v pravidelných intervaloch, najneskôr však po 2 500 km nepretržitého používania.

Skrutky základných nosičov nemažte žiadnym mazivom. Skrutky by sa mohli samočinne pohnúť a základné nosiče by sa mohli uvoľniť z vášho vozidla spolu s nadstavbami na nosiče a nákladom, a tým zraniť vás a iné osoby a/alebo spôsobiť vecné škody aj na vašom vozidle.

Nepoužívajte poškodené alebo chybné základné nosiče ani nadstavy na nosiče. Základné nosiče by sa mohli uvoľniť z vozidla spolu s nadstavbami na nosiče a nákladom a zraniť tak vás aj iné osoby a/alebo spôsobiť vecné škody aj na vašom vozidle.

Montáž/demontáž je zobrazená na prednom základnom nosiči (1). Montáž/demontáž zadného základného nosiča (2) sa vykonáva porovnateľným spôsobom.

Montáž/demontáž vykonajte s pomocou druhej osoby.

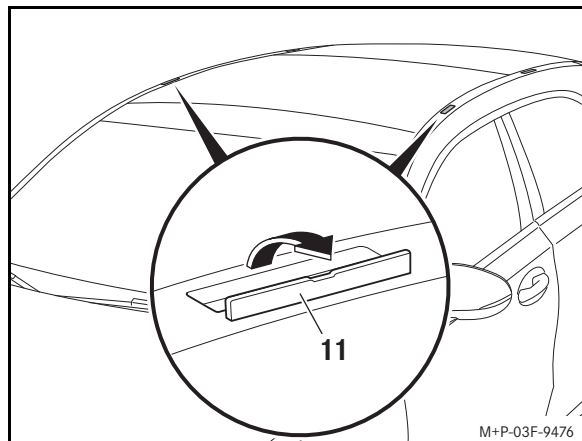

Ilustračný príklad

1. Kryty (11) opatrne otvorte v smere šípky.

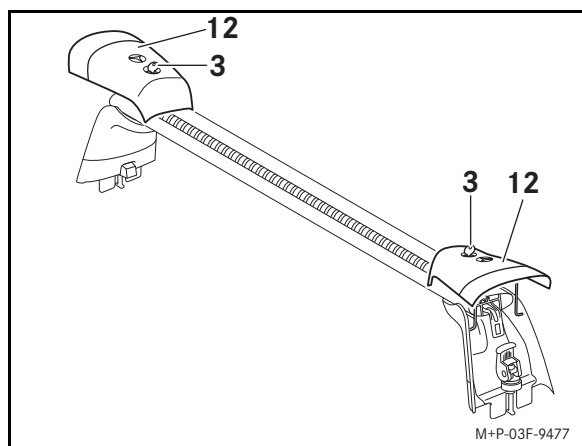

2. Odomknite krytky (12) na oboch stranách pomocou kľúča (3) a vyklopte ich.

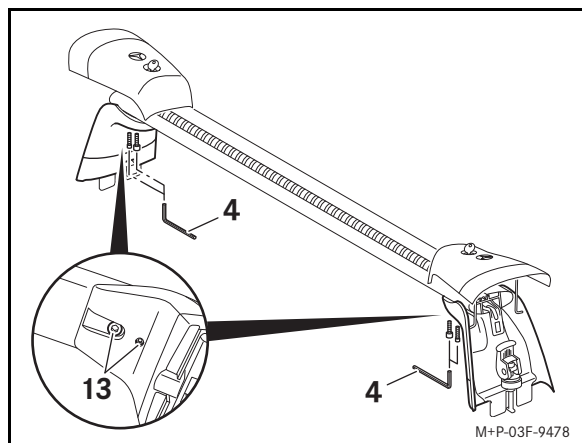

3. Povoľte skrutky (13) pomocou náradia (4) o štvrt otočenia.

### Upozornenie:

Uvoľnenie skrutiek (13) slúži na presné prispôbienie základných nosičov šírke strechy vozidla. Toto nastavenie sa musí vykonať iba pri prvej montáži.

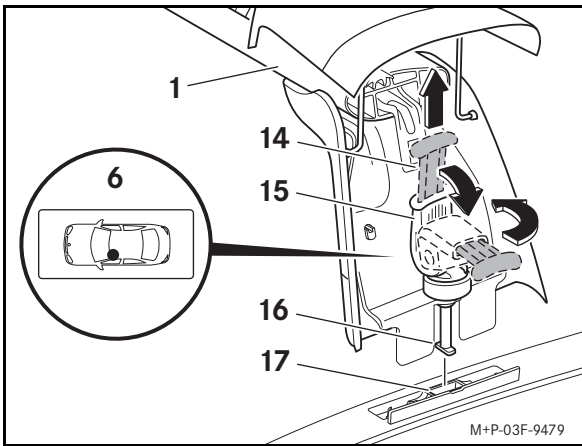

- Na oboch stranách základného nosiča (1) potiahnite červenú páku (14) smerom hore. Sklopte rýchlopínač (15) smerom dolu a otočte ho doprava.

#### Dôležité!

**Základným nosičom sa nedotýkajte strechy vozidla. Inak môžete poškriabať alebo poškodiť lak.**

- Nasadte základný nosič (1) na strechu vozidla tak, ako je to zobrazené na mieste montáže vpredu vľavo (6), aby boli nožičky (16) umiestnené v upevňovacích bodoch (17).

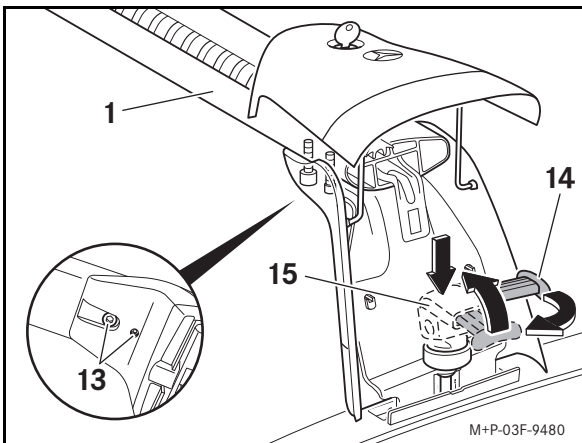

- Na oboch stranách základného nosiča (1) zatlačte rýchlopínač (15) smerom dolu, podržte ho zatlačený a otočte doľava. Vyklopte rýchlopínač (15) smerom hore až na doraz a zatlačte červenú páku (14) smerom dolu.
- Dotiahnite skrutky (13) pomocou náradia (4).
- Sklopte krytky (12) na oboch stranách smerom dolu a zamknite ich kľúčom (3).
- Zadný základný nosič (2) namontujte porovnateľne.

#### Montáž krycieho profilu

Ak sa na nosiče nepoužijú žiadne nadstavby, mali by sa namontovať krycie profily (5), aby sa minimalizoval hluk vetra.

- Krycie profily (5) položte na základné nosiče a zatlačte ich do drážky (18).
- Orezaním prispôbte krycie profily (5).

Základný nosič vpredu (1):

965 mm

Základný nosič vzadu (2):

885 mm

#### Montáž nadstavieb na nosiče

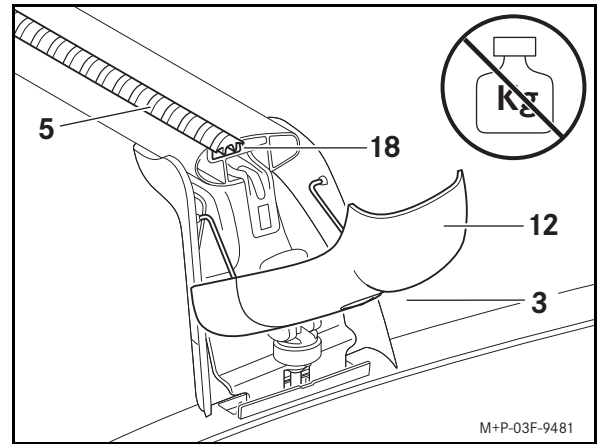

- Krytky (12) na základných nosičoch (1 a 2) odomknite pomocou kľúča (3) a sklopte nadol.

#### Dôležité!

**Krytky sklopené smerom dolu nezaťažujte. Krytky by sa mohli poškodiť alebo zlomiť.**

- V prípade potreby vyťahnite namontované krycie profily (5).
- Držiak nadstavby na nosiče zasuňte do drážky (18).

Ďalšie pokyny si pozrite, prosím, v návode na montáž príslušných nadstavieb na nosiče.

#### Demontáž

- Demontujte prípadne namontované nadstavby na nosiče, pozrite návod na montáž príslušných nadstavieb na nosiče.
- Odomknite krytky (12) na oboch stranách pomocou kľúča (3) a vyklopte ich.
- Na oboch stranách základného nosiča (1) potiahnite červenú páku (14) smerom hore. Sklopte rýchlopínač (15) smerom dolu a otočte ho doprava.
- Odoberte základný nosič (1) zo strechy vozidla.

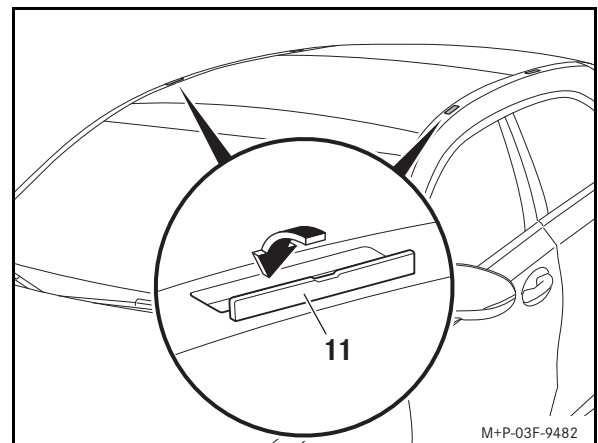

Ilustračný príklad

- Úplne zatvorte kryty (11).
- Na oboch stranách základného nosiča (1) otočte rýchlopínač (15) doľava. Rýchlopínač (15) vyklopte smerom hore až na doraz. Zatlačte červenú páku (14) smerom dolu.
- Krytky (12) sklopte na oboch stranách smerom dolu.

#### Upozornenie:

Základné nosiče uskladnite na čistom a bezpečnom mieste. Spoločnosť Mercedes-Benz vám odporúča, aby ste na prepravu a uloženie základných alebo strešných nosičov používali tašku.

## Iskrene čestitke ob nakupu vašega novega originalnega osnovnega nosilca Mercedes-Benz.

Želimo vam veliko veselja in zabave pri uporabi.

### Veljavnost

Ta navodila za montažo osnovnih nosilcev so odobrena za vozila Mercedes-Benz razreda A, serije V177.

Osnovna nosilca sta ob uporabi ustreznih nadgradenj nosilcev (strešnega kovčka, nosilcev za smuči itd.) namenjena prevozu tovora na strehi vozila. Mercedes-Benz priporoča, da zaradi varnosti uporabljate samo opremo, ki jo je za te osnovne nosilce odobril Mercedes-Benz.

### Posamezni deli

- (1) Osnovni nosilec spredaj
- (2) Osnovni nosilec zadaj
- (3) Ključ (4 kosi)
- (4) Orodje
- (5) Prekrivni profil (2 kosa)

### Mesta oznak

- (6) Mesto vgradnje spredaj levo
- (7) Mesto vgradnje zadaj levo

### Potrebni pripomočki

- Merilni trak
- Škarje

### Tehnični podatki

Lastna teža osnovnih nosilcev:	5,6 kg
Dovoljena obtežitev strehe:	75 kg
Največja obremenitev na osnovnih nosilcih:	69,4 kg
Uporabna širina osnovnih nosilcev:	860 mm
Višina nadgradnje osnovnih nosilcev <sup>a</sup> :	150 mm

a. Dodatna višina osnovnih nosilcev, ki jo je treba prišteti k višini vozila.

### Splošni napotki

Natančno upoštevajte vse delovne korake navodil za montažo, splošne varnostne napotke, opombe in vsa opozorila.

V primeru težav pri montaži se obrnite na kvalificirano servisno delavnico. Mercedes-Benz priporoča enega od svojih servisnih centrov.

Pridržujemo si pravico do sprememb tehničnih podrobnosti v primerjavi s slikami v navodilih za montažo.

## Pomembni varnostni napotki



### OPOZORILO

Osnovna nosilca montirajte izključno na vozilih Mercedes-Benz razreda A, serije V177 in v skladu s temi navodili za montažo.

V nasprotnem primeru lahko osnovna nosilca, nadgradnje nosilcev in/ali tovor padejo z vozila in tako poškodujejo vas ali druge osebe in/ali povzročijo materialno škodo, tudi na vašem vozilu.



### OPOZORILO

Zaradi tovora na strehi je zračni upor večji in težišče vozila višje, zato se vozne lastnosti spremenijo. Dodatna teža na strehi lahko poslabša zaviralni učinek, odzivanje pri vožnji skozi ovinek in zmožnost pospeševanja vozila.

Zaradi tega z montiranimi osnovnima nosilcema, tudi ko na njiju ni tovora, ne prekoračite največje hitrosti 130 km/h in vedno vozite posebno previdno.

Vožnjo vedno prilagodite trenutnim cestnim, prometnim in vremenskim razmeram ter vozite posebno previdno, kadar imate na strehi tovor.



### OPOZORILO

Obvezno upoštevajte največjo dovoljeno obtežitev strehe in dovoljeno skupno maso vozila tudi, ko uporabljate nadgradnje nosilcev (strešni kovček, nosilec za smuči itd.). V nasprotnem primeru lahko osnovna nosilca, nadgradnje nosilcev in/ali tovor padejo z vozila in tako poškodujejo vas ali druge osebe in/ali povzročijo materialno škodo, tudi na vašem vozilu.

Prekoračitev dovoljene skupne mase zmanjša varnost vožnje. Poleg tega se lahko občutno poslabšajo vozne lastnosti, krmiljenje in zavorne lastnosti. Preobremenjene pnevmatike se lahko pregrejejo in zaradi tega počijo. Obstaja nevarnost nezgode!

Masa natovorjenega vozila vključno s potniki ne sme presegati dovoljene skupne mase vozila.

Pri montiranih strešnih nosilcih (panoramskega) pomičnega strešnega okna ni mogoče odpreti do konca. Za zračenje notranjosti vozila lahko (panoramsko) pomično strešno okno kljub temu dvignete. Ob stiku z osnovnim nosilcem, ki ga je odobril Mercedes-Benz, se panoramsko pomično strešno okno nekoliko spusti, zadaj pa ostane dvignjeno.

Upoštevajte mere vozila, ki so se spremenile zaradi montiranih osnovnih nosilcev.

Če sta montirana osnovna nosilca, ne uporabljajte avtopralnice.

Zaradi varnosti in prihranka goriva priporočamo, da osnovna nosilca demontirate z vozila, ko ju ne potrebujete.

Zagotovite, da je tovor na strehi enakomerno porazdeljen prek vseh osnovnih nosilcev.



## Obremenitev

### Pomembno!

Upoštevajte dovoljeno obtežitev strehe vozila, glejte navodila za uporabo vozila!

Pri prevozu tovora na strehi morate upoštevati predpise zakona StVZO in vse predpise, ki veljajo za posamezno državo. Tovor ne sme presegati zakonsko predpisanih mer oz. mora biti ustrezno označen.

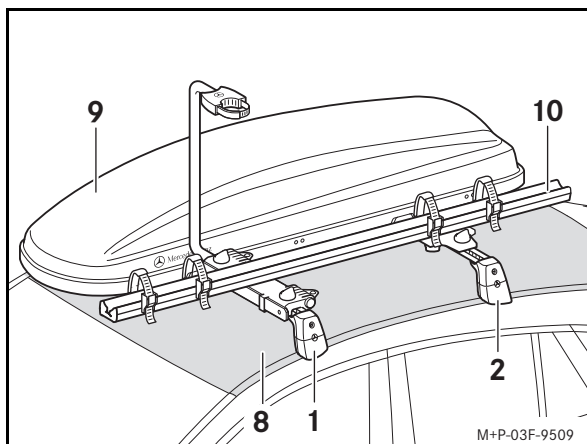

Največjo obremenitev ugotovite na naslednji način (primer):

Dovoljena obtežitev strehe (8):	75 kg
minus lastna teža osnovnih nosilcev (1 in 2):	5,6 kg
minus lastna teža nadgradenj nosilcev (9 in 10):	19 kg
Največja obremenitev:	50,4 kg

## Montaža

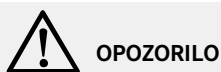

### OPOZORILO

Pred vsako vožnjo in tudi med daljšim potovanjem preverite, ali sta osnovna nosilca trdno pritrjena, in po potrebi dodatno privijte vijake. Kontrolo ponavljajte v enakomernih razmakih odvisno od stanja cestišča, vendar najpozneje po 2500 km stalne uporabe.

Na vijakih osnovnih nosilcev ne uporabljajte maziv. Vijaki se lahko samodejno zrahljajo in osnovna nosilca lahko skupaj z nadgradnjami nosilcev in s tovorom padeta z vozila ter tako poškodujeta vas in druge osebe in/ali povzročita materialno škodo, tudi na vašem vozilu.

Ne uporabljajte poškodovanih oziroma pokvarjenih osnovnih nosilcev ali nadgradenj nosilcev. Osnovna nosilca lahko skupaj z nadgradnjami nosilcev in s tovorom padeta z vozila ter tako poškodujeta vas in druge osebe in/ali povzročita materialno škodo, tudi na vašem vozilu.

Montaža/demontaža je prikazana na primeru sprednjega osnovnega nosilca (1). Montaža/demontaža zadnjega osnovnega nosilca (2) poteka na enak način.

Pri montaži/demontaži naj vam pomaga druga oseba.

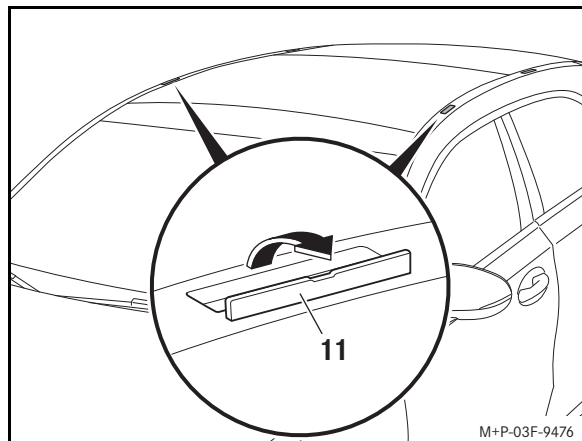

Primer

1. Previdno odprite pokrove (11) v smeri puščice.

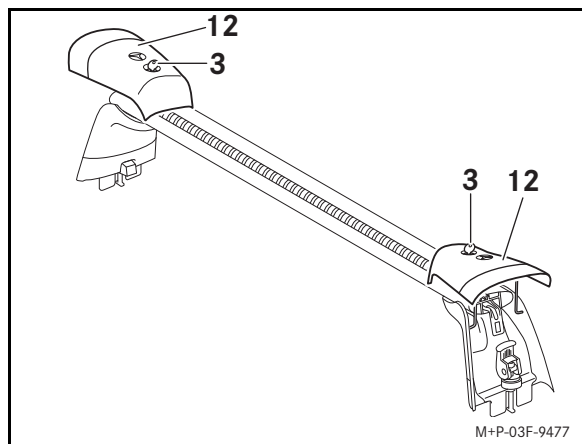

2. Prekrivne kapice (12) na obeh straneh odklenite s ključem (3) in jih poklopite navzgor.

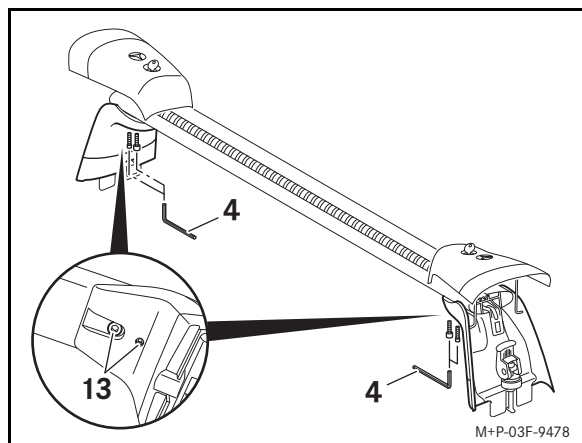

3. Z orodjem (4) sprostite vijake (13) za četrtno obrata.

### Opomba:

Odvijanje vijakov (13) je namenjeno natančni prilagoditvi osnovnih nosilcev širini strehe vozila. To nastavitev je treba izvesti samo pri prvi montaži.

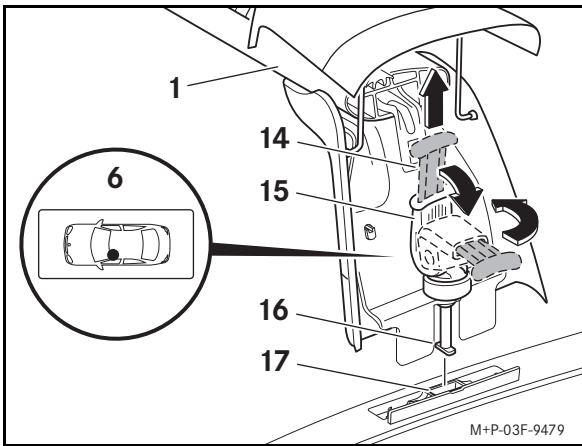

- Na obeh straneh osnovnega nosilca (1) povlecite rdečo ročico (14) navzgor. Hitro vpenjalo (15) poklopite navzdol in zasukajte v desno.

**Pomembno!**

Z osnovnim nosilcem se ne dotikajte strehe vozila, sicer lahko opraskate ali poškodujete lak.

- Osnovni nosilec (1) namestite na streho vozila, kot je prikazano na mestu vgradnje spredaj levo (6), pri tem pa morajo biti noge (16) v pritrdiščih (17).

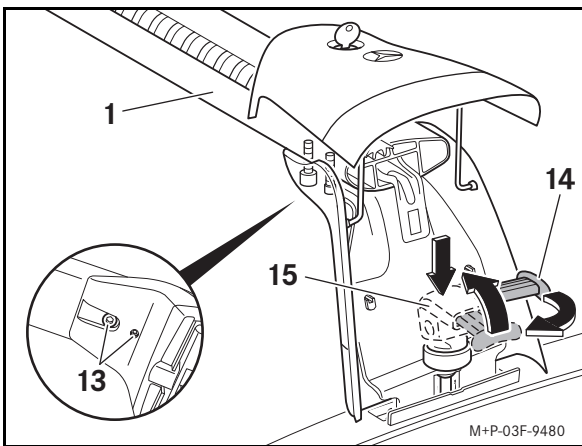

- Na obeh straneh osnovnega nosilca (1) hitro vpenjalo (15) potisnite navzdol, ga zadržite in zasukajte v levo. Hitro vpenjalo (15) poklopite do konca navzgor in pritisnite rdečo ročico (14) navzdol.
- Z orodjem (4) zategnite vijake (13).
- Prekrivne kapice (12) na obeh straneh poklopite navzdol in jih zaklenite s ključem (3).
- Zadnji osnovni nosilec (2) montirajte na enak način.

**Montaža prekrivnega profila**

Če ne uporabljate nadgradenj nosilcev, namestite prekrivna profila (5) za zmanjševanje šuma vetra.

- Prekrivna profila (5) položite na osnovna nosilca in ju potisnite v utor (18).
- Prerežite prekrivna profila (5).

Osnovni nosilec spredaj (1):	965 mm
Osnovni nosilec zadaj (2):	885 mm

**Montaža nadgradenj nosilcev**

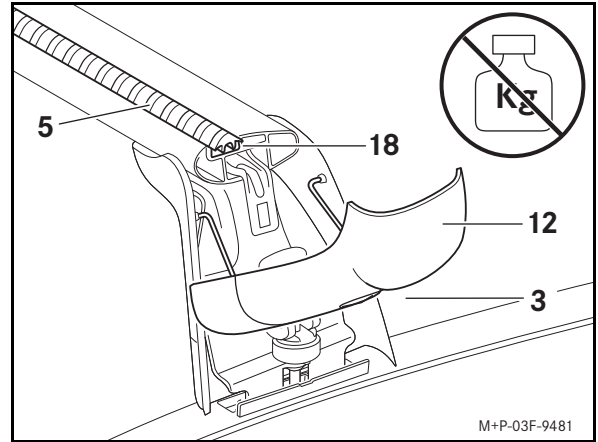

- Prekrivni kapici (12) na osnovnih nosilcih (1 in 2) odklenite s ključem (3) in ju poklopite navzdol.

**Pomembno!**

Navzdol poklopljenih prekrivnih kapic ne obremenjujte. Prekrivni kapici se lahko poškodujeta ali odlomita.

- Po potrebi izvlecite že vgrajene prekrivne profile (5).
- Držalo nadgradnje nosilca potisnite v utor (18).

Več napotkov najdete v navodilih za montažo posameznih nadgradenj nosilcev.

**Demontaža**

- Po potrebi demontirajte nameščene nadgradnje nosilcev, glejte navodila za montažo ustreznih nadgradenj nosilcev.
- Prekrivne kapice (12) na obeh straneh odklenite s ključem (3) in jih poklopite navzgor.
- Na obeh straneh osnovnega nosilca (1) povlecite rdečo ročico (14) navzgor. Hitro vpenjalo (15) poklopite navzdol in zasukajte v desno.
- Osnovni nosilec (1) snemite s strehe vozila.

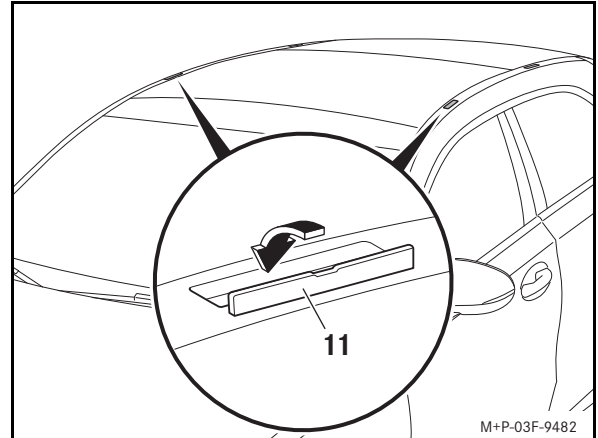

Primer

- Popolnoma zaprite pokrove (11).
- Na obeh straneh osnovnega nosilca (1) hitro vpenjalo (15) zasukajte v levo. Hitro vpenjalo (15) do konca poklopite navzgor. Rdečo ročico (14) potisnite navzdol.
- Prekrivni kapici (12) poklopite na obeh straneh navzdol.

**Opomba:**

Osnovna nosilca shranite na čisto in varno mesto. Mercedes-Benz priporoča uporabo transportne torbe in žepa za shranjevanje za osnovne ter strešne nosilce.

**Yeni Mercedes-Benz orijinal temel taşıyıcınızı güle güle kullanın.  
Memnun kalmanız dileğiyle.**

### Geçerlilik

Temel taşıyıcıların bu montaj talimatı, Mercedes-Benz A-Serisi (yapı serisi V177) için kullanıma sunulmuştur.

Temel taşıyıcılar, uygun taşıyıcı üstyapılar (portbagaj, kayak tutucu vs.) kullanılarak yüklerin araç tavanında taşınmasını sağlar. Mercedes-Benz, emniyet nedenlerinden dolayı bu temel taşıyıcılar kapsamında sadece Mercedes-Benz için serbest bırakılan aksesuarları kullanmanızı tavsiye eder.

### Parçalar

- (1) Ön temel taşıyıcı
- (2) Arka temel taşıyıcı
- (3) Anahtar (4 adet)
- (4) Alet
- (5) Kapak profili (2 adet)

### İşaretleme yerleri

- (6) Sol ön montaj yeri
- (7) Sol arka montaj yeri

### Gerekli yardımcı gereçler

- Şerit metre
- Makas

### Teknik değerler

Temel taşıyıcıların öz ağırlığı:	5,6 kg
Müsaade edilen tavan yükü:	75 kg
Temel taşıyıcılar için azami yüklem haddi:	69,4 kg
Temel taşıyıcıların kullanılabilir genişliği:	860 mm
Temel taşıyıcıların üstyapı yüksekliği <sup>a</sup> :	150 mm

a. Araç yüksekliğine eklenmesi gereken temel taşıyıcıların ilave yüksekliği.

### Genel hatırlatmalar

Montaj talimatındaki her iş adımına, ikaz hatırlatmalarına, genel emniyet hatırlatmalarına ve hatırlatmalara tam olarak uyulmalıdır.

Montaj sırasında zorlukların yaşanması durumunda, lütfen bir yetkili servise başvurun. Mercedes-Benz, bunun için bir Mercedes-Benz yetkili servisini tavsiye eder.

Montaj talimatında yer alan görsellere karşı teknik ayrıntılarda değişiklik yapma hakkı saklı tutulur.

## Önemli emniyet hatırlatmaları



### UYARI

Temel taşıyıcıları bu montaj talimatı doğrultusunda ve sadece Mercedes-Benz A-Serisi'ne (yapı serisi V177) monte edin.

Aksi takdirde temel taşıyıcılar, taşıyıcı üstyapılar ve/veya yük araçtan çözülebilir ve bundan dolayı sizi ve diğer kişileri yaralayabilir ve/veya aracınızda da maddi hasarlara neden olabilir.



### UYARI

Tavan yükü, rüzgara maruz kalma yüzeyinin daha geniş olmasına ve araç ağırlık merkezinin yükselmesine ve bundan dolayı sürüş tutumunun değişmesine neden olur. Örneğin aracın tavanındaki ilave ağırlık, aracın frenleme etkisini, virajda sürüş tutumunu ve hızlanma kapasitesini kötüleştirebilir.

Bu nedenle temel taşıyıcılar monte edilmiş durumdayken aracınız yüksüzken de 130 km/h'lik bir azami hızı aşmayın ve her zaman çok dikkatli sürüş yapın.

Sürüş tarzınızı her zaman o anki yol, trafik ve hava koşullarına uyarlayın ve tavan yüklü durumdayken daha dikkatli sürüş yapın.



### UYARI

Taşıyıcı üstyapıları (portbagaj, kayak tutucusu vs.) kullanırken de azami tavan yüküne ve aracın müsaade edilen toplam ağırlığına mutlaka uyun. Aksi takdirde temel taşıyıcılar, taşıyıcı üstyapılar ve/veya yük araçtan çözülebilir ve bundan dolayı sizi ve diğer kişileri yaralayabilir ve/veya aracınızda da maddi hasarlara neden olabilir.

Müsaade edilen toplam ağırlığın aşılması durumunda sürüş emniyetinin kısıtlanmasının yanı sıra sürüş özellikleri, manevra ve frenleme tutumu önemli ölçüde kötüleşebilir. Aşırı yük altındaki lastikler aşırı ısınabilir ve bundan dolayı patlayabilir. Kaza tehlikesi söz konusudur!

Yüklem haddi ve araçtaki kişiler dahil olmak üzere, aracınızın müsaade edilen toplam ağırlığına her zaman uyun.

Temel taşıyıcılar monte edilmiş durumdayken panoramik sürgülü tavan/sürgülü tavan tamamen açılmaz. Araç iç mekanını havalandırmak için panoramik sürgülü tavanı/sürgülü tavanı kaldırmaya devam edebilirsiniz. Panoramik sürgülü tavan/Sürgülü tavan, Mercedes-Benz tarafından kullanımı serbest bırakılan bir temel taşıyıcıya temas ettiğinde bir miktar alçalır, ancak arka tarafı yukarıda kalır.

Monte edilmiş temel taşıyıcılar nedeniyle değişen araç ölçülerini dikkate alın.

Temel taşıyıcılar monte edilmiş durumdayken bir yıkama tesisine girmeyin.

Temel taşıyıcılar, kullanılmadıkları zaman emniyet ve yakıt tasarrufu amacıyla araçtan sökülmelidir.

Tavan yükünün tüm temel taşıyıcılara eşit bir şekilde dağılmasını sağlayın.

## Yükleme haddi

### Önemli!

Aracın müsaade edilen tavan yükünü dikkate alın, aracın işletme talimatına bakın!

Tavan üzerinde yapılan taşımalarda, karayolları trafik yönetmeliğinin (StVZO) direktifleri ve ayrıca ülkeye özgü tüm talimatnameler dikkate alınmalıdır. Yük, yasal olarak öngörülen ölçülerin dışına taşmamalıdır veya uygun şekilde işaretlenmelidir.

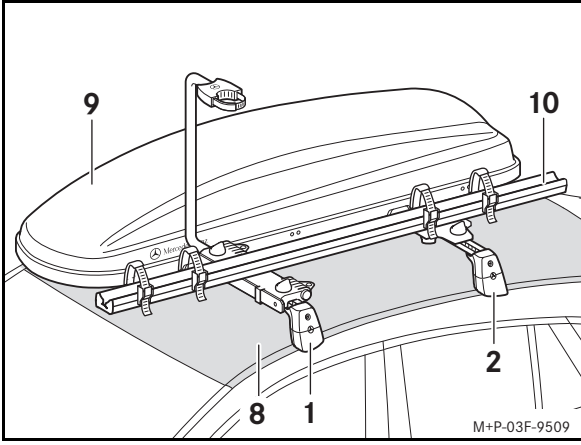

Azami yükleme haddini aşağıda belirtildiği gibi belirlersiniz (örnek):

Müsaade edilen tavan yükü (8):	75 kg
Eksi temel taşıyıcıların öz ağırlığı (1 ve 2):	5,6 kg
Eksi taşıyıcı üstyapıların öz ağırlığı (9 ve 10):	19 kg
Azami yükleme haddi:	50,4 kg

## Monte edilmesi



### UYARI

Her sürüşten önce ve ayrıca uzun bir yolculuk sırasında, temel taşıyıcıların sıkı bir şekilde yerine oturup oturmadığını kontrol edin ve cıvataları ihtiyaç halinde tekrar sıkın. Bu kontrolü, yolun yapısına bağlı olarak düzenli aralıklarla, ancak en geç 2500 km'lik sürekli kullanımdan sonra tekrarlayın.

Temel taşıyıcıların cıvatalarında herhangi bir yağlama maddesi kullanmayın. Cıvatalar kendiliğinden gevşeyebilir ve temel taşıyıcılar; taşıyıcı üstyapılar ve yük ile birlikte aracınızdan çözülebilir ve bundan dolayı sizi ve diğer kişileri yaralayabilir ve/veya kendi aracınızda da maddi hasarlara neden olabilir.

Hasarlı ya da bozuk temel taşıyıcıları veya taşıyıcı üstyapıları kullanmayın. Temel taşıyıcılar; taşıyıcı üstyapılar ve yük ile birlikte aracınızdan çözülebilir ve bu nedenle sizi ve diğer kişileri yaralayabilir ve/veya aracınızda da maddi hasarlara neden olabilir.

Monte etme/Sökme işlemi, ön temel taşıyıcıda (1) gösterilmektedir. Arka temel taşıyıcının (2) monte etme/sökme işlemi, aynı şekilde yapılmalıdır. Monte etme/Sökme işlemini ikinci bir kişinin yardımı ile yapın.

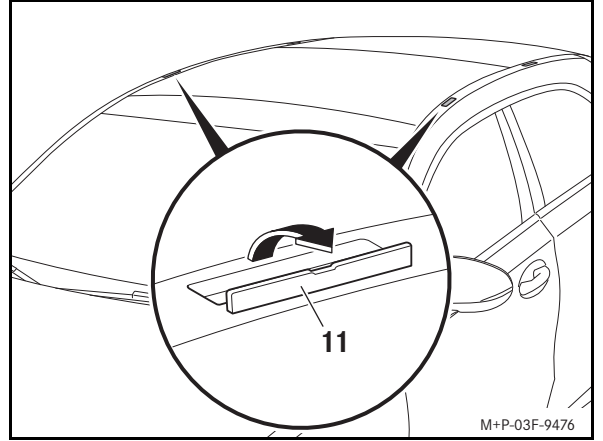

Örnek görüntü

1. Muhafaza kapaklarını (11) ok yönünde dikkatlice açın.

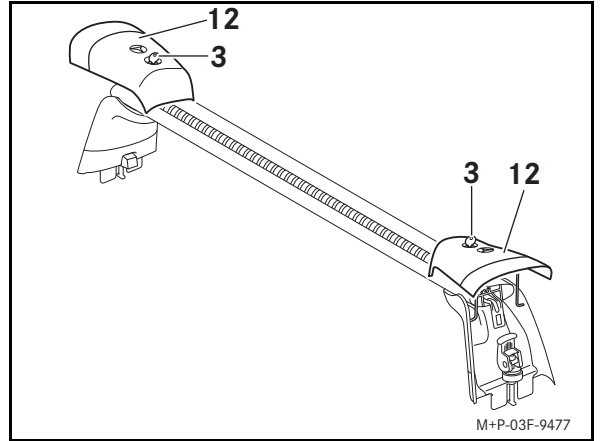

2. Her iki taraftaki muhafaza kapakçığının (12) kilidini anahtar (3) ile açın ve yukarıya doğru kaldırın.

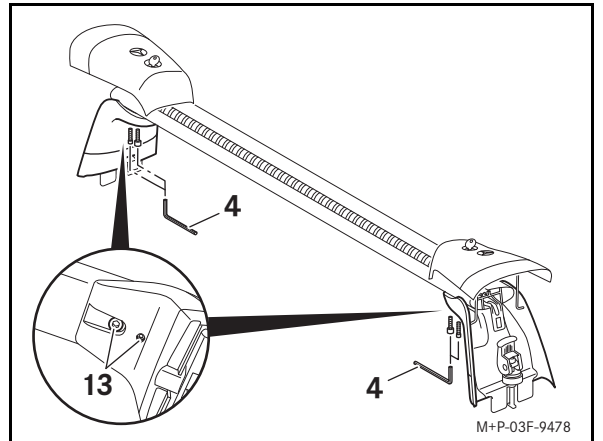

3. Cıvataları (13) alet (4) ile çeyrek tur çevirerek çözün.

### Hatırlatma:

Cıvataları (13) çözme işlemi, temel taşıyıcıların, araç tavanının genişliğine tam uymasını sağlar. Bu ayar, sadece ilk monte etme işleminde yapılmalıdır.

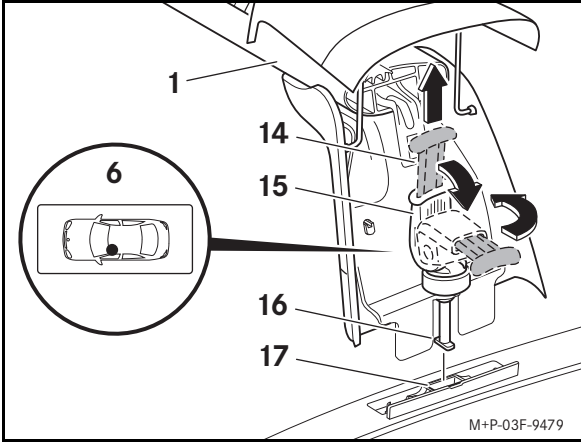

4. Temel taşıyıcının (1) her iki tarafındaki kırmızı renkli kolu (14) yukarıya doğru çekin. Hızlı gerdiriciyi (15) aşağıya doğru yatırın ve sağa doğru çevirin.

#### Önemli!

**Temel taşıyıcıyı araç tavanına temas ettirmeyin. Aksi takdirde boyayı çizilebilir veya hasar verebilirsiniz.**

5. Temel taşıyıcıyı (1) sol ön montaj yerinde (6) gösterildiği gibi, ayaklar (16) sabitleme noktalarına (17) oturacak şekilde araç tavanına yerleştirin.

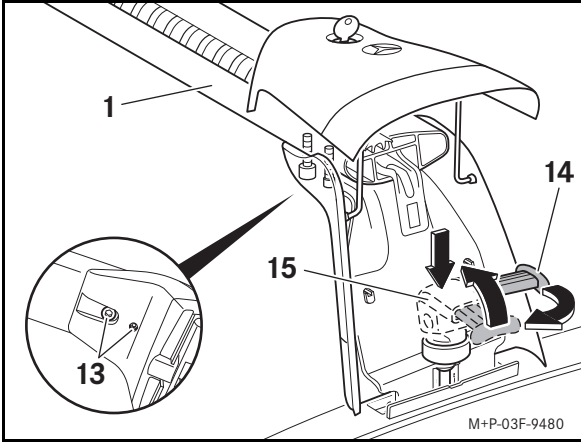

6. Temel taşıyıcının (1) her iki tarafındaki hızlı gerdiriciyi (15) aşağıya doğru bastırın, basılı tutun ve sola doğru çevirin. Hızlı gerdiriciyi (15), dayanak noktasına kadar yukarıya doğru kaldırın ve kırmızı renkli kolu (14) aşağıya doğru bastırın.
7. Cıvataları (13) alet (4) ile sıkın.
8. Her iki taraftaki muhafaza kapakçığını (12) aşağıya doğru indirin ve anahtar (3) ile kilitleyin.
9. Arka temel taşıyıcıyı (2) aynı şekilde monte edin.

#### Kapak profilinin monte edilmesi

Herhangi bir taşıyıcı üstyapısı kullanılmıyorsa, rüzgar seslerini en aza indirmek için kapak profilleri (5) monte edilmelidir.

1. Kapak profillerini (5) temel taşıyıcıların üzerine koyun ve kanala (18) doğru bastırın.
2. Kapak profillerini (5) kesin.

Ön temel taşıyıcı (1):

965 mm

Arka temel taşıyıcı (2):

885 mm

#### Taşıyıcı üstyapıların montajı

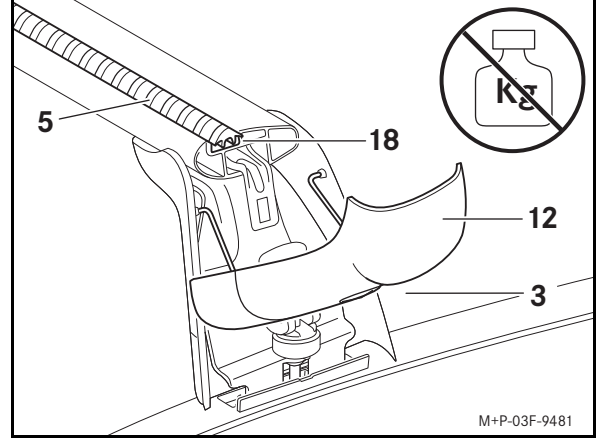

1. Temel taşıyıcılardaki (1 ve 2) muhafaza kapakçıklarının (12) kilidini anahtar (3) ile açın ve aşağıya doğru indirin.

#### Önemli!

**Aşağıya doğru indirilmiş muhafaza kapakçıklarına yük bindirmeyin. Muhafaza kapakçıkları hasar görebilir veya kırılabilir.**

2. Gerekirse monte edilmiş olan kapak profillerini (5) dışarı çekin.
3. Taşıyıcı üstyapının tutucusunu kanala (18) itin.

Diğer hatırlatmalar için lütfen ilgili taşıyıcı üstyapıların montaj talimatına bakın.

#### Sökülmesi

1. Gerekirse monte edilmiş olan taşıyıcı üstyapıları sökün, ilgili taşıyıcı üstyapıların montaj talimatına bakın.
2. Her iki taraftaki muhafaza kapakçığının (12) kilidini anahtar (3) ile açın ve yukarıya doğru kaldırın.
3. Temel taşıyıcının (1) her iki tarafındaki kırmızı renkli kolu (14) yukarıya doğru çekin. Hızlı gerdiriciyi (15) aşağıya doğru yatırın ve sağa doğru çevirin.
4. Temel taşıyıcıyı (1) araç tavanından çıkartın.

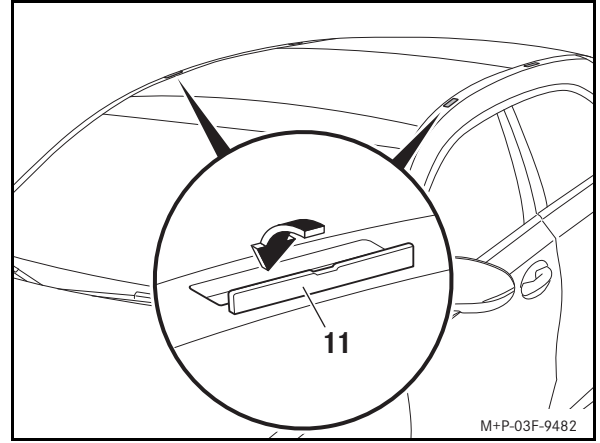

Örnek görüntü

5. Muhafaza kapaklarını (11) tamamen kapatın.
6. Temel taşıyıcının (1) her iki tarafındaki hızlı gerdiriciyi (15) sola doğru çevirin. Hızlı gerdiriciyi (15), dayanak noktasına kadar yukarıya doğru kaldırın. Kırmızı renkli kolu (14) aşağıya doğru bastırın.
7. Her iki taraftaki muhafaza kapakçığının (12) aşağıya doğru indirin.

#### Hatırlatma:

Temel taşıyıcıları temiz ve emniyetli bir yerde muhafaza edin.

Mercedes-Benz, temel taşıyıcılar veya ray taşıyıcıları için taşıma ve saklama çantasını kullanmanızı tavsiye eder.



تحذير

قم بتركيب الحوامل الأساسية فقط على الطراز A من مرسيدس-بنز، الفئة V177 ووفق دليل التركيب هذا.

وإلا فمن الممكن أن تنتفخ الحوامل الأساسية، التركيبات العلوية للحامل و/أو الحمولة من على السيارة وإصابتك أنت وأشخاص آخرين و/أو تُسبب أضرار مادية، كذلك لسيارتك.



تحذير

حمولة السقف تُنتج سطح تعرض للرياح أكبر وتؤدي لزيادة مركز نقل السيارة وبذلك تغيير أداء القيادة. مثلاً من الممكن أن يؤثر الوزن الإضافي على سقف السيارة بشكل سلبي على التأثير الفرمل، أداء القيادة في المنعطفات وقدرة تسارع السيارة.

لا تتجاوز لدها السبب أيضاً وبدون حمولة والحوامل الأساسية مركبة سرعة قصوى بمقدار 130 كم/ساعة وقم بالقيادة بحذر شديد دائماً.

قم بموانمة قيادتك دائماً لطُروف الشوارع وحركة المرور والطقس وقم بالقيادة خاصة بشكل حذر عندما تسير مع حمل على السقف.



تحذير

من الضروري الحرص على حمولة السقف القصوى والوزن الإجمالي للسيارة المسموح به أيضاً عند استخدام التركيبات العلوية للحامل (صندوق السقف، حامل ألواح التزلج إلخ). وإلا فمن الممكن أن ينفك الحامل الأساسي، التركيبات العلوية للحامل و/أو الحمولة من على السيارة وإصابتك أنت وأشخاص آخرين و/أو تُسبب أضرار مادية، كذلك لسيارتك.

عند تجاوز الوزن الإجمالي المسموح به قد تتأثر سلامة القيادة بشكل سلبي، وقد تزداد خصائص القيادة وكذلك أداء التوجيه والفرملة سوءاً بشكل ملحوظ. إطارات مُحملة بشكل زائد قد تسخن كثيراً وتتفجر نتيجة لذلك. يوجد خطر وقوع حادث!

حافظ دائماً مع الحمولة بما في ذلك ركاب السيارة على الوزن الإجمالي المسموح به للسيارة.

لا يتم فتح السقف المتحرك (بانوراما) بالكامل والحوامل الأساسية مركبة. لتهوية المقصورة الداخلية يمكنك رفع السقف المتحرك (بانوراما). ينخفض السقف المتحرك (بانوراما) عند ملامسة الحامل الأساسي المُصرح به من قبل مرسيدس-بنز بعض الشيء، ولكن يبقى مرفوعاً في الخلف. احرص على مراعاة مقاييس السيارة المُتغيرة من خلال الحامل الأساسي المُركب. لا تسير في السيارة والحوامل الأساسية مُركبة في شارع غسل السيارات. لدواعي السلامة ولتوفير استهلاك الوقود يجب فك الحوامل الأساسية عند عدم الاستخدام من على السيارة. تأكد من توزيع متساو لحمولة السقف فوق جميع الحوامل الأساسية.

ألف مبروك لشرائك الحامل الأساسي من مرسيدس-بنز الأصلي الجديد. نتمنى لك المزيد من المتعة والفرحة عند الاستخدام.

### سريان المقبول

دليل التركيب هذا للحامل الأساسي مُصرح لطراز A من مرسيدس-بنز، الفئة V177. تُستخدم الحوامل الأساسية عند استخدام تركيبات علوية للحامل مناسبة (صندوق سقف، حامل ألواح التزلج وإلخ) لنقل الحمولة على سقف السيارة. تتصلح شركة مرسيدس-بنز لدواعي السلامة، فقط استخدام الملحق المُصرح به لمرسيدس-بنز في إطار الحامل الأساسي هذا.

### أجزاء منفردة

- (1) الحامل الأساسي في الأمام
- (2) الحامل الأساسي في الخلف
- (3) المفتاح (4 قطع)
- (4) العدة
- (5) قطعة الغطاء (قطعتين)

### أماكن التثبيت

- (6) مكان التركيب في الأمام يساراً
- (7) مكان التركيب في الخلف يساراً

### وسائل المساعدة الضرورية

- أداء القياس
- مقص

### المواصفات الفنية

الوزن الصافي للحامل الأساسي:	5,6 كجم
حمل السقف المسموح به:	75 كجم
الحمولة القصوى على الحوامل الأساسية:	69,4 كجم
عرض الحامل الأساسي القابل للاستعمال:	860 مم
ارتفاع تركيب الحوامل الأساسية <sup>a</sup> :	150 مم
a. الارتفاع الإضافي للحامل الأساسي، الذي يجب احتسابه لإرتفاع السيارة.	

### إرشادات عامة

يجب اتباع كل خطوة عمل لدليل التركيب، إرشادات التحذير، إرشادات السلامة العامة والإرشادات بشكل دقيق. في حالة ظهور صعوبات عند التركيب رجاءً توجه لورشة فنية متخصصة. تتصلح شركة مرسيدس-بنز لهذا الغرض بمركز خدمة مرسيدس-بنز. تم الاحتفاظ بتغييرات التفاصيل التقنية بما يتعلق في صور دليل التركيب.

## الحمولة

هام!

أحرص على مراعاة حمولة سقف السيارة المسموح بها، انظر دليل تشغيل السيارة!

يجب مراعاة تشريعات نقل المواد الخطيرة وكذلك جميع التشريعات الخاصة بالنقل على السقف. لا يجوز أن تخرج الحمولة عن المقياس المقرر لها القانوني أو يجب تمييزها بالشكل المعني.

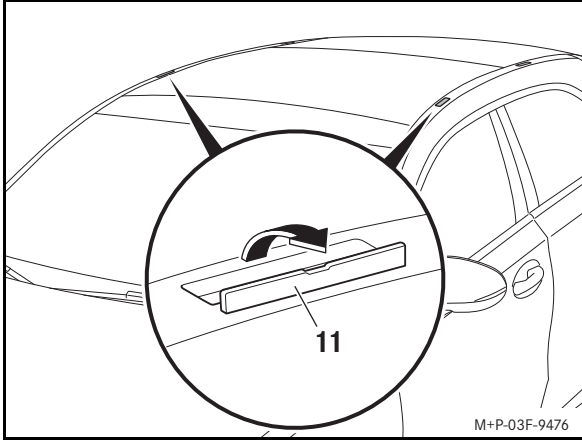

مثال توضيحي

1. افتح الغطاء (11) بحذر في اتجاه السقف.

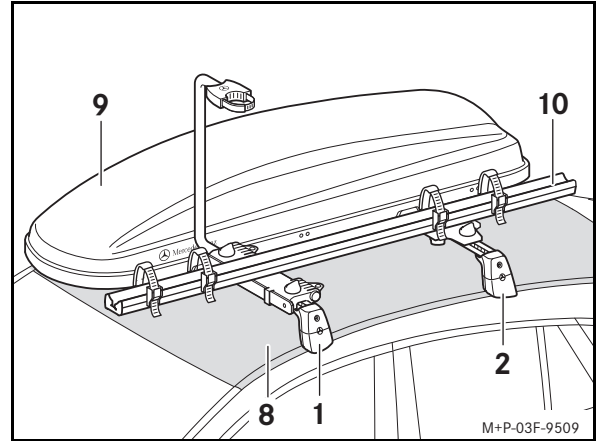

تقوم بتحديد الحمولة القصوى كما يلي (مثال):

حمل السقف المسموح به (8):

75 كجم

طرح الوزن الصاف للحامل الأساسي (1 و 2):

5,6 كجم

طرح الوزن الصاف للتركيبات العلوية للحامل (9 و 10):

19 كجم

الحمولة القصوى:

50,4 كجم

## التركيب



تحذير

افحص الحوامل الأساسية قبل كل رحلة وأيضاً أثناء الرحلة لمسافات طويلة من حيث الثبات وقم بشد ربط المسامير عند الحاجة. قم بتكرار هذا الفحص تبعاً لخصائص مسار السير في فترات منتظمة، وعلى أبعد حد بعد 2500 كم من الاستخدام المستمر.

لا تستخدم مواد تشحيم على مسامير الحامل الأساسي. من الممكن أن تتحرر المسامير بشكل تلقائي ومن الممكن أن تتحرر الحوامل الأساسية مع التركيبات العلوية للحامل والحمولة من على السيارة وإصابتك أنت وأشخاص آخرين و/أو تسبب أضرار مادية، كذلك لسيارتك.

لا تستخدم الحوامل الأساسية أو تركيبات علوية متضررة أو معطلة. وإلا فمن الممكن أن ينفك الحامل الأساسي مع التركيبات العلوية لحامل القضبان والحمولة من على السيارة وإصابتك أنت وأشخاص آخرين نتيجة لذلك و/أو تسبب أضرار مادية، كذلك لسيارتك.

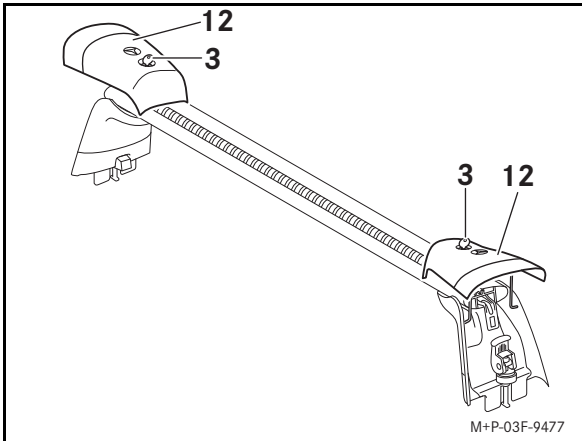

2. افتح الأغشية (12) من كلتا الجهتين بواسطة المفتاح (3) وقم بطيها لأعلى.

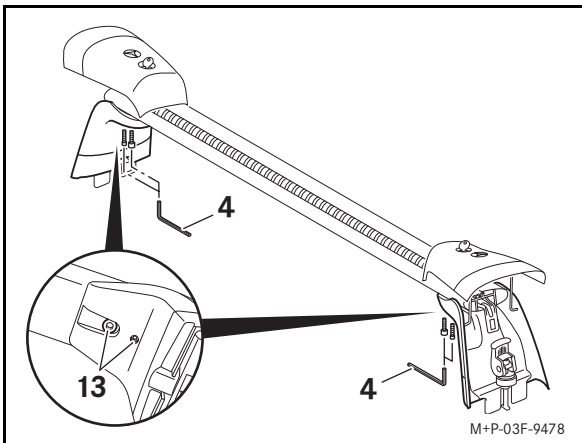

3. قم بتحرير المسامير (13) بواسطة العدة (4) ربع لفة.

إرشاد:

تحرير المسامير (13) يُستخدم للموائمة الدقيقة للحامل الأساسي على عرض سقف السيارة. وضع الضبط هذا يجب أن يتم القيام به فقط في أول تركيب.

## تركيب التركيبات العلوية للحامل

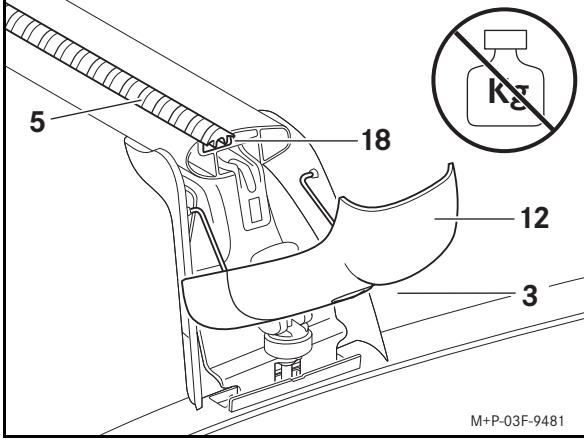

1. افتح الأغطية (12) على الحوامل الأساسية (1 و 2) بواسطة مفتاح (3) وقم بطيها لأسفل. هام!
- لا تقم بتحميل الأغطية المطوية لأسفل. من الممكن أن تتضرر أو تنكسر الأغطية.
2. عند الضرورة اسحب قطع الغطاء المركبة (5) للخارج.
3. أدخل حامل التركيب العلوي للحامل في الصامولة (18).
- رجاءً احصل على مزيد من الإرشادات من دليل التركيب المعني بالتركيبات العلوية للحامل.

### الفك

1. عند الضرورة قم بفك التركيبات العلوية للحامل المركبة، انظر دليل التركيب للتركيبات العلوية للحامل المعني.
2. افتح الأغطية (12) من كلتا الجهتين بواسطة المفتاح (3) وقم بطيها لأعلى.
3. اسحب من كلا جهتي الحامل الأساسي (1) الذراع الأحمر (14) لأعلى. قم بطي المشد السريع (15) لأسفل وأدره جهة اليمين.
4. اسحب الحامل الأساسي (1) من على سقف السيارة.

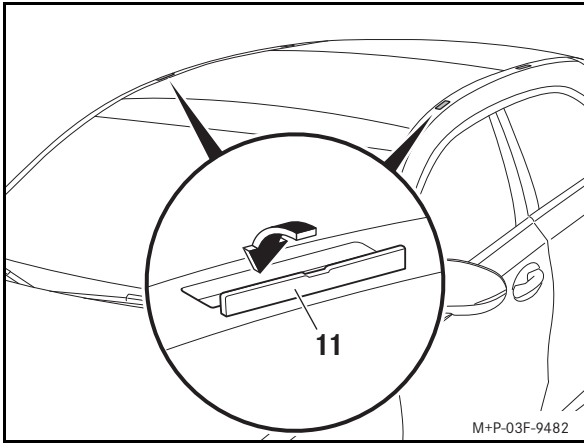

### مثال توضيحي

5. أغلق الأغطية (11) بشكل كامل.
6. أدر على كلا جهتي الحامل الأساسي (1) المشد السريع (15) للييسار. قم بطي المشد السريع (15) حتى النهاية إلى أعلى. اسحب الذراع الأحمر (14) لأسفل.
7. قم بطي الأغطية (12) في كلتا الجهتين إلى أسفل.
- إرشاد:
- قم بتخزين الحامل الأساسي في مكان نظيف وآمن. ننصح شركة مرسيدس-بنز باستخدام حقيبة النقل والتخزين للحوامل الأساسية أو حوامل القضبان.

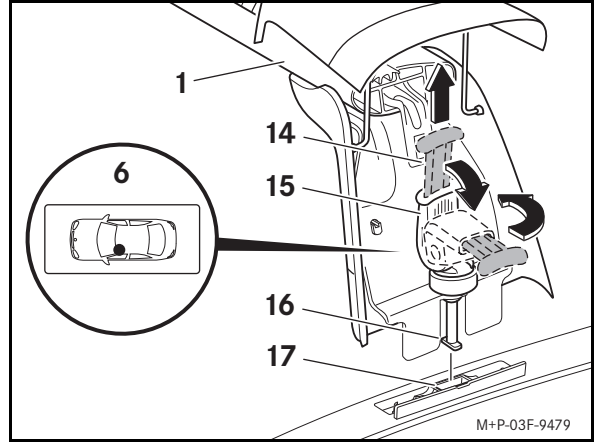

4. اسحب من كلا جهتي الحامل الأساسي (1) الذراع الأحمر (14) لأعلى. قم بطي المشد السريع (15) لأسفل وأدره جهة اليمين.

### هام!

- لا تلامس سقف السيارة بالحامل الأساسي. من الممكن أن تتسبب بخدش أو ضرر الطلاء.
5. ضع الحامل الأساسي (1) كما هو موضح في مكان التركيب في الأمام يساراً (6) على سقف السيارة بحيث تكون القواعد (16) في نقاط التثبيت (17).

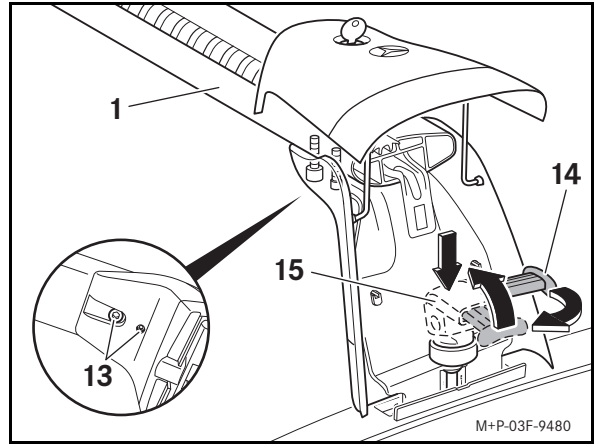

6. اضغط في كلا جهتي الحامل الأساسي (1) المشد السريع (15) لأسفل، حافظ عليه مضغوطاً وأدره للييسار. قم بطي المشد السريع (15) حتى النهاية لأعلى واضغط الذراع الأحمر (14) لأسفل.
7. قم بشد المسامير (13) بواسطة العدة (4).
8. قم بطي الأغطية (12) في كلتا الجهتين إلى أسفل واغلقها بواسطة المفتاح (3).
9. قم بتركيب الحامل الأساسي الخلفي (2) وفق ذلك.

### تركيب قطعة الغطاء

عند عدم استخدام تركيبات علوية لحامل القضبان، يجب تركيب قطع الأغطية (5) لخفض ضجيج الرياح.

1. ضع قطع الأغطية (5) على الحامل الأساسي واضغطها في الصامولة (18).
2. قم بقص قطع الأغطية (5).
- الحامل الأساسي في الأمام (1):
- الحامل الأساسي في الخلف (2):

965 مم

885 مم